

男子B級シングルス

会場：米子市東山運動公園テニスコート

決勝 51. 藤瀬 大和(米子東高) 6 - 2 67. 山下 達也(鳥取大学)

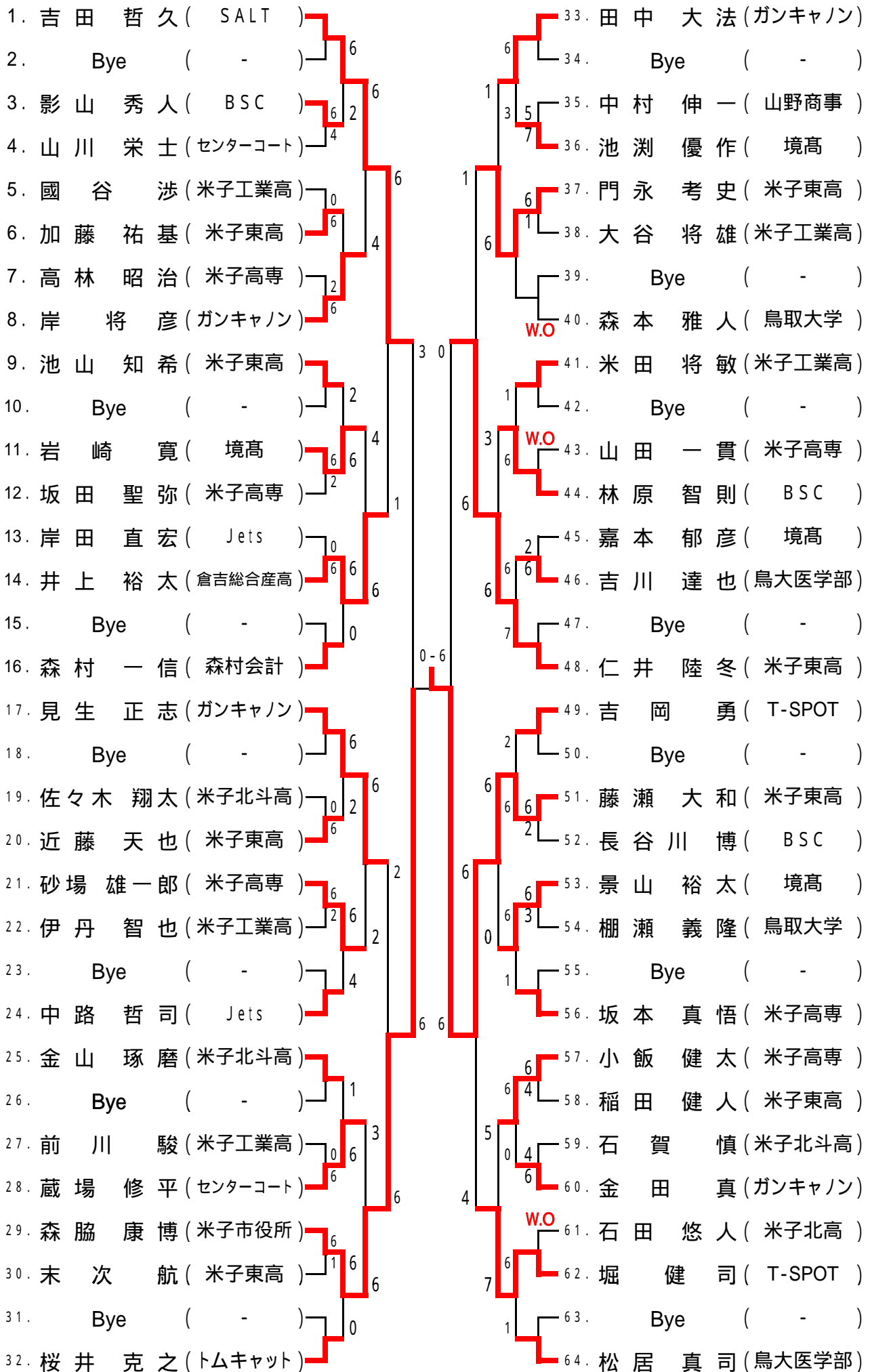

会 場: 境中央テニスコート

女子A級シングルス

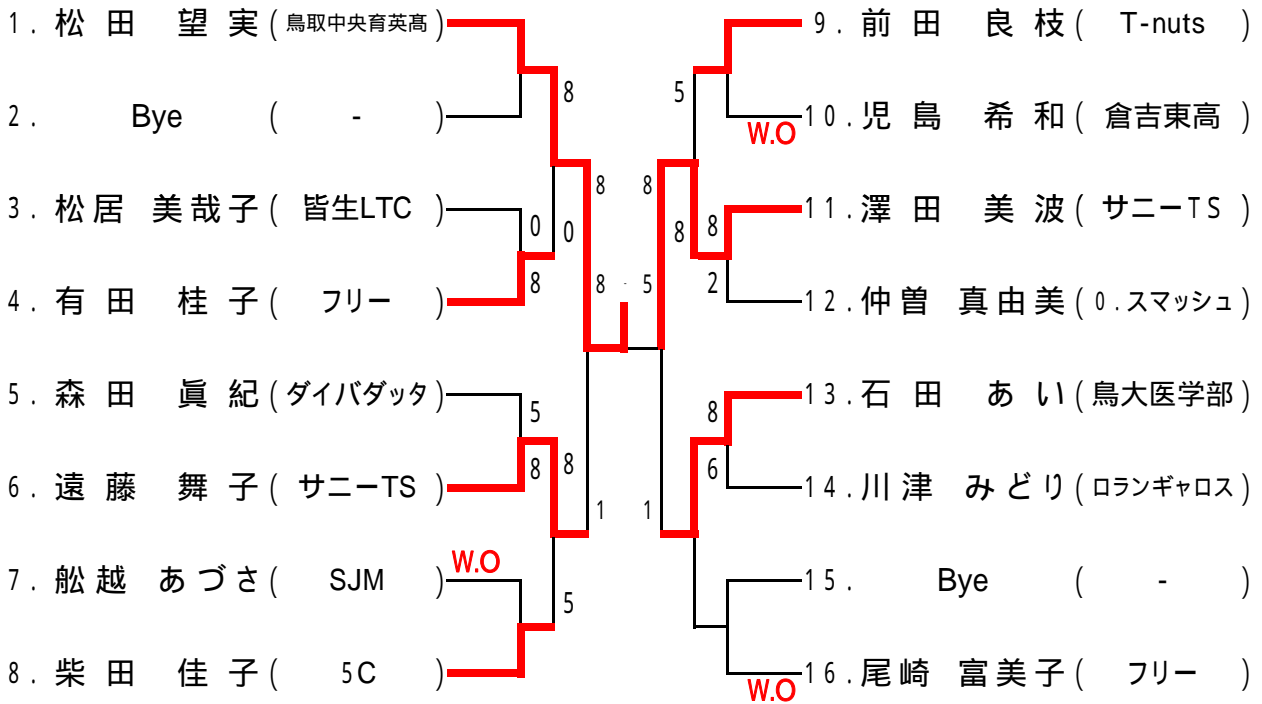

会 場: 米子市東山運動公園テニスコート

男子45歳以上シングルス

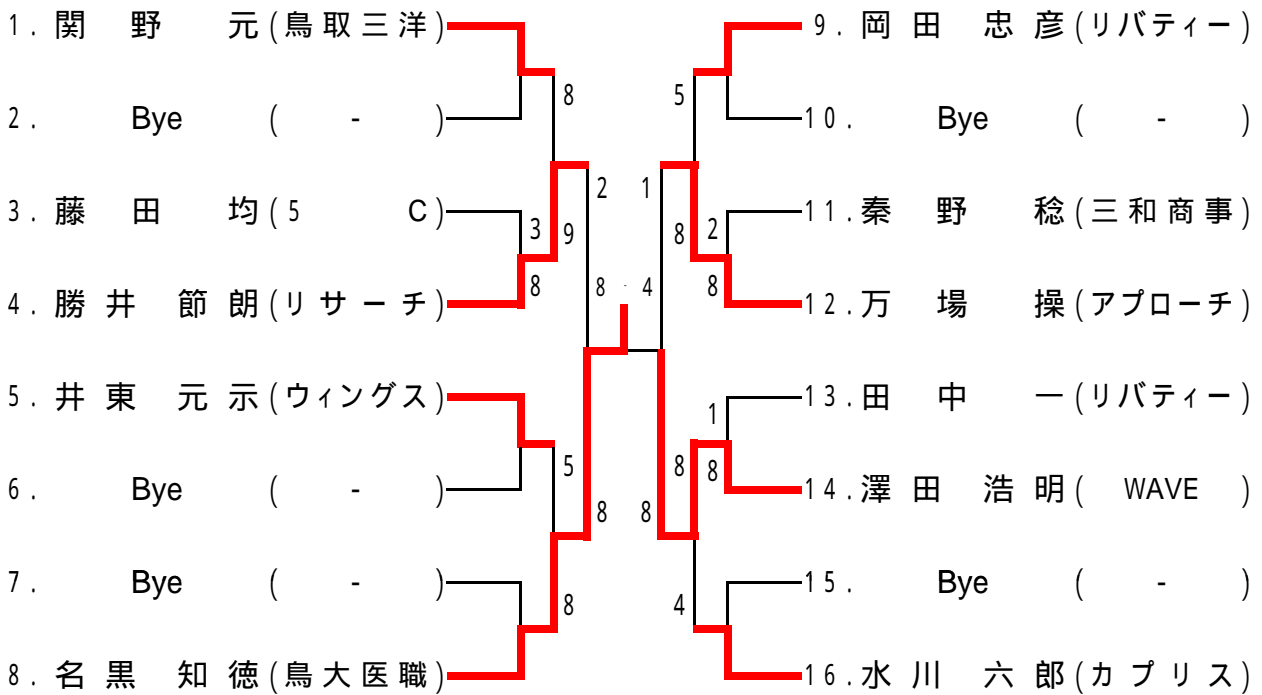

女子B級シングルス 会場: 米子市東山運動公園テニスコート

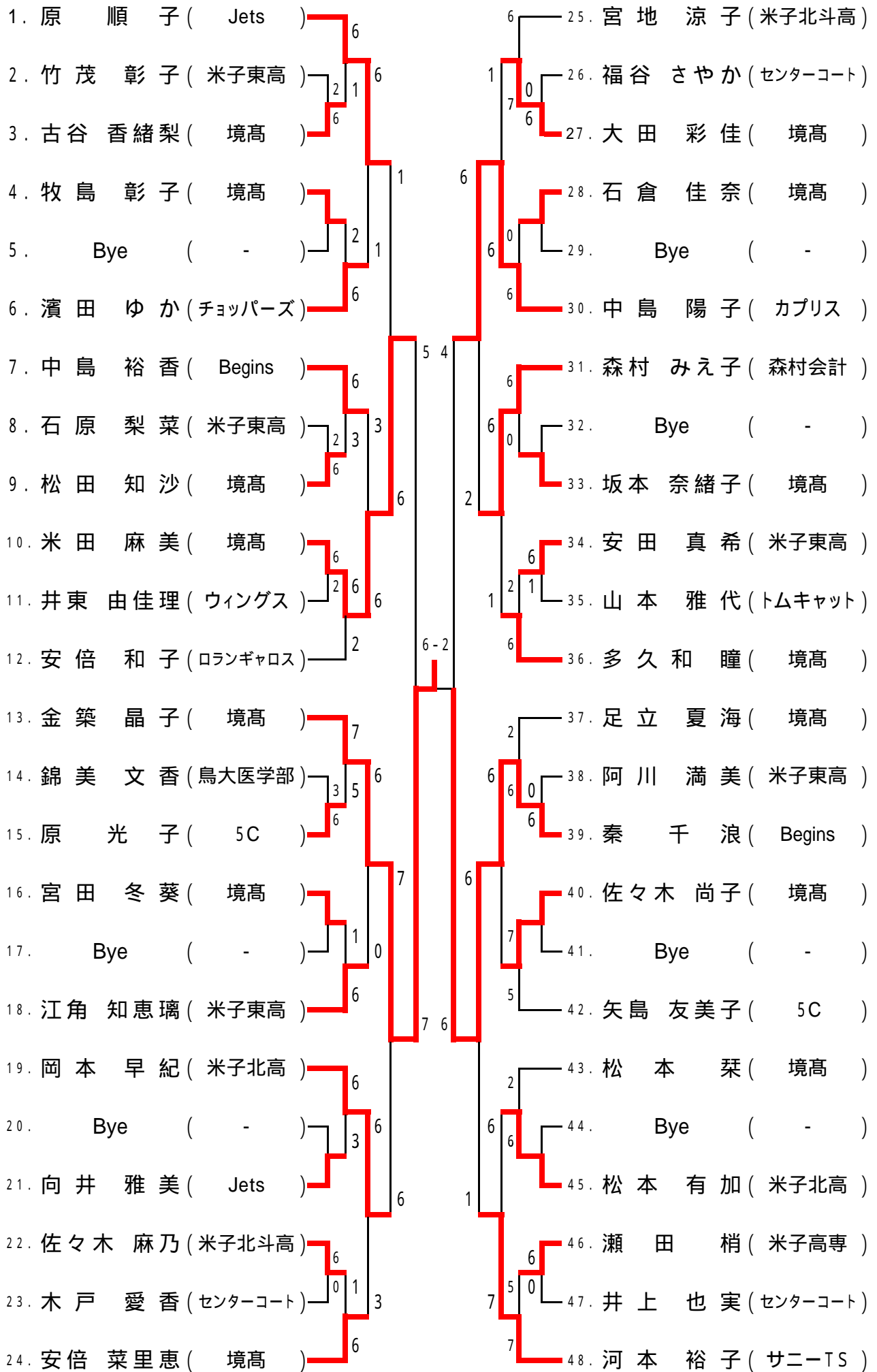

会 場: 米子市東山運動公園テニスコート

西島杯 男子55歳以上シングルス

	白石	湯原	中井	順位
白石 義光 (鳥大医職)	/	8-3	8-3	1位
湯原 章 (皆生LTC)	3-8 x	/	1-8 x	3位
中井 大 (YLTC)	3-8 x	8-1	/	2位

会 場: 米子市東山運動公園テニスコート

オータムカップ男子ダブルス

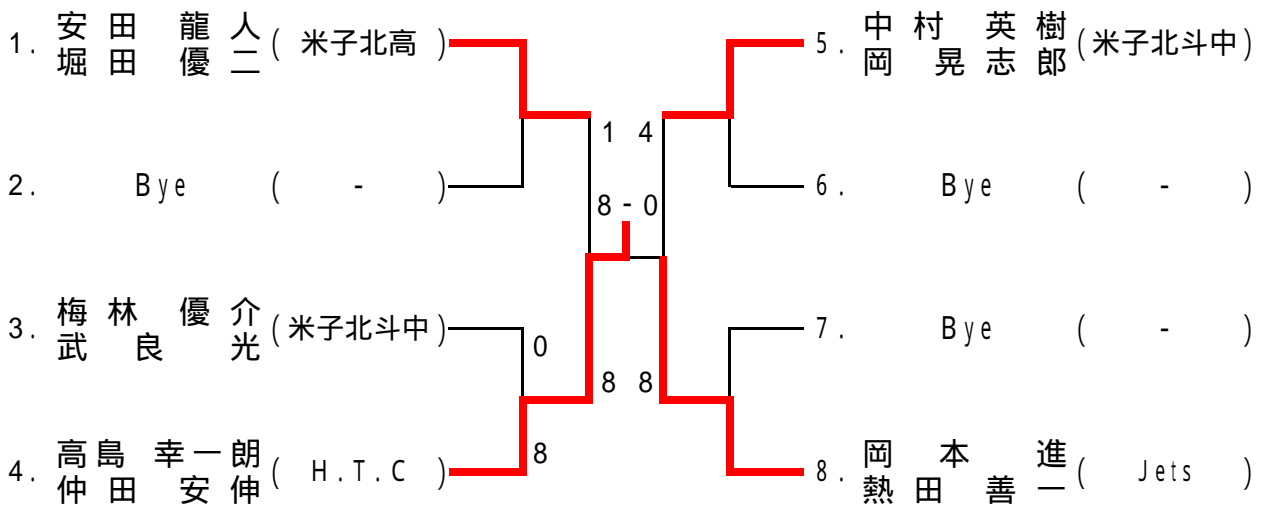

会 場: 米子市東山運動公園テニスコート

オータムカップ女子ダブルス

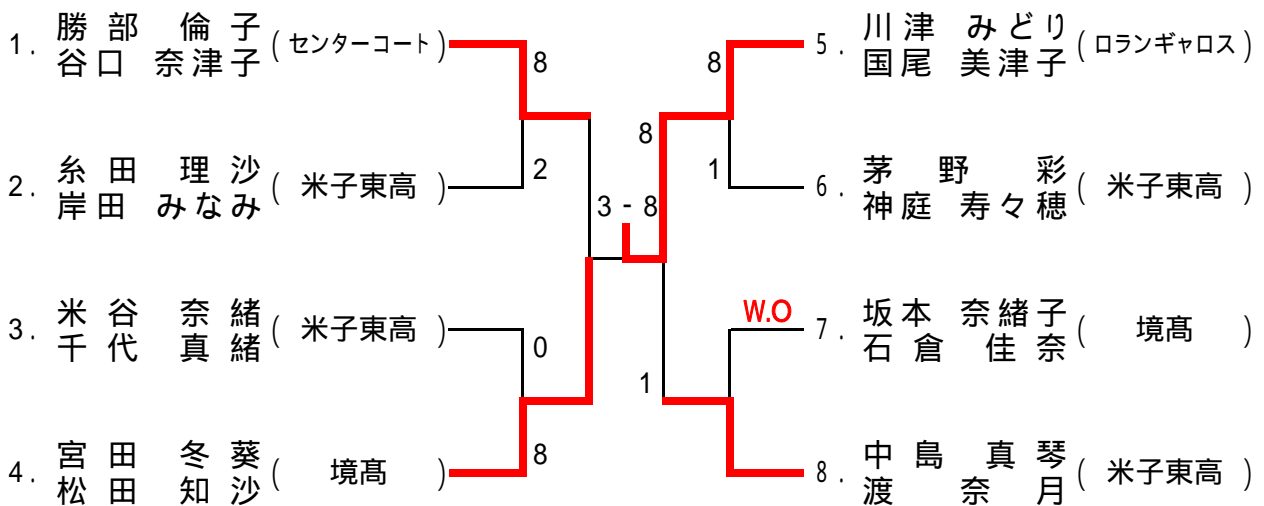

会場：米子市東山運動公園テニスコート

男子A級ダブルス

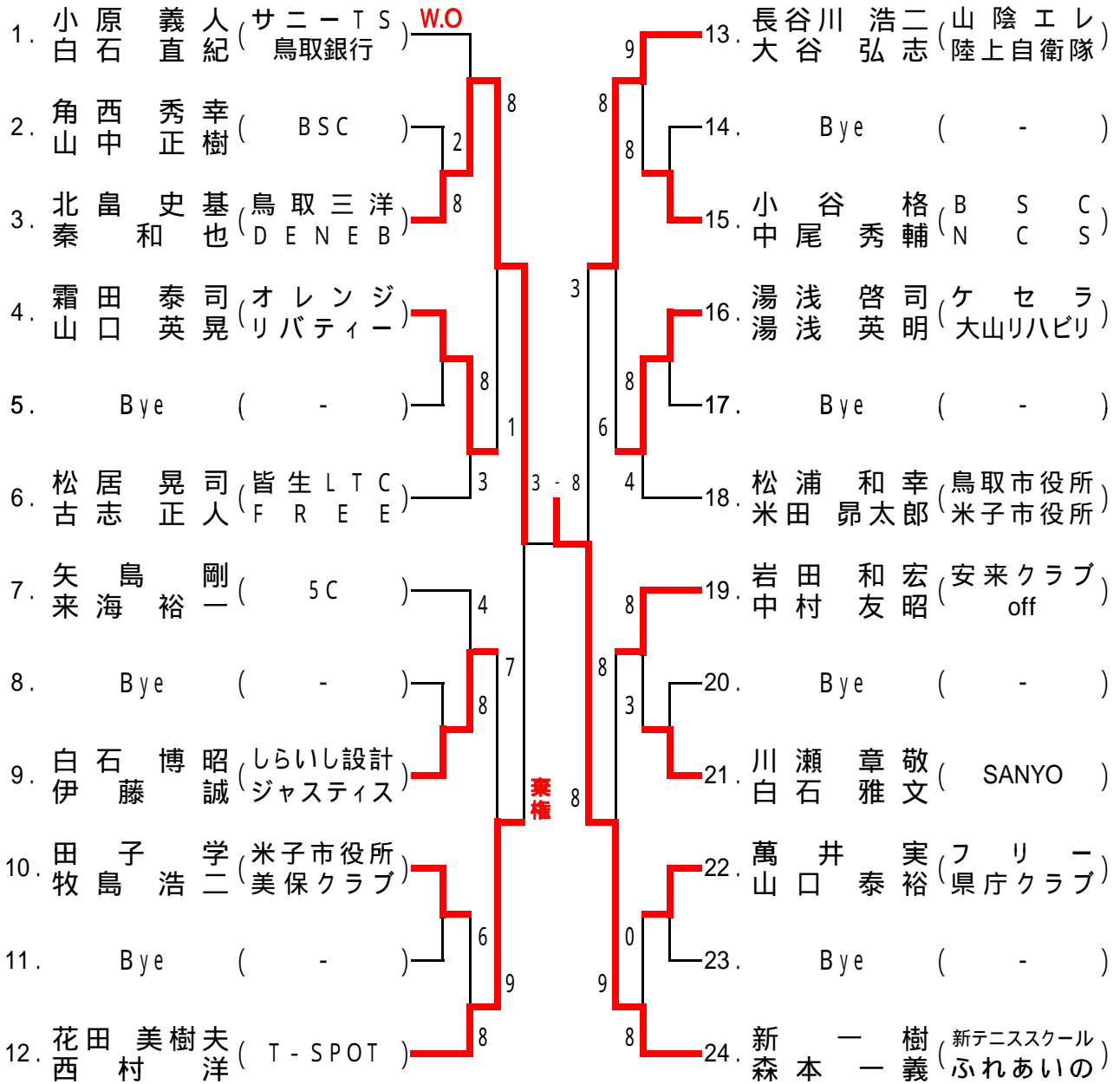

会場：米子市東山運動公園テニスコート

男子45歳以上ダブルス

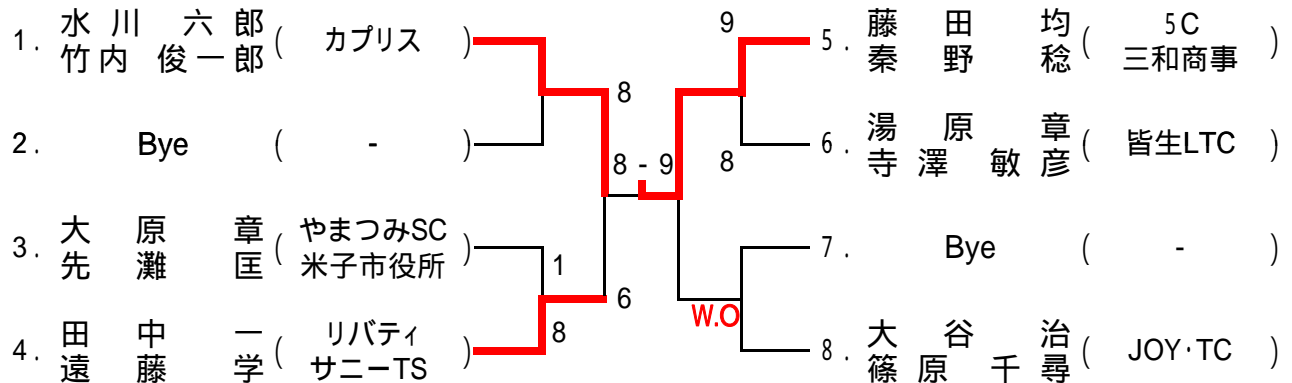

男子B級ダブルス

1	和 田 尚 紀 (カナン)	6	25	西 谷 卓 郎 (BSC)
2	中 村 晃 司 (境高)	6	26	門 眞 鍋 成 史 (境高)
3	中 西 純 太 (米子東高)	3	27	三 眞 塚 迫 一 哉 (米子東高)
4	石 賀 慎 一 (米子北斗高)	6	28	三 佐 鴨 々 木 悠 (米子東高)
5	荒 松 宏 (サニーTS)	3	29	前 川 駿 次 (米子工業高)
	Bye (-)	0	30	Bye (-)
6	井 上 裕 太 (倉吉総合産高)	6	31	門 永 孝 史 (米子東高)
7	藤 瀬 大 和 (米子東高)	6	32	小 永 弘 大 (米子東高)
8	影 山 秀 人 (BSC)	6	33	吉 岡 勇 馬 (T-SPOT)
9	伊 丹 知 也 (米子工業高)	0	34	橋 詰 一 (境 総 合 高)
10	松 岡 秀 和 (米子東高)	1	35	Bye (-)
11	吹 野 佑 太 (米子市役所)	6	36	松 本 安 弘 (Jets)
12	森 脇 康 博 (米子市役所)	0	37	藤 川 秀 樹 (サニーTS)
13	和 田 吉 弘 (SALT)	6	38	藤 国 頭 夫 (サニーTS)
	Bye (-)	0-6	39	杉 嶋 大 嗣 (米子東高)
14	長 谷 川 孝 之 (ケセラ)	6	40	安 加 藤 涼 真 (T-SPOT)
15	加 藤 祐 基 (米子東高)	6	41	井 田 久 三 (BSC)
16	石 田 悠 大 (米子北高)	3	42	長 谷 川 英 二 (米子東高)
17	山 景 山 孝 平 (境高)	7	43	遠 藤 天 也 (米子東高)
	Bye (-)	1	44	近 藤 岡 裕 一 (センターコー)
18	大 瀧 眞 芳 (エレファントクラブ)	4	45	藤 山 尾 直 希 (米子高専)
19	八 重 沢 公 司 (NOK)	6	46	西 相 見 直 希 (米子高専)
20	屋 本 真 哉 (-)	0	47	Bye (-)
	Bye (-)	4	48	田 中 洋 介 (Jets)
21	山 上 聡 気 (米子東高)	5	49	中 路 哲 一 (米子東高)
22	坂 田 聖 弥 (米子高専)	1	50	三 浦 真 之 (米子東高)
23	亀 原 健 一 (米子市役所)	6	51	Bye (-)
24	蔦 和 氣 真 久 (BSC)	7	52	Bye (-)
	Jets	7	53	堀 下 義 隆 (鳥大医学部)
			54	出 澤 拓 也 (米子工業高)
			55	國 谷 涉 (米子工業高)
			56	稲 田 健 人 (米子東高)
			57	池 山 知 希 (米子東高)
			58	金 山 琢 磨 (米子北斗高)
			59	門 脇 拓 馬 (米子北斗中)

女子ダブルス

1. 森田 眞紀 (ダイバダッタ)	8	17. 木村 由紀子 (田園)
尾崎 富美子 (フリー)		田中 みどり (JOY・TC)
2. 足立 百合子 (チョッパーズ)	1 9	18. 古谷 香緒梨 (境高)
濱田 ゆか		多久 和瞳
3. 川口 佳子 (L.ファミリー)	6	19. 吉田 裕子 (1ねん2くみ)
安村 宝子 (サニーT.S)	8 7	萬井 洋子
4. 山本 純子 (J e t s)	2	20. 石原 梨奈 (米子東高)
渡部 幸子		竹茂 彰子
5. 松本 栞 (境高)	8 2	21. 山口 舞 (off)
安倍 菜里恵	8	仲曾 真由美 (0.スマッシュ)
6. 江角 知恵璃 (米子東高)	5 0	22. 遠藤 舞子 (サニーT.S)
安田 真希	8	楠瀬 翔子
7. 金田 徹子 (フリー)	1 8	23. 宮地 涼子 (米子北斗高)
湯原 ちあき	8	佐々木 麻乃
8. 嶋田 敬子 (フレンド)	1 8	24. 山根 優子 (ステイプ)
亀田 典子	8	船越 あづさ (S J M)
9. 齊鹿 千恵子 (JOY・TC)	8	25. 山根 賀子 (1ねん2くみ)
三輪 敬子 (0.スマッシュ)	8	福留 陽子 (JOY・TC)
10. 安田 涼子 (T-SPOT)	2 8	26. 岡野 ひろみ (5 C)
瀬田 梢 (米子高専)	8	河本 裕子 (サニーT.S)
11. 近藤 浩子 (シヨコラ)	1 6	27. 大田 彩佳 (境高)
原 順子 (J e t s)	8	牧島 彰子
12. 秦 千浪 (Begins)	3 8	28. 濱田 久美 (フリー)
三沢 聡美 (Y L T C)	8	福田 実和子 (1ねん2くみ)
13. 井原 舞子 (米子東高)	0	29. 岡村 菜緒子 (田園)
渡邊 栞	8 8	山形 郁子
14. 金 築晶子 (境高)	1	30. 阿川 満美 (米子東高)
米田 麻美	8	岩田 奈都子
15. 岡本 早紀 (米子北高)	3	31. 佐々木 尚子 (境高)
松本 有加	8	足立 夏海
16. 大 麻和代 (ミラクルショット)	W.O	32. 松田 望実 (鳥取中央育英高)
大谷 洋子 (JOY・TC)		児島 希和 (倉吉東高)