

男子A級シングルス

会場: 米子高専テニスコート

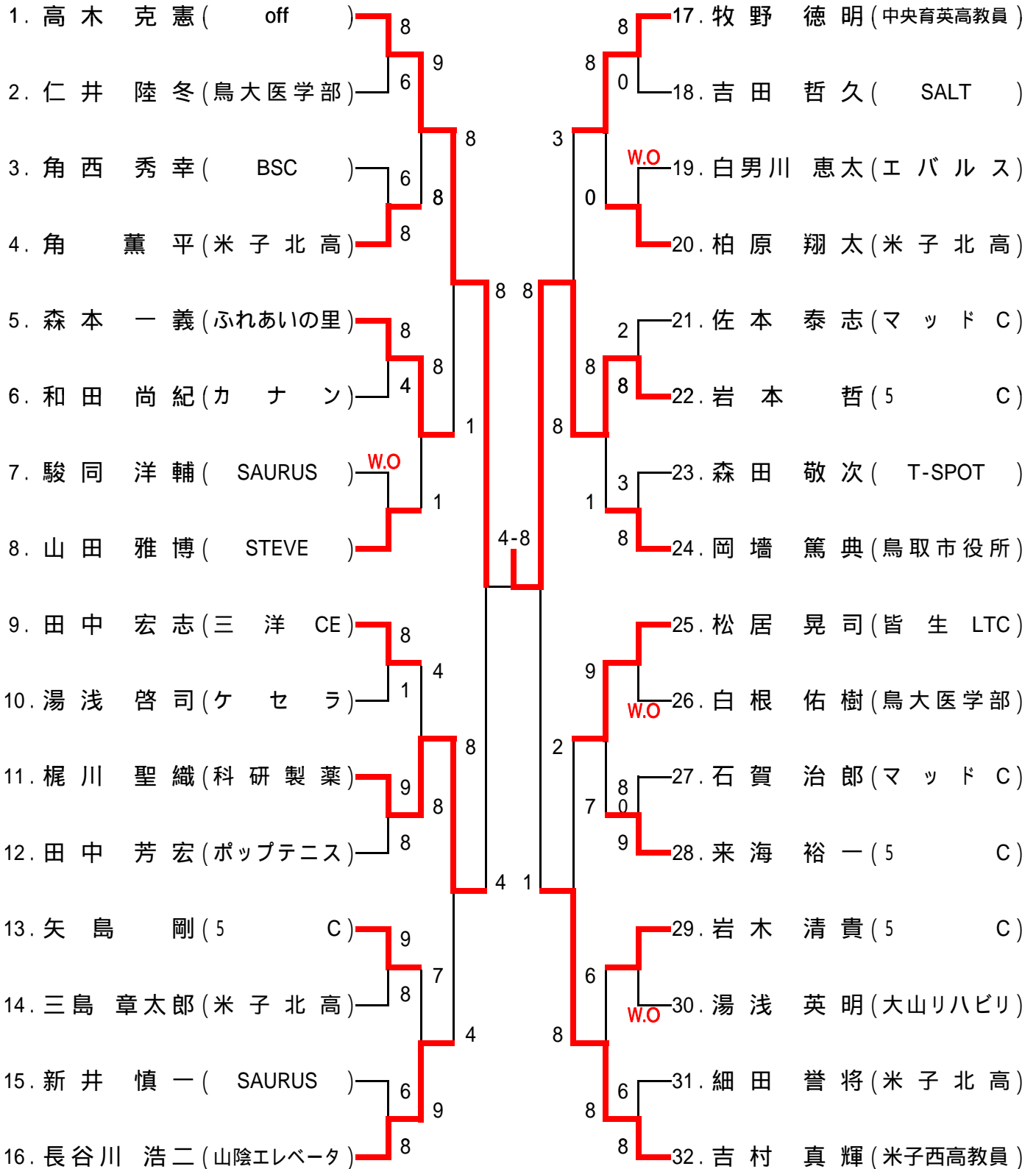

決勝:(1) 澤田 浩明 (WAVE) 6 - 1 (2) 佐藤 崇弘 (tiit)

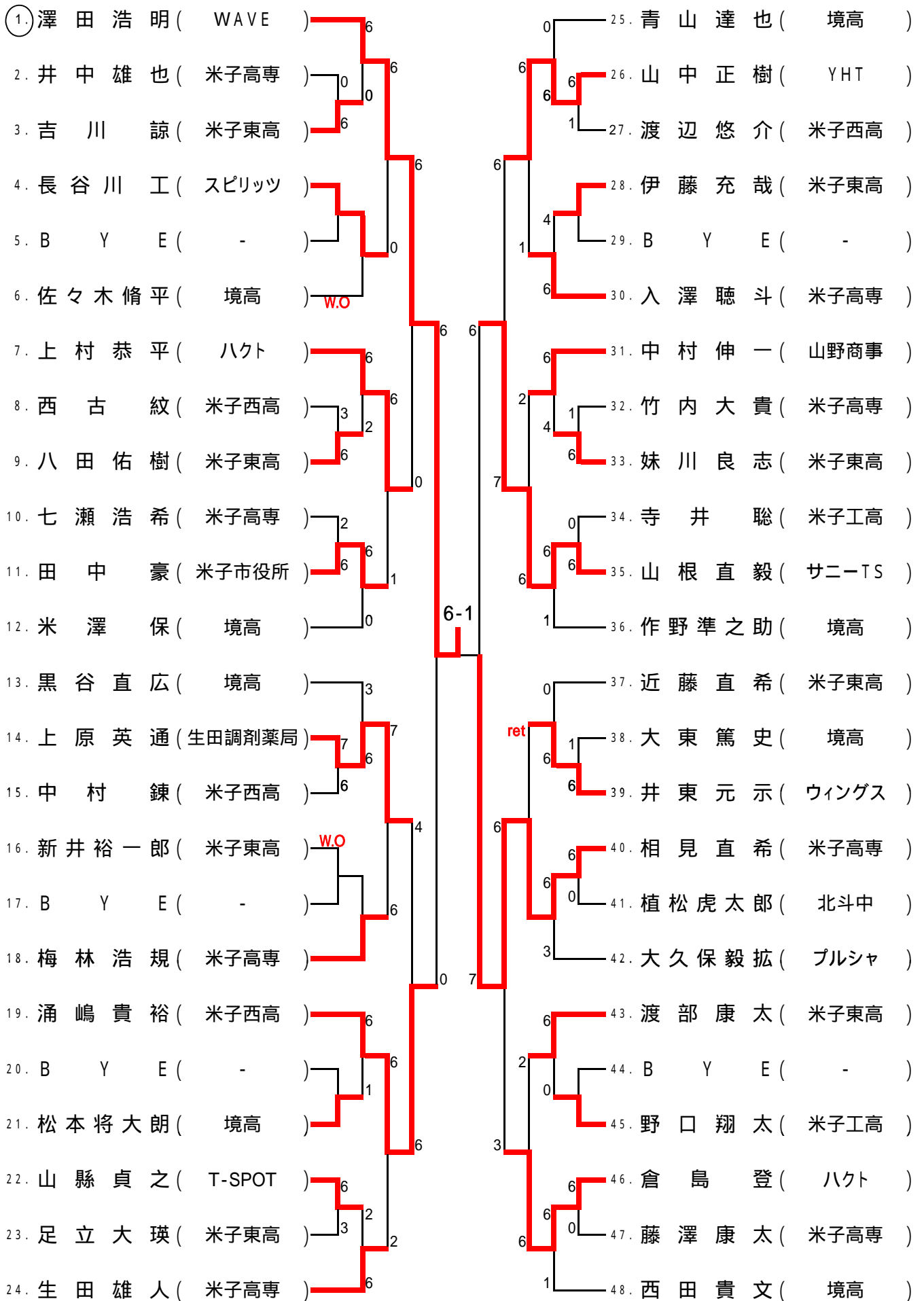

男子 B 級 シングルス (2) 会 場: 米子市東山運動公園テニスコート

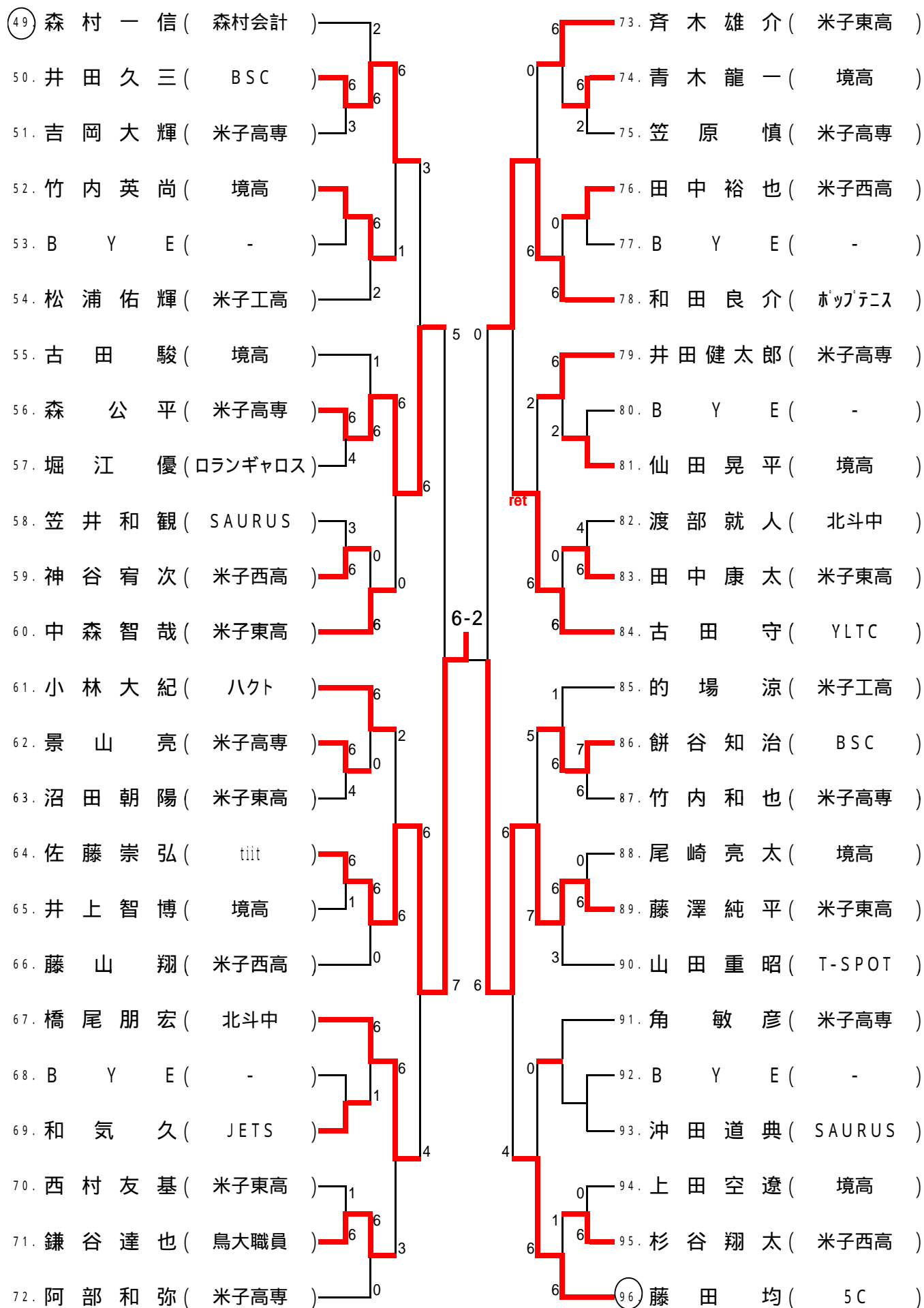

女子A級シングルス

会場: 米子市東山運動公園テニスコート

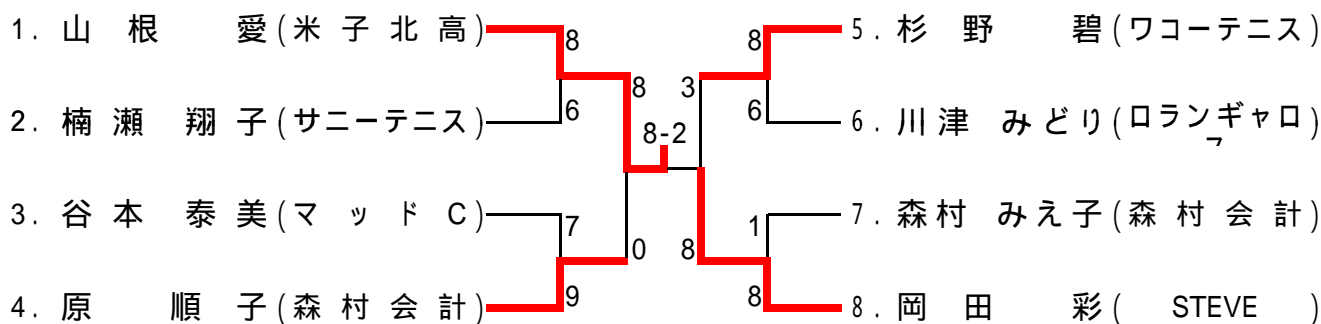

男子45歳以上シングルス

会場: 米子市東山運動公園テニスコート

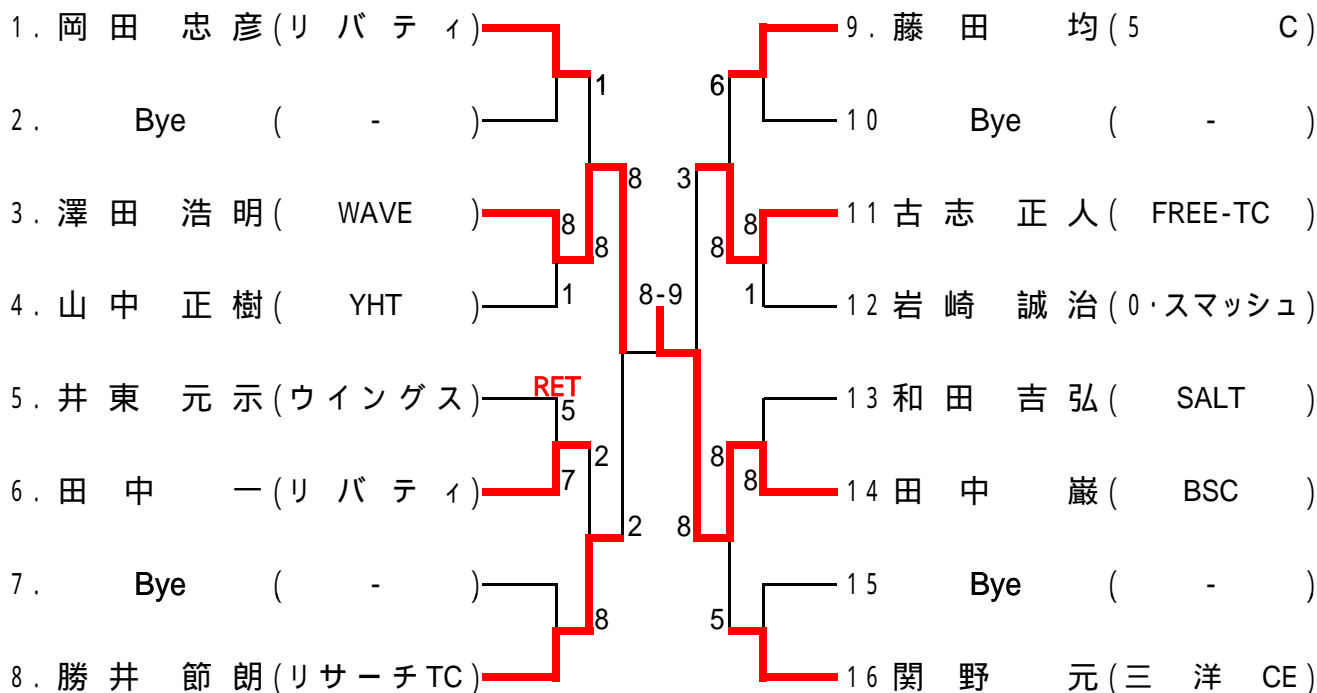

男子55歳以上シングルス

会場: 米子市東山運動公園テニスコート

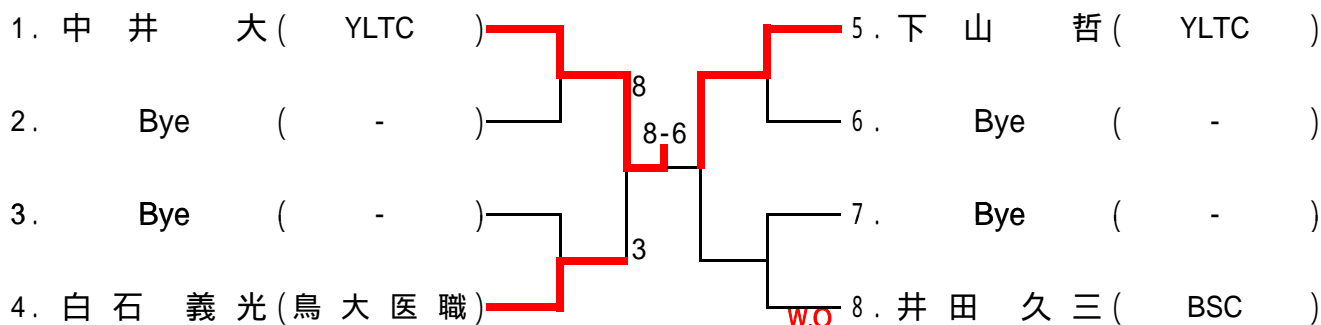

男子C級シングルス

会 場: 米子高専テニスコート

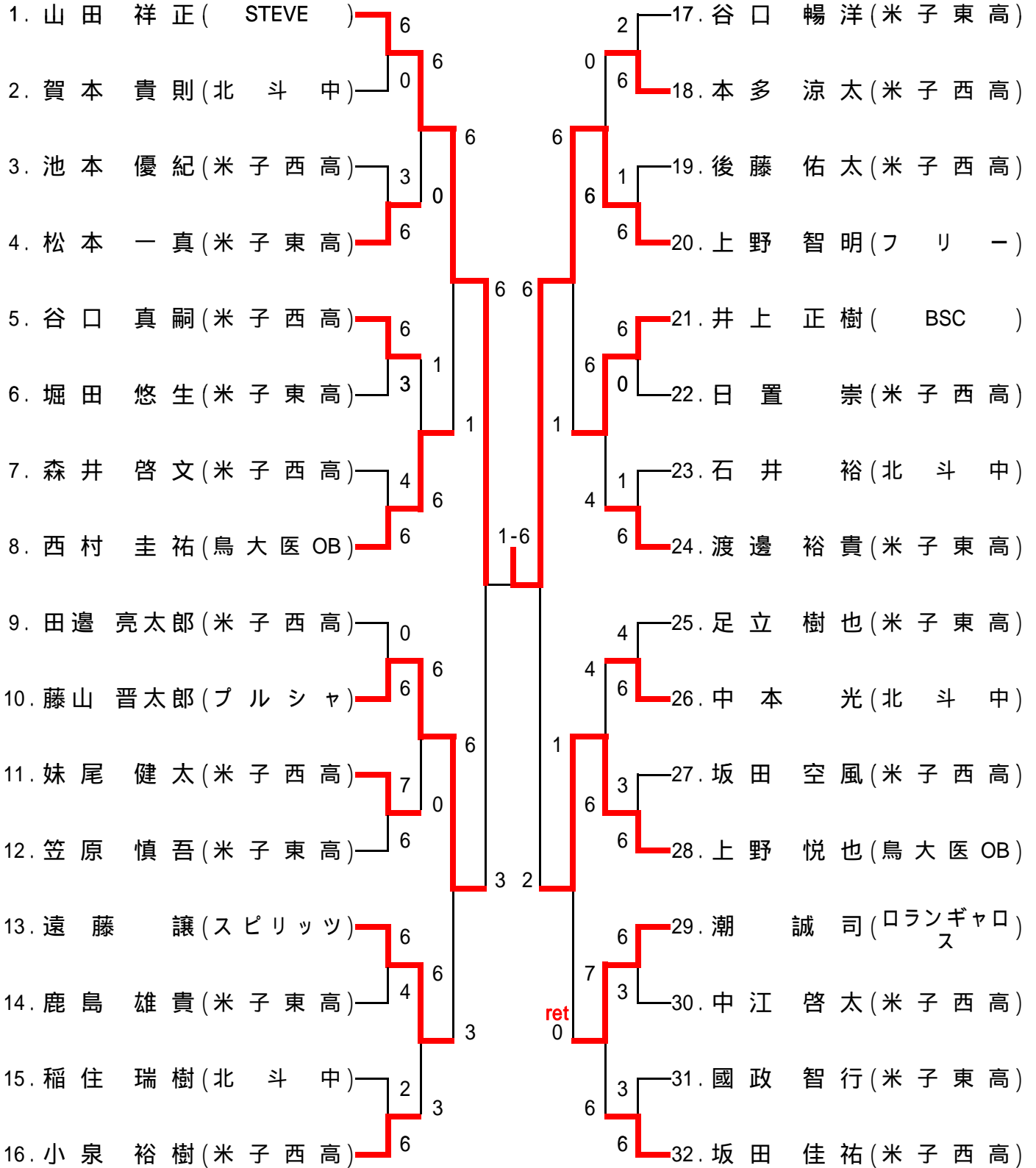

女子B級シングルス

会場：米子市東山運動公園テニスコート

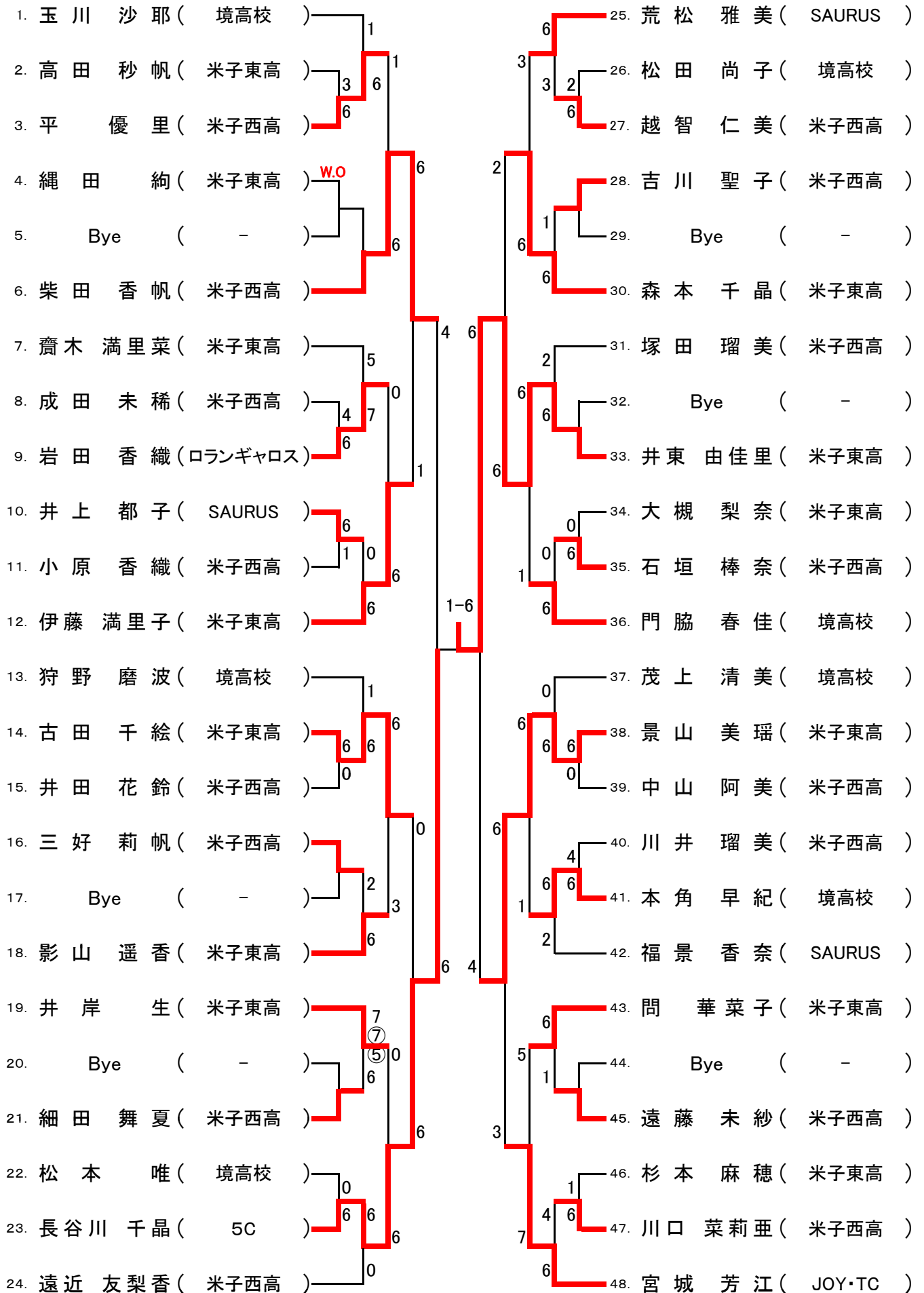

男子A級ダブルス

会場: 米子市東山運動公園テニスコート

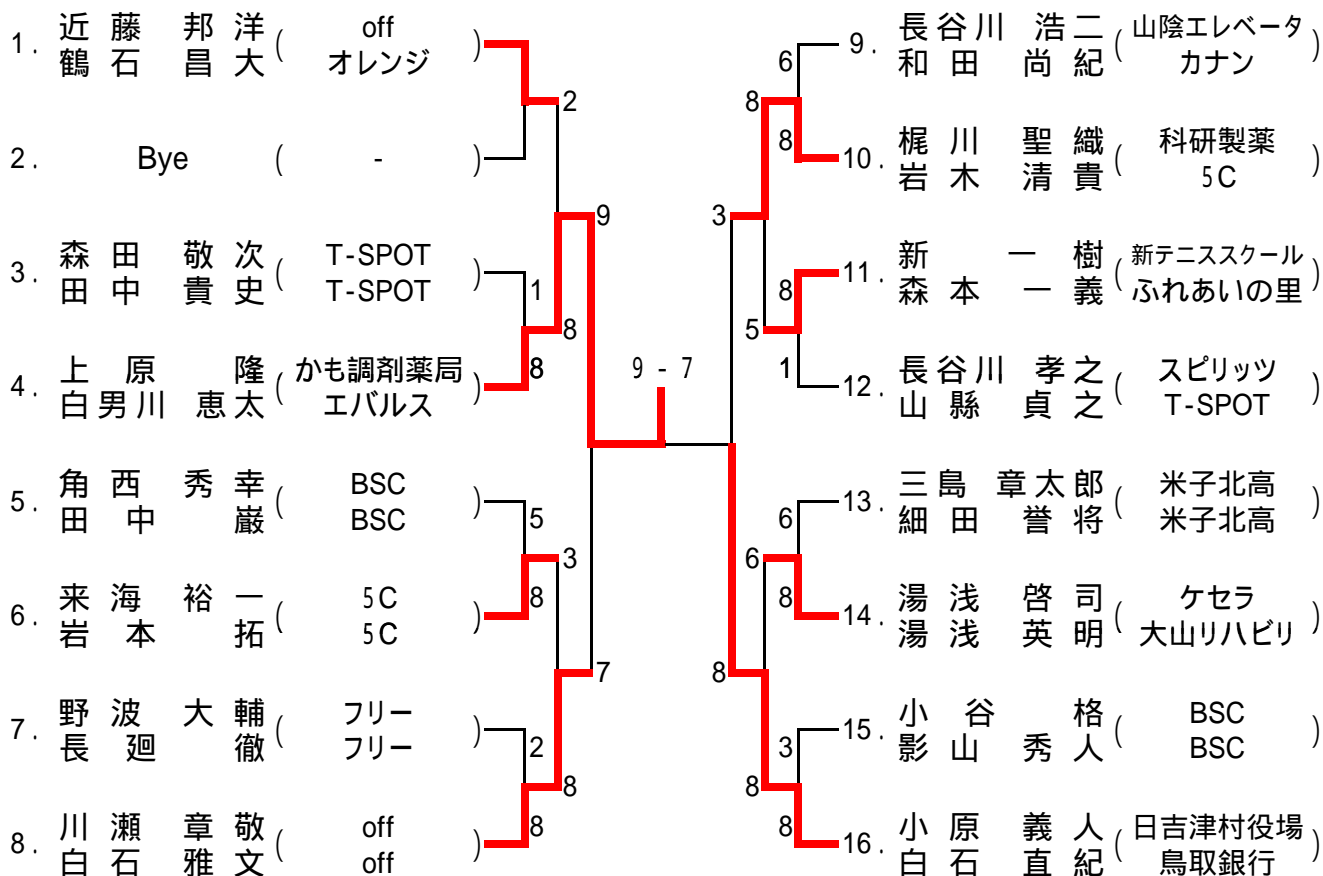

男子45歳ダブルス

会場: 米子市東山運動公園テニスコート

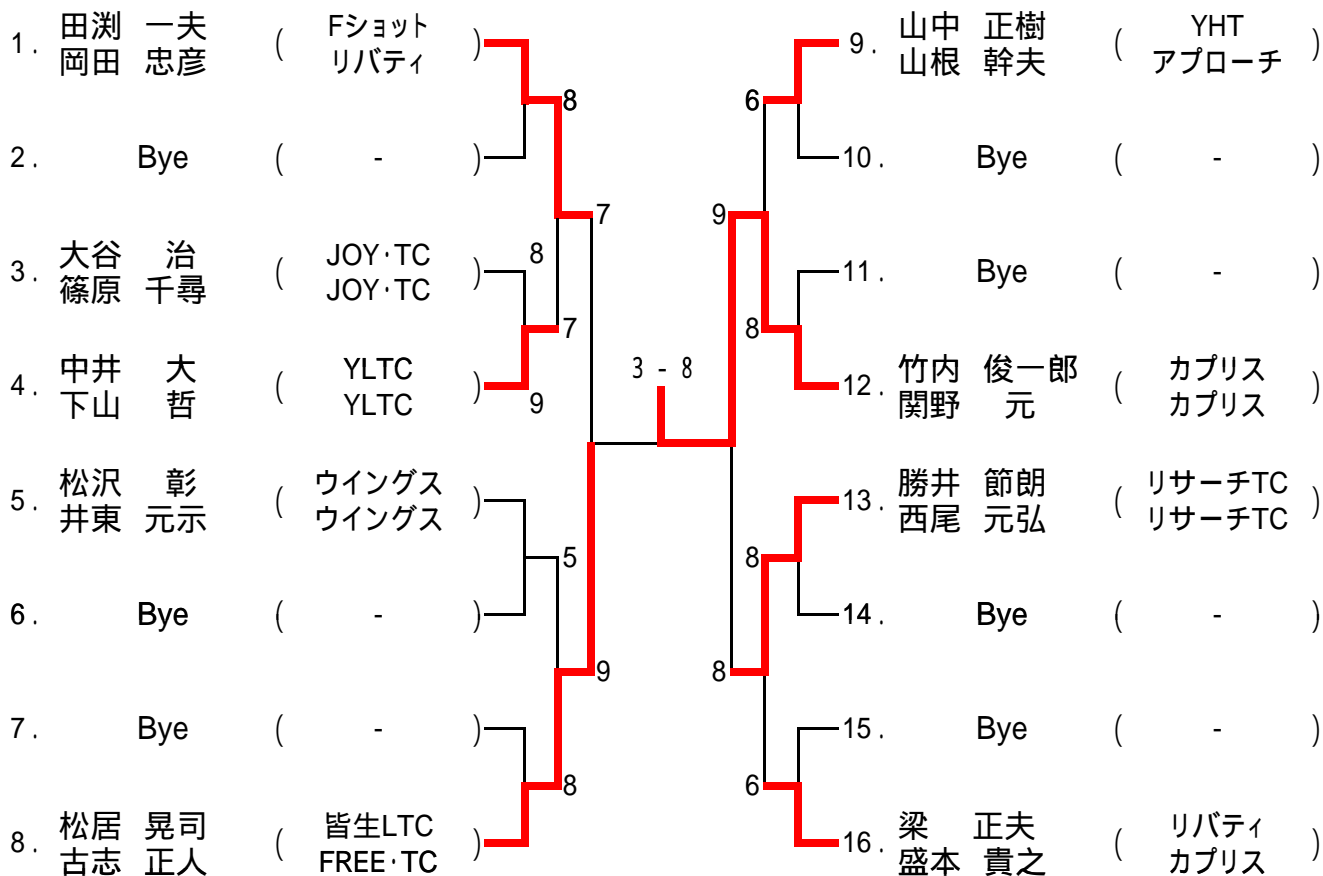

女子ダブルス

会場：東山運動公園テニスコート

Round	Player 1	Player 2	Score	Player 1	Player 2	Score
1	大谷 洋子 (JOY・TC)	細田 千亜紀 (NCS)	8	25	宮原 由起子 (サニーTS)	8
2	細田 舞夏 (米子西高)	吉川 舞聖 (米子西高)	W.O	26	川口 茉莉亜 (米子西高)	8
3	松本 唯佳 (境高)	脇 春 (境高)	3	27	狩野 磨波 (境高)	8
4	山形 邦子 (田園)	福田 実和 (1ねん2くみ)	8	28	森井 友紀子 (5C)	8
5	BYE (-)		4	29	BYE (-)	5
6	井東 佳里 (米子東高)	景山 美瑠 (米子東高)	3	30	佐伯 はるみ (プチ・シオン)	8
7	茂上 清美 (境高)	玉川 沙耶 (境高)	0	31	三好 莉帆 (米子西高)	9
8	弓手 理沙 (米子高専)	塩見 美沙 (米子高専)	0	32	BYE (-)	8
9	嶋田 敬子 (フレンド)	坂本 静江 (ミラクルショット)	8	33	福岡 香奈子 (SAURUS)	4
10	河野 真貴 (バッドカンパニー)	井 芳子 (バッドカンパニー)	8	34	福嶋 雅典子 (フレンド)	8
11	平遠 優里 (米子西高)	藤 美紗 (米子西高)	0	35	齊鹿 千恵子 (JOY・TC)	0
12	竹内 光恵 (フリー)	森岡 真由美 (フリー)	3	36	青柳 千聡 (アシニス)	8
13	中山 雅代 (1ねん2くみ)	島根 賀子 (1ねん2くみ)	8	37	柴田 佳子 (5C)	7
14	笠原 あい子 (Begins)	曾真由美 (O・スマッシュ)	9	38	山根 優子 (田園)	9
15	原光 朝子 (サニーTS)	芦塚 朝子 (サニーTS)	7	39	成田 未稀 (米子西高)	0
16	川津 みどり (ロランギャロス)	大太 伸子 (ロランギャロス)	5	40	伊藤 満里子 (米子東高)	1
17	BYE (-)		0	41	BYE (-)	2
18	中塚 阿瑠美 (米子西高)	山田 美 (米子西高)	3	42	荒松 雅美 (SAURUS)	8
19	遠近 梨香 (米子西高)	柴田 香帆 (米子西高)	8	43	井田 花鈴 (米子西高)	0
20	BYE (-)		1	44	BYE (-)	8
21	古田 千遥 (米子東高)	景山 絵香 (米子東高)	8	45	宮城 芳江 (JOY・TC)	8
22	楠川 翔子 (サニーTS)	瀬口 佳子 (サニーTS)	8	46	古生 匠子 (SAURUS)	2
23	飛田 智子 (Begins)	小河 和美 (Begins)	1	47	岡野 ひろみ (5C)	0
24	岩本 明美 (ピープル)	福留 陽子 (JOY・TC)	8	48	小山 切悠子 (off)	8

男子B級ダブルス

会場：米子高専テニスコート

順位	選手名	所属	対戦相手	所属	スコア	順位	選手名	所属
①	西谷卓郎 (西宅 泉裕)	BSC	上原英通 (25)	かも調剤薬局	W.O	25	上原英通	かも調剤薬局
2	小中江裕樹 (小中 泉裕)	米子西高	西村友基 (26)	米子東高	W.O	26	西村友基	米子東高
3	斉木雄介 (斉木 雄介)	米子東高	中森智哉 (27)	米子東高	8-0	27	中森智哉	米子東高
4	松浦佑輝 (松浦 佑輝)	米子工業	坂田佳祐 (28)	米子西高	8-0	28	坂田佳祐	米子西高
5	Bye	-	塚野真樹 (28)	やまつみSC	8-0	28	塚野真樹	やまつみSC
6	松本一真 (松本 一真)	米子東高	先灘匡 (29)	米子市役所	8-0	29	先灘匡	米子市役所
7	妹尾健太郎 (妹尾 健太郎)	米子西高	阿部一称 (29)	米子高専	8-0	29	阿部一称	米子高専
8	吉岡大輝 (吉岡 大輝)	米子高専	足立大瑛 (30)	米子東高	8-0	30	足立大瑛	米子東高
9	阿部伸行 (阿部 伸行)	サニーTS	大久保毅拓 (31)	プルシヤ	8-0	31	大久保毅拓	プルシヤ
10	田中裕也 (田中 裕也)	米子西高	藤山晋太郎 (32)	米子西高	8-0	32	藤山晋太郎	米子西高
11	橋本朋宏 (橋本 朋宏)	北斗中	森井啓文 (33)	米子西高	8-0	33	森井啓文	米子西高
12	吉田悟満 (吉田 悟満)	ハクト	堀田悠生 (34)	米子東高	8-0	34	堀田悠生	米子東高
13	藤山翔太 (藤山 翔太)	米子西高	角原薫平 (35)	米子北高	8-0	35	角原薫平	米子北高
14	寺井聡涼 (寺井 聡涼)	米子工業	近藤直希 (36)	米子東高	8-0	36	近藤直希	米子東高
15	竹内和也 (竹内 和也)	米子高専	田中直康 (37)	米子東高	8-0	37	田中直康	米子東高
16	山本哲史 (山本 哲史)	ハクト	竹内大貴 (38)	米子高専	8-0	38	竹内大貴	米子高専
17	後藤佑太郎 (後藤 佑太郎)	米子西高	中村伸一 (39)	山野商事	8-0	39	中村伸一	山野商事
18	稲住瑞樹 (稲住 瑞樹)	北斗中	佐藤充哉 (40)	米子東高	8-0	40	佐藤充哉	米子東高
19	野口翔太 (野口 翔太)	米子工業	伊沼充朝 (41)	米子東高	8-0	41	伊沼充朝	米子東高
20	藤沢純平 (藤沢 純平)	米子東高	生田雄人 (42)	米子高専	8-0	42	生田雄人	米子高専
21	七瀬浩希 (七瀬 浩希)	米子高専	杉谷翔太 (43)	米子西高	W.O	43	杉谷翔太	米子西高
22	涌嶋貴裕 (涌嶋 貴裕)	米子西高	小林大紀 (44)	ハクト	8-0	44	小林大紀	ハクト
23	渡部就人 (渡部 就人)	北斗中	上村大恭 (45)	ハクト	8-0	45	上村大恭	ハクト
24	山田高之正 (山田 高之正)	倉吉東高	妹川良志 (46)	米子東高	8-0	46	妹川良志	米子東高
		STEVE	八田佑樹 (47)	米子東高	8-0	47	八田佑樹	米子東高
			藤川秀樹 (48)	サニーTS	8-0	48	藤川秀樹	サニーTS
			国頭俊夫 (49)	やまつみSC	8-0	49	国頭俊夫	やまつみSC
			笠原慎吾 (50)	米子東高	8-0	50	笠原慎吾	米子東高
			倉島登彦 (51)	ハクト	8-0	51	倉島登彦	ハクト
			真鍋行章 (52)	JETS	8-0	52	真鍋行章	JETS
			朝倉雄順 (53)	JETS	8-0	53	朝倉雄順	JETS
			中村置鍊 (54)	米子西高	8-0	54	中村置鍊	米子西高
			吉村真夏 (55)	米子西高	8-0	55	吉村真夏	米子西高
			吉村輝樹 (56)	米子東高	8-0	56	吉村輝樹	米子東高