

2021 第53回 西島杯 結果

種目	試合方法	期日・会場						運営	
		9月5日	9月23日	9月26日	10月17日	10月24日	11月14日		
シングルス	男子	A 8ゲームマッチ		境港				境港 (予備日)	米子市テニス協会
		B 6ゲームマッチ		東山			東山 (予備日)		米子市テニス協会
		C 6ゲームマッチ				境港		境港 (予備日)	米子西高
	45up	8ゲームマッチ	東山				東山 (予備日)		ロランギャロス
		8ゲームマッチ	東山				東山 (予備日)		ロランギャロス
		8ゲームマッチ	東山				東山 (予備日)		ロランギャロス
	女子	A 8ゲームマッチ	東山				東山 (予備日)		ロランギャロス
		B 6ゲームマッチ	東山				東山 (予備日)		ロランギャロス
		45up 6ゲームマッチ	東山				東山 (予備日)		ロランギャロス
ダブルス	男子	A 8ゲームマッチ			東山		東山 (予備日)		5C
		B 6ゲームマッチ					境港	境港 (予備日)	BSC
	45up	8ゲームマッチ			東山		東山 (予備日)		5C
		8ゲームマッチ			東山		東山 (予備日)		5C
	女子	8ゲームマッチ			東山		東山 (予備日)		5C

※高専会場が使用できませんので会場を確認してください

※女子ダブルスの試合方法を8ゲームマッチに変更しました

※一部結果スコアが不明の為、スコアの入力が無いクラスがあります。

男子A級シングルス

会 場: 米子高専テニスコート

優勝: 田 中 芳 宏

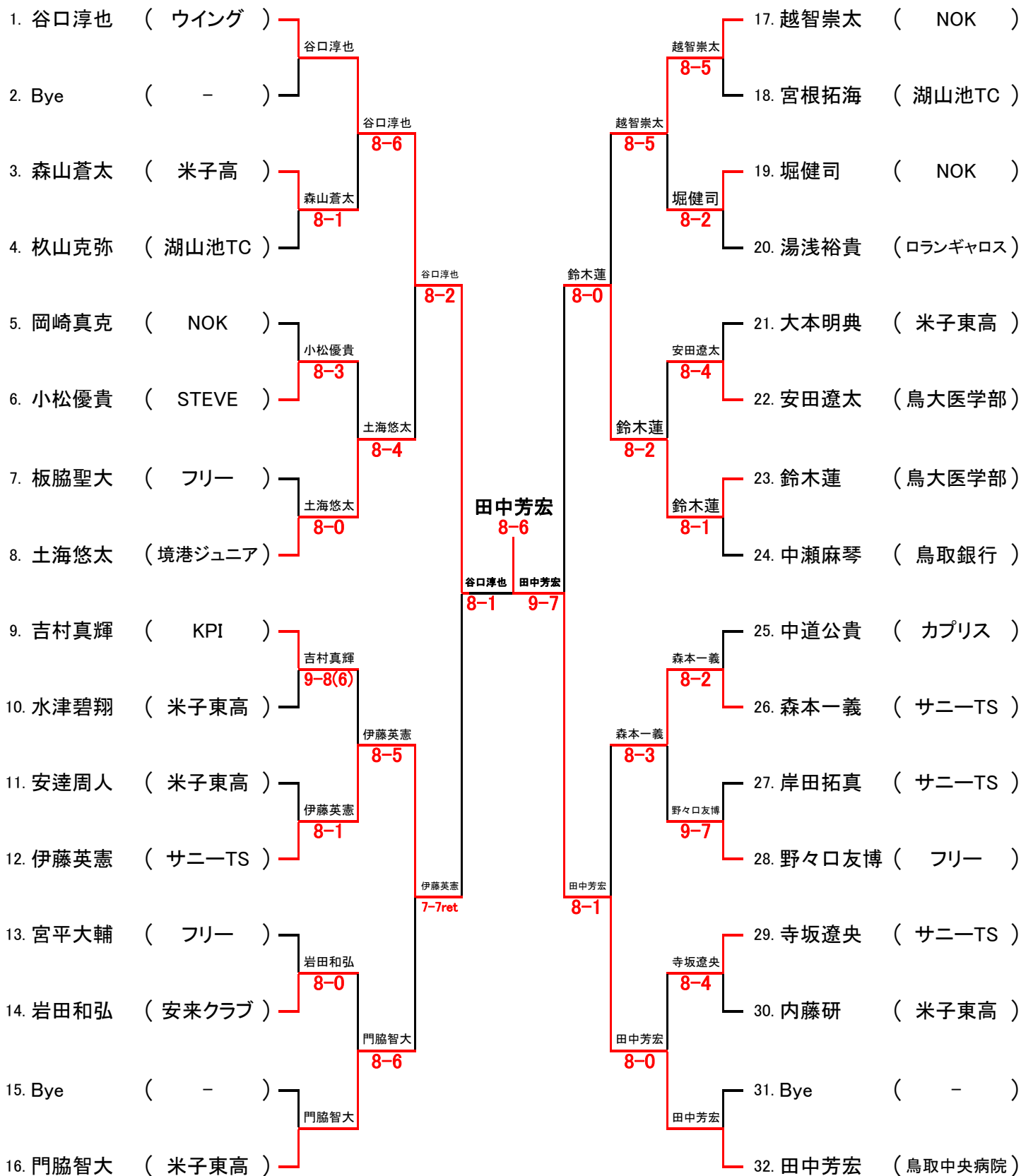

シード 1. 谷口 2. 田中 3. 門脇 4. 越智 5. 土海 6. 中瀬 7. 吉村 8. 中道

男子45歳以上シングルス

会 場: ドラドラパーク米子庭球場

優勝: 伊 藤 英 憲

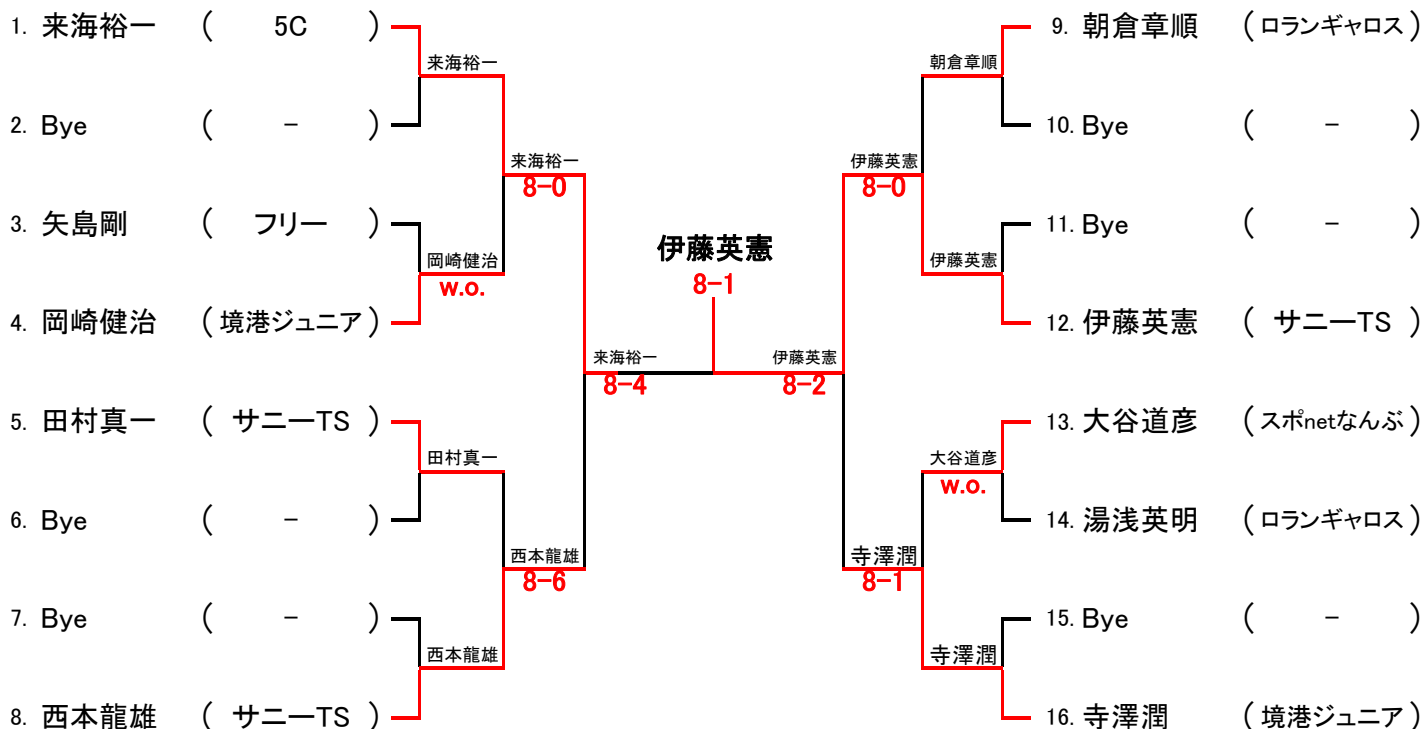

男子55歳以上シングルス

会 場: ドラドラパーク米子庭球場

優勝: 逸 見 佳 弘

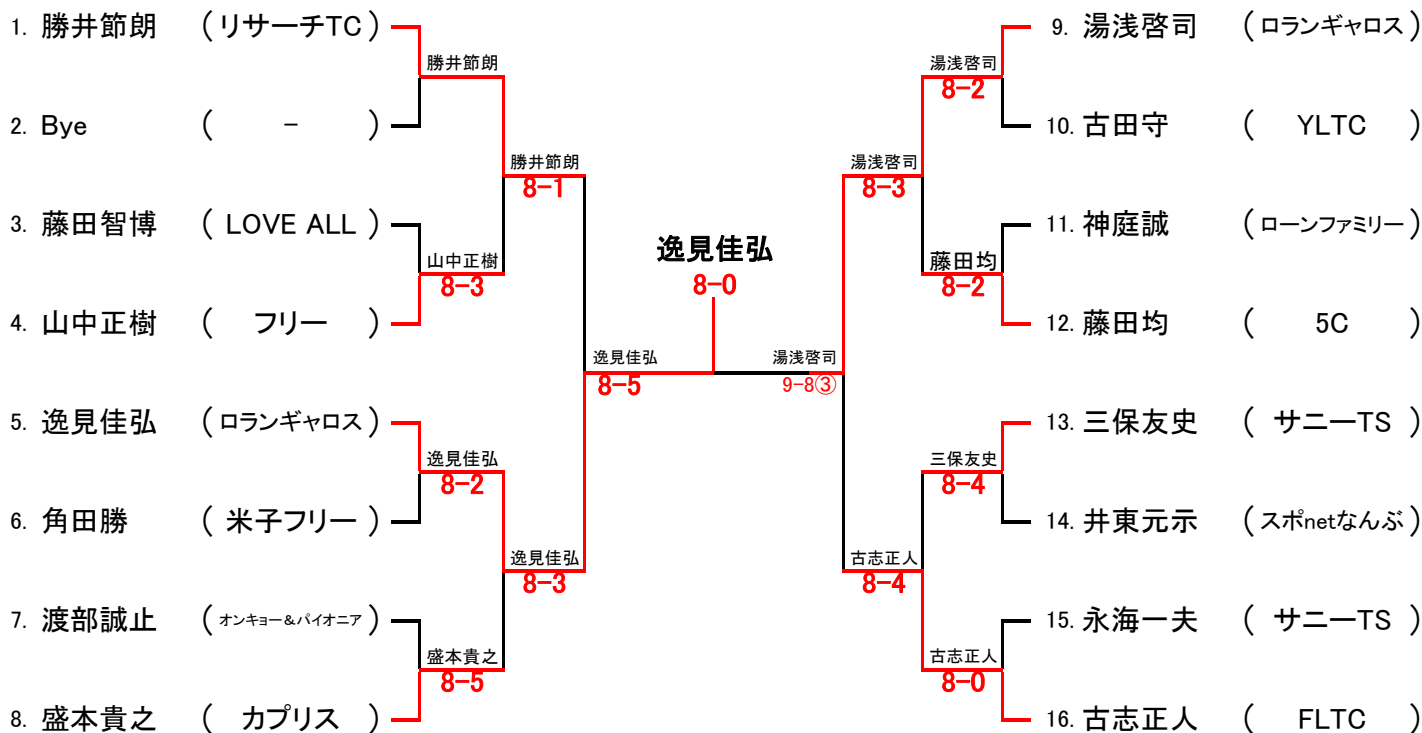

女子A級シングルス

会 場: ドラドラパーク米子庭球場

優勝: 春山のぞみ

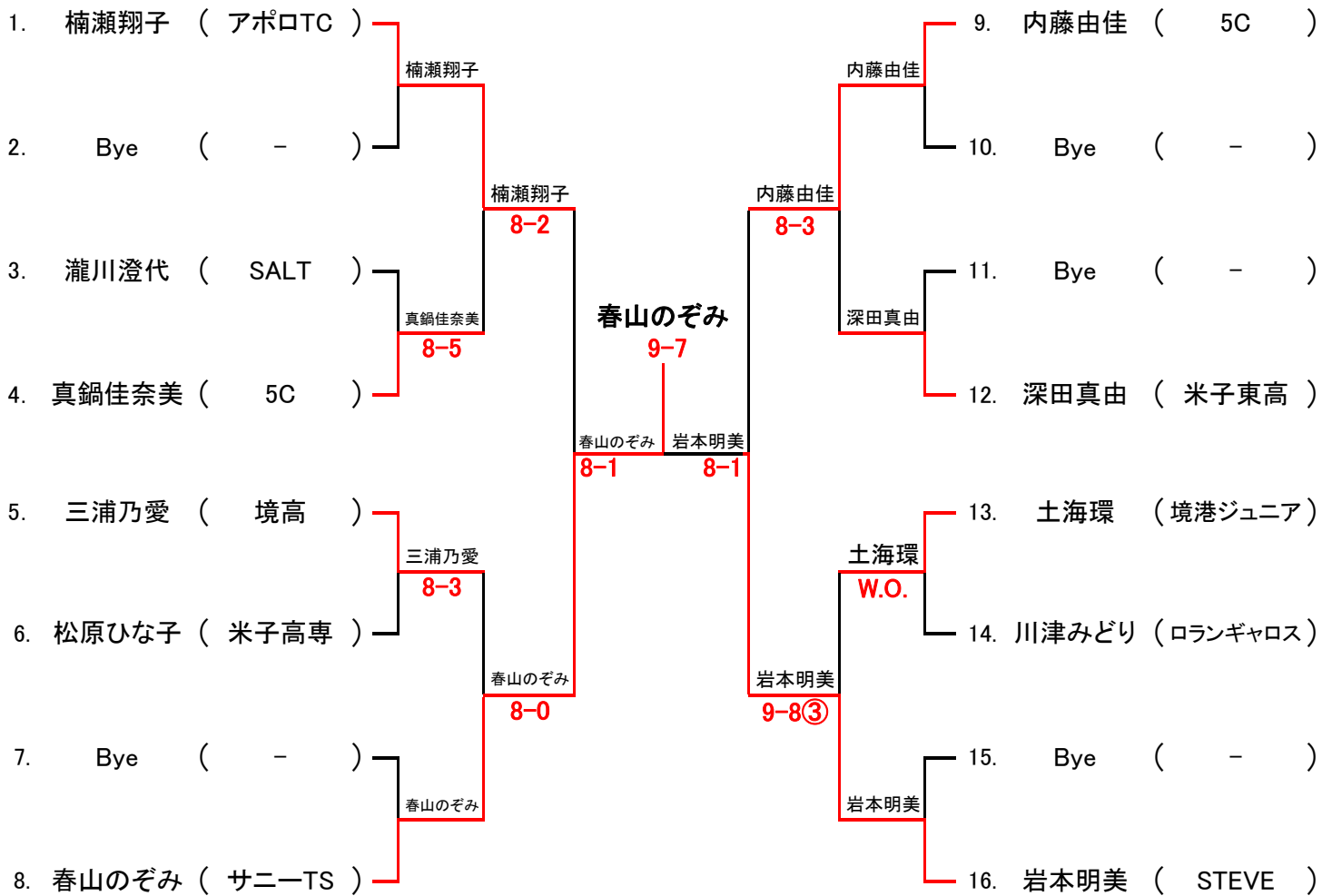

シード 1. 楠瀬 2. 岩本 3. 春山 4. 内藤

女子45歳以上シングルス

優勝: 岩田香織

会 場: だらドラパーク米子庭球場

得点・直接対決・得失点

	1	2	3	得点	得失G差	順位
1. 岩田香織 (ロランギャロス)		○ 6-2	○ 6-4	6	6	1
2. 上田妙子 (ロランギャロス)	× 2-6		× 0-6		-10	3
3. 安倍和子 (山陰合同銀行.)	× 4-6	○ 6-0		3	4	2

男子B級シングルス(1)

会 場: 米子高専テニスコート

優勝: 逸 見 佳 弘

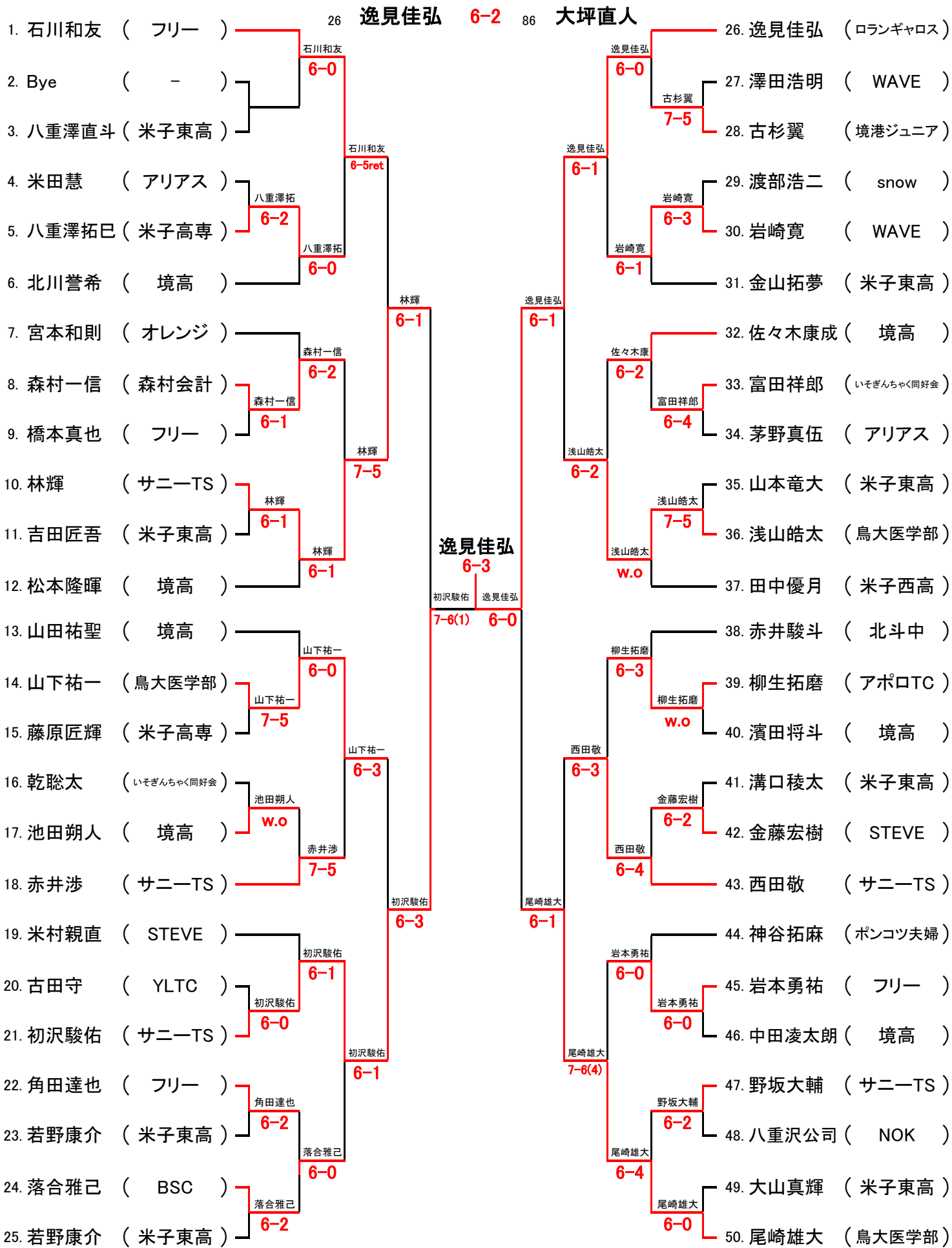

男子B級シングルス(2)

会 場: 米子高専テニスコート

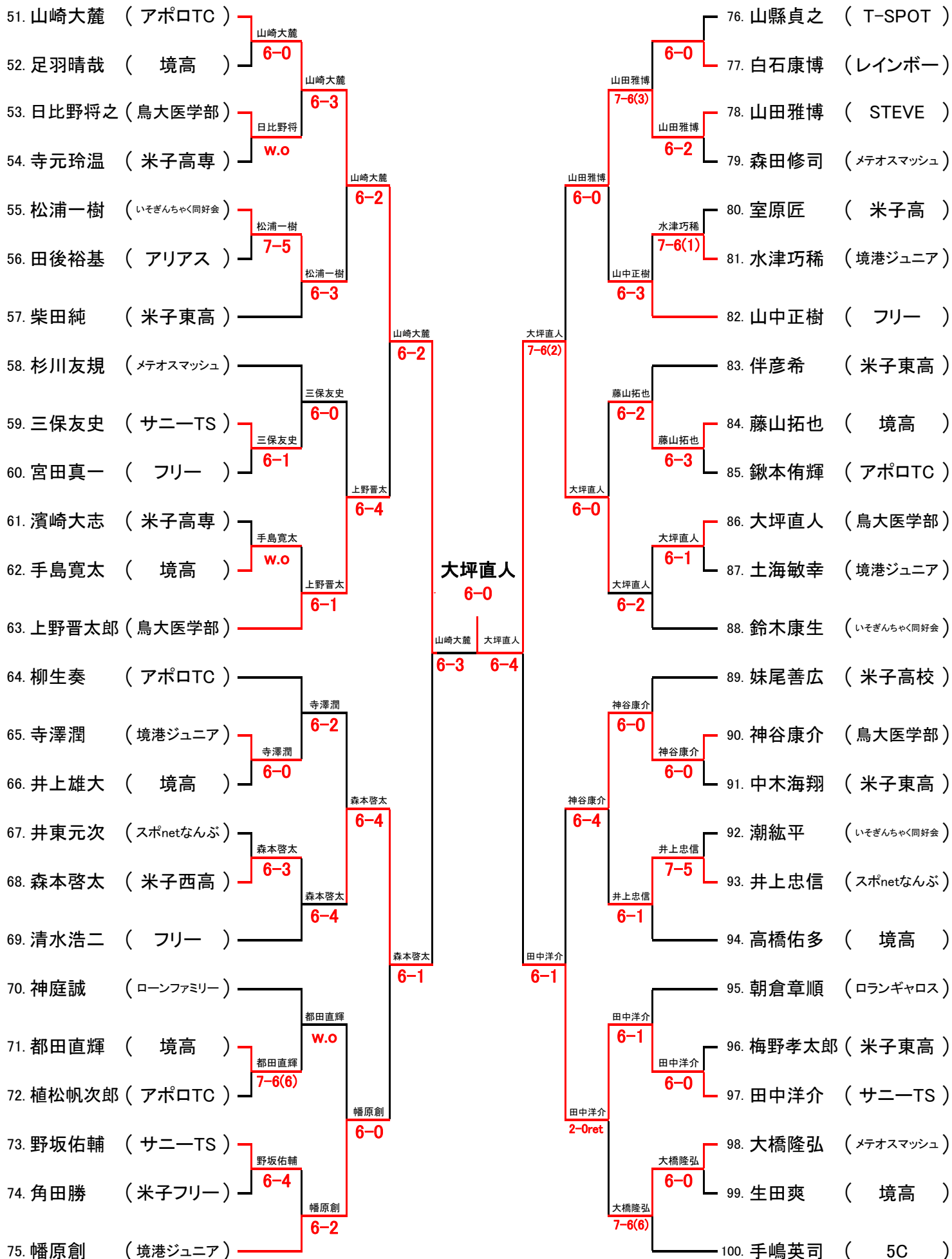

シード 1.石川 2.手嶋 3.尾崎 4.山崎 5.逸見 6.幡原

女子B級シングルス

会 場: ドラドラパーク米子庭球場

優勝: 森 吉 彩 瑛

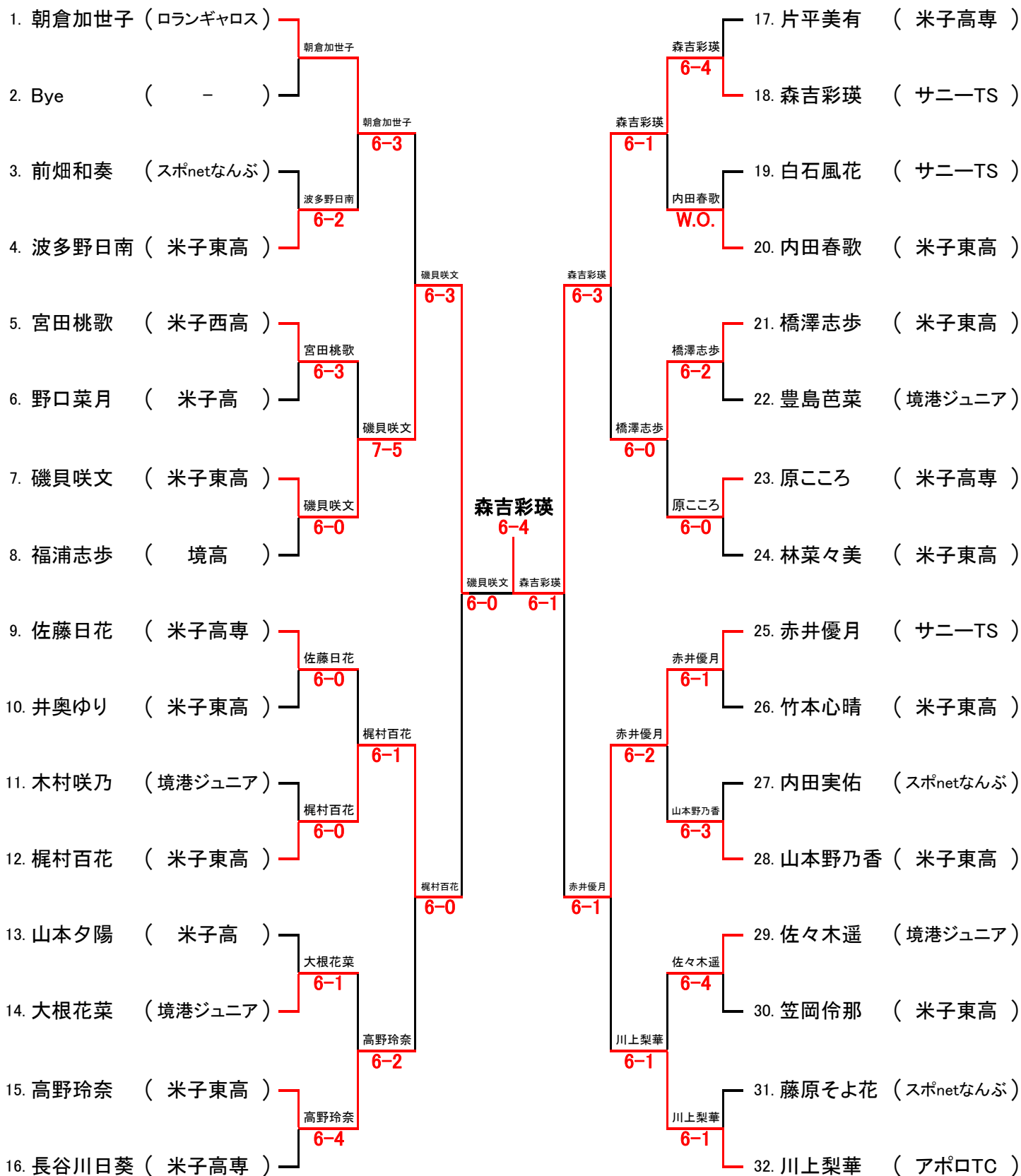

シード 1. 朝倉 2. 川上 3. 長谷川

男子C級シングルス

会 場: 米子高専テニスコート

優勝: 米 本 叶 芽

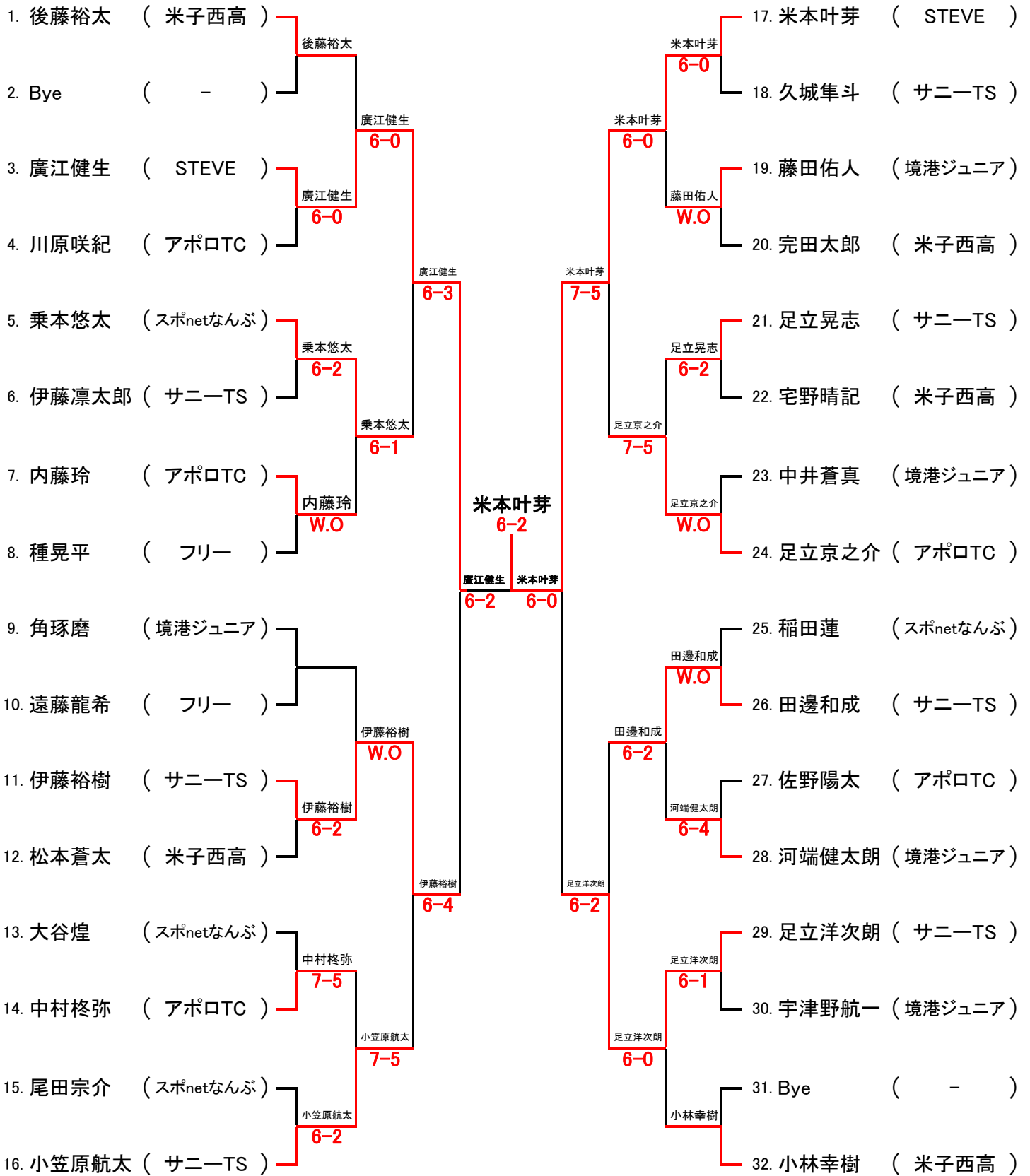

男子A級ダブルス

会 場: ドラドラパーク米子庭球場

優勝: 高木克・永瀬秀

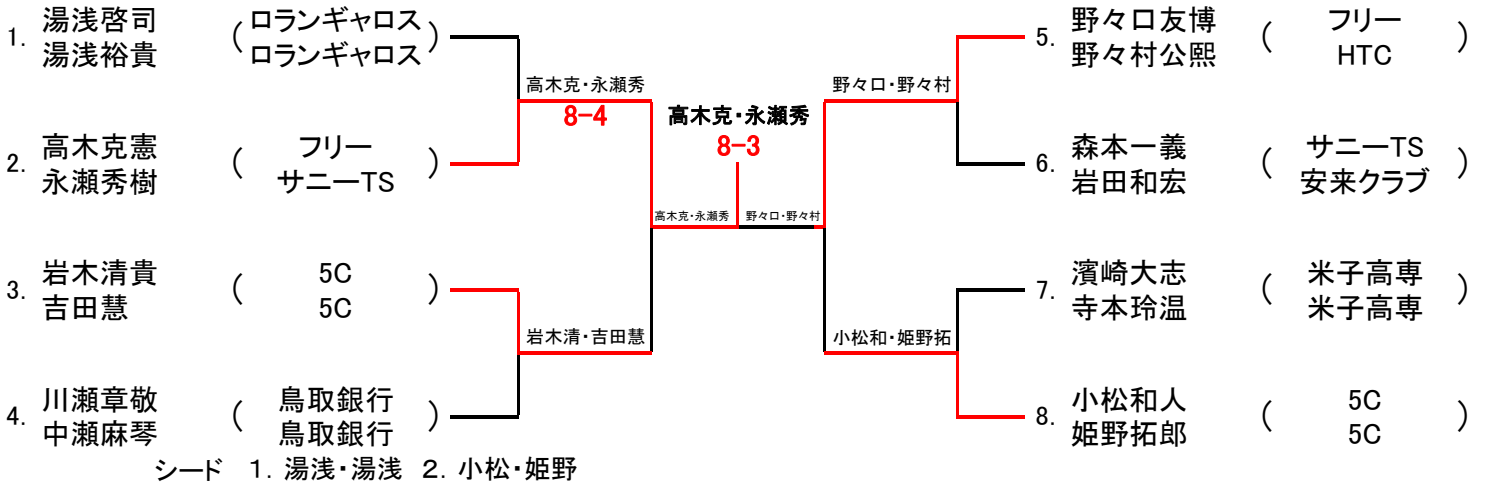

男子45歳以上ダブルス

会 場: ドラドラパーク米子庭球場

優勝: 小谷格・影岡康

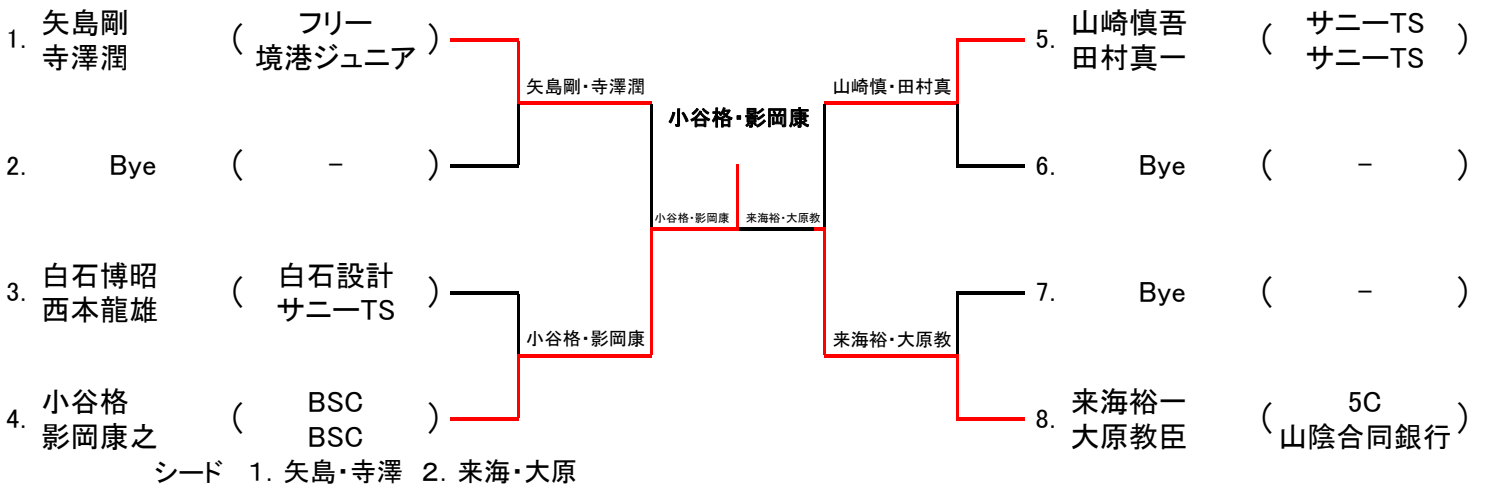

男子55歳以上ダブルス

会 場: ドラドラパーク米子庭球場

優勝: 勝井節・盛本貴

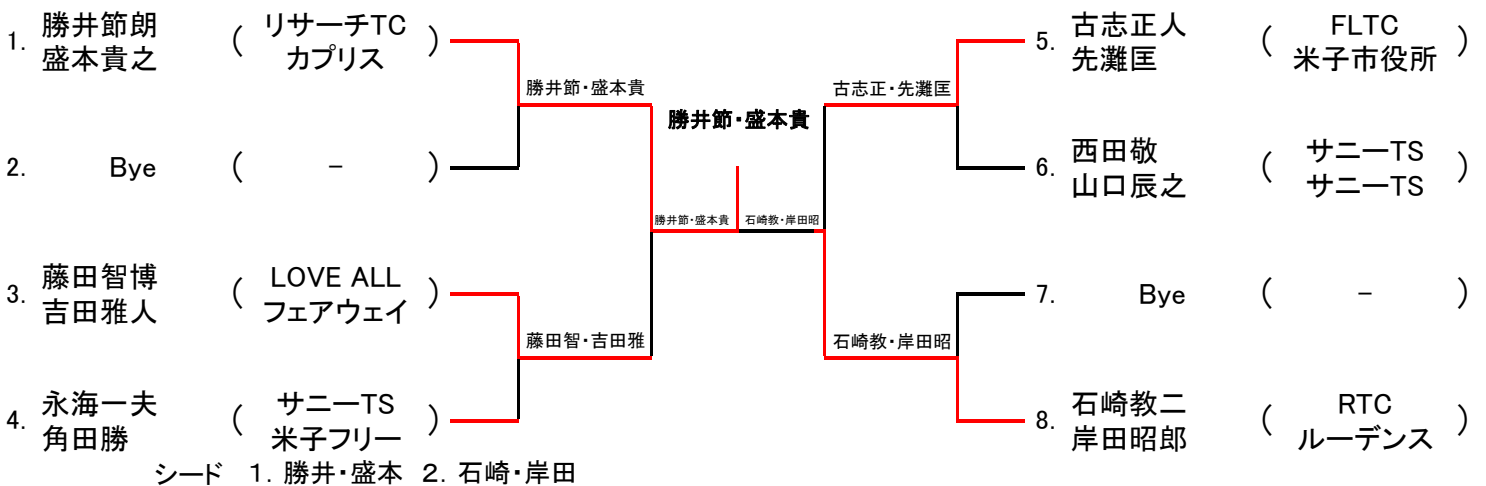

女子ダブルス

会 場: ドラドラパーク米子庭球場

優勝: 桜井友・楠瀬翔

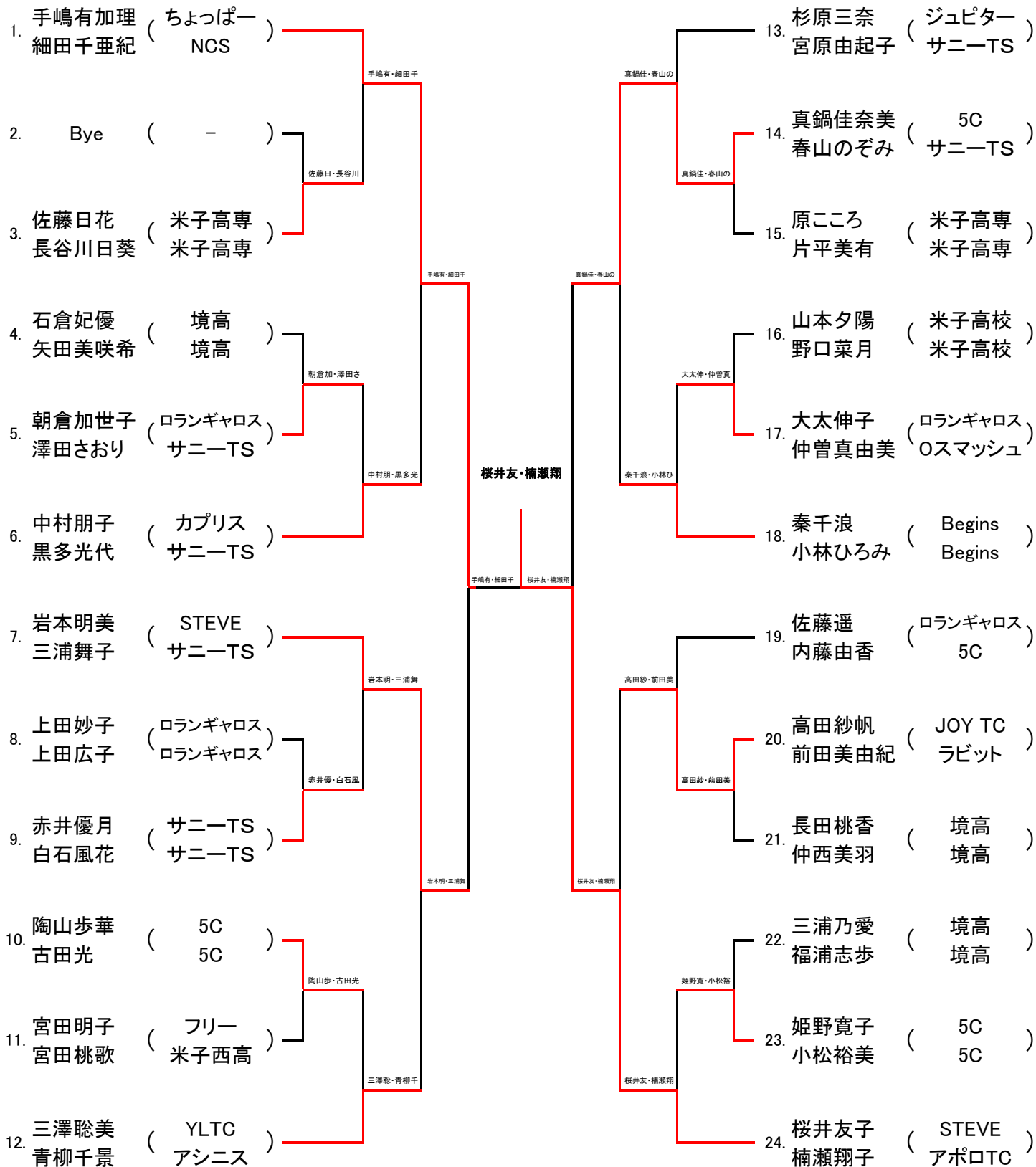

シード 1. 手嶋・細田 2. 桜井・楠瀬 3. 三澤・青柳 4. 杉原・宮原
5. 岩本・三浦 6. 秦・小林 7. 佐藤・内藤 8. 中村・黒多

男子B級ダブルス

優勝：門脇智・内藤研

会場：境港中央コート

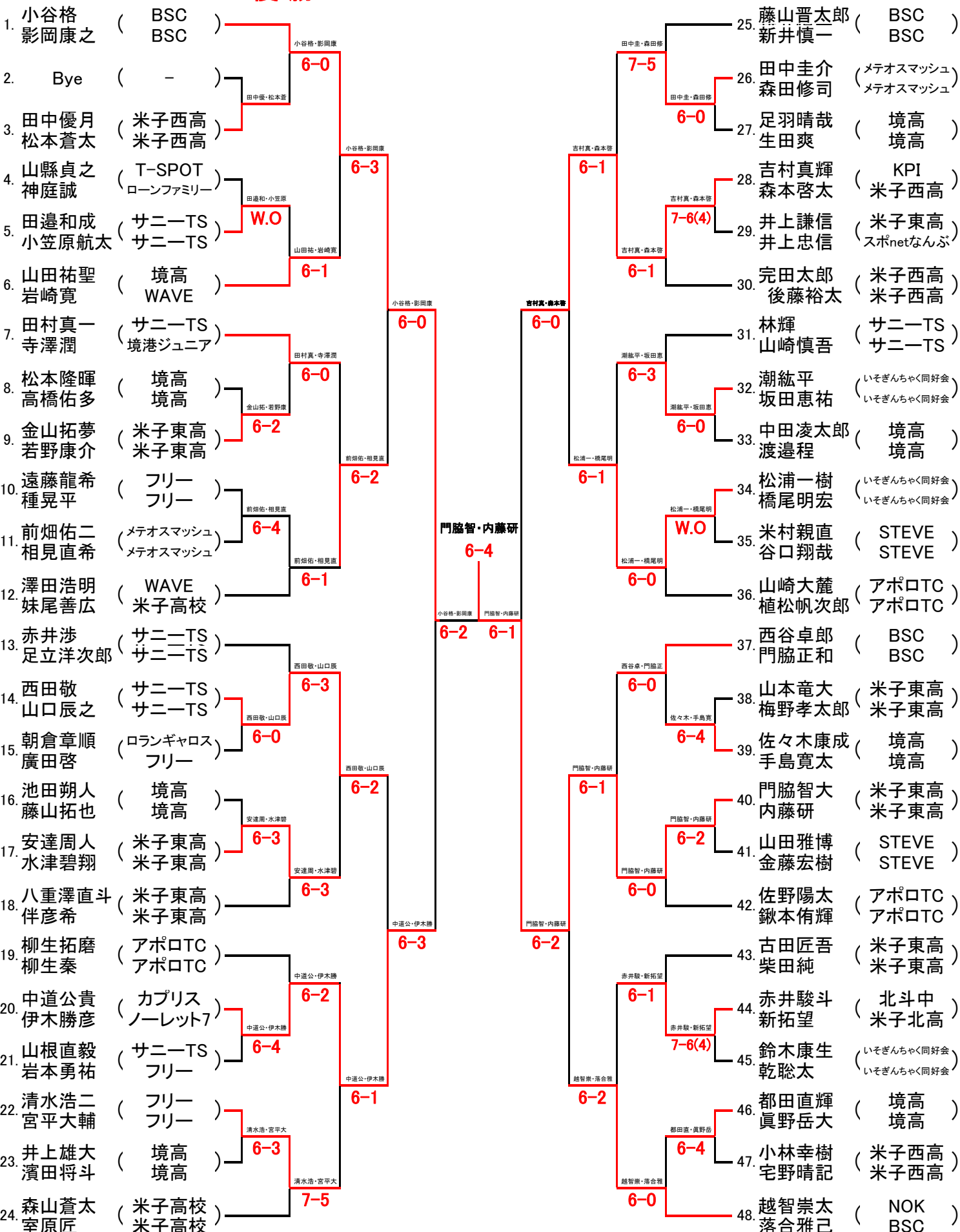

シード 1. 小谷・影岡 2. 越智・落合 3. 藤山・新井 4. 森山・室原 5. 西谷・門脇 6. 澤田・妹尾