

男子シングルスA級

会場: 境中央テニスコート
 (指定時間の10分前には受付を完了すること)

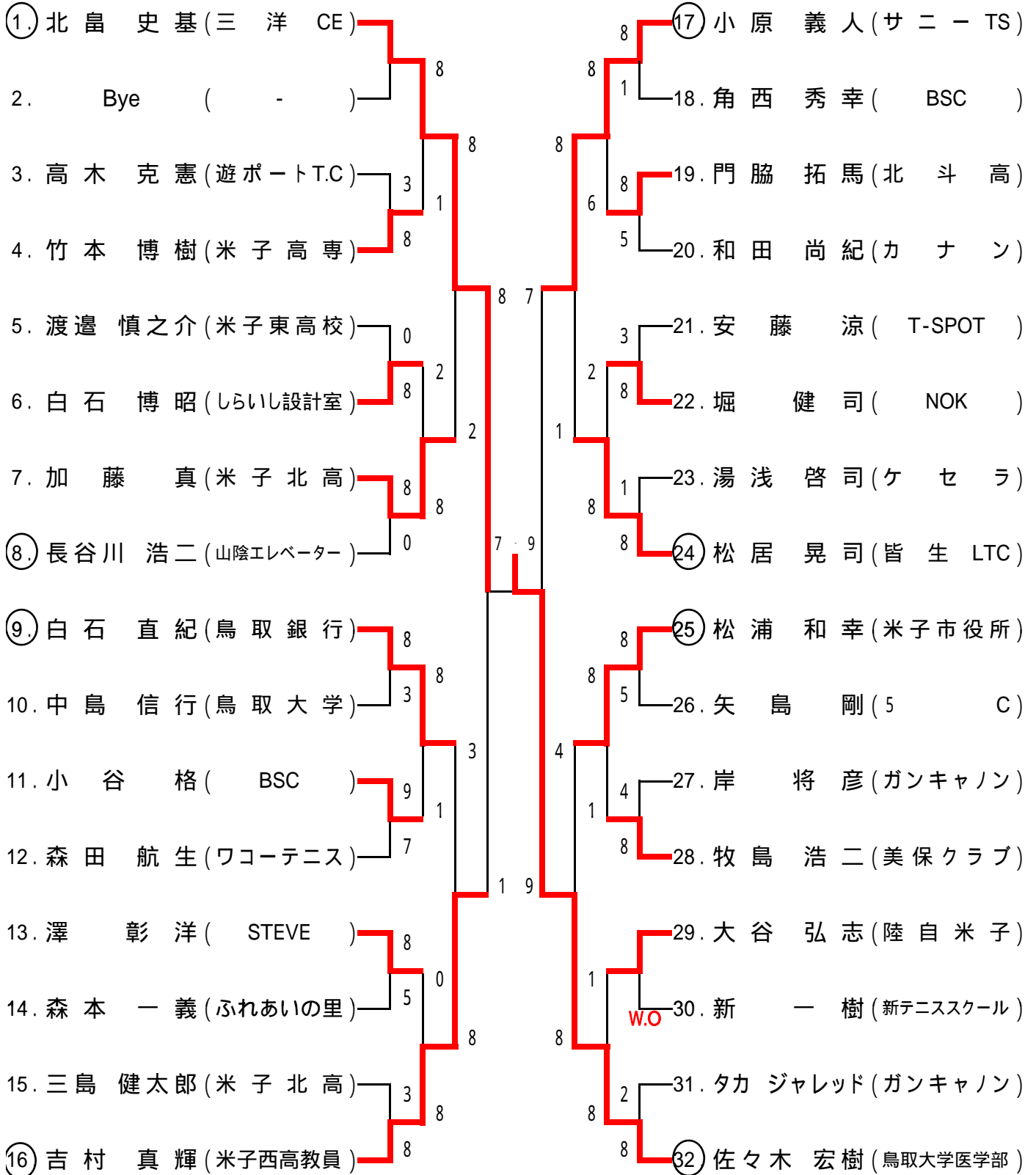

男子シングルスB級(1) 会場: 東山運動公園テニスコート

決勝:(1) **湯浅 英明** (大山リハビリ) **5-7** (2) **岩木 清貴** (5 C) (指定時間の10分前には受付を完了すること)

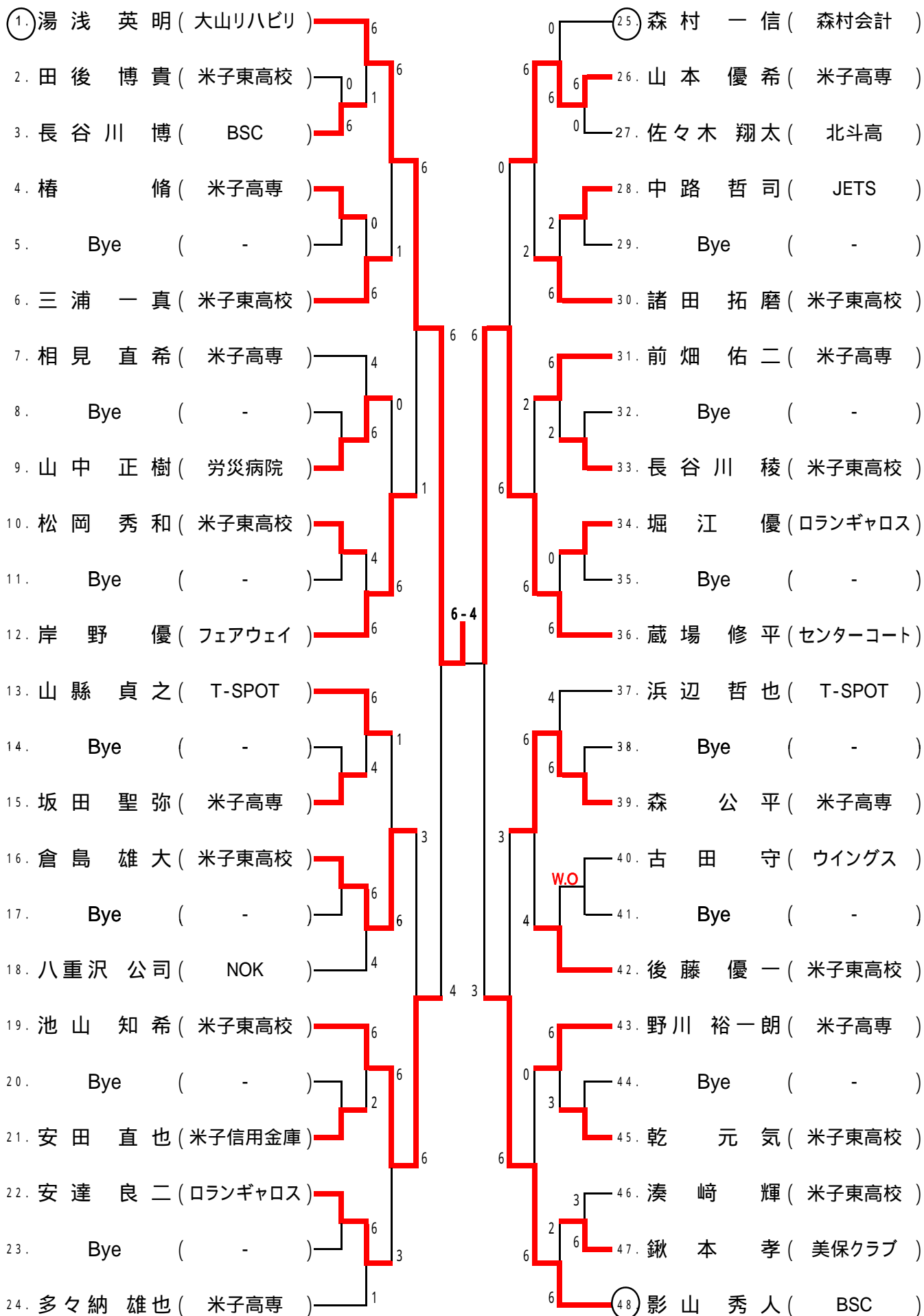

男子シングルスB級(2) 会場: 東山運動公園テニスコート
(指定時間の10分前には受付を完了すること)

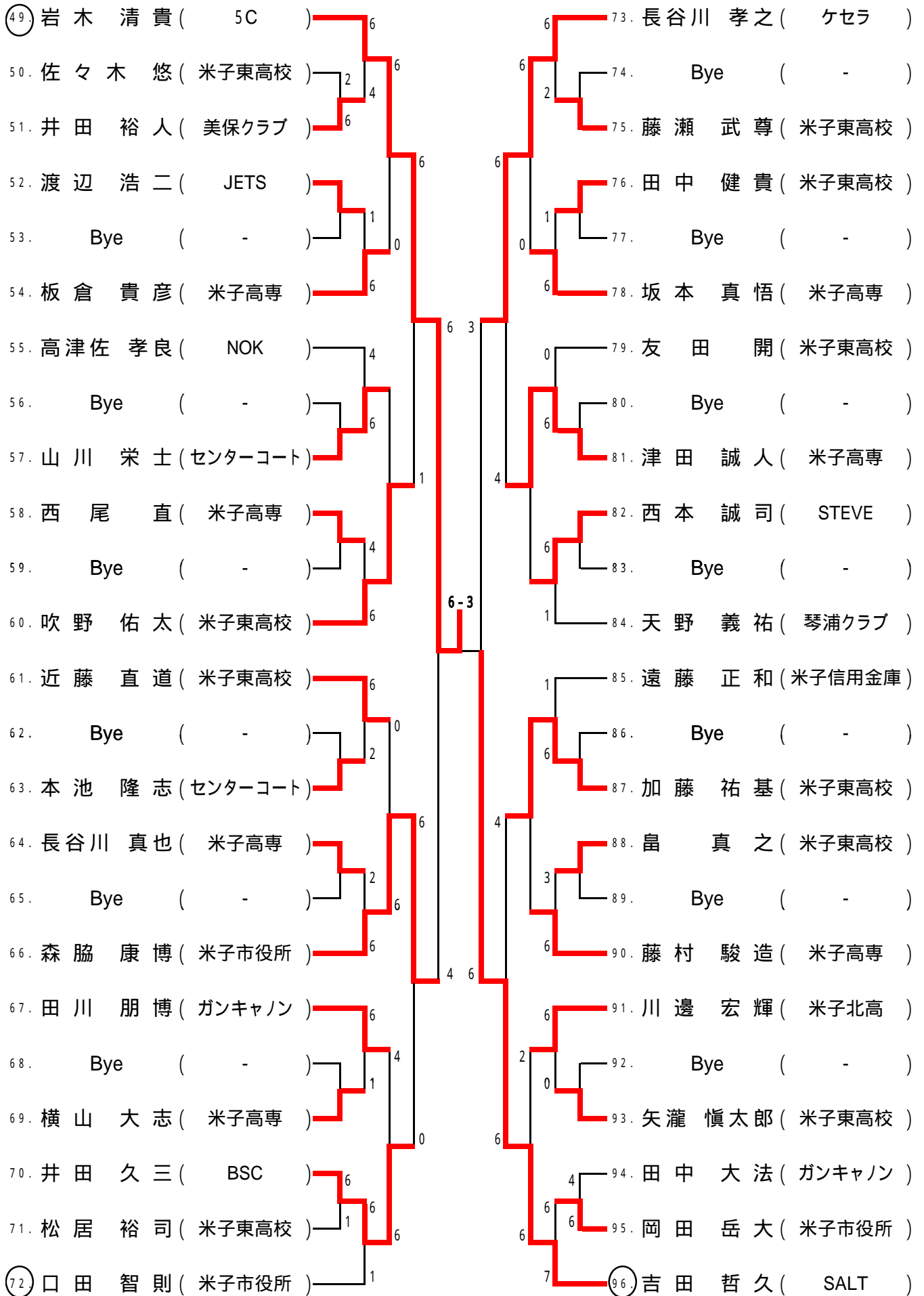

男子シングルスC級

会 場: 米子市東山運動公園テニスコート

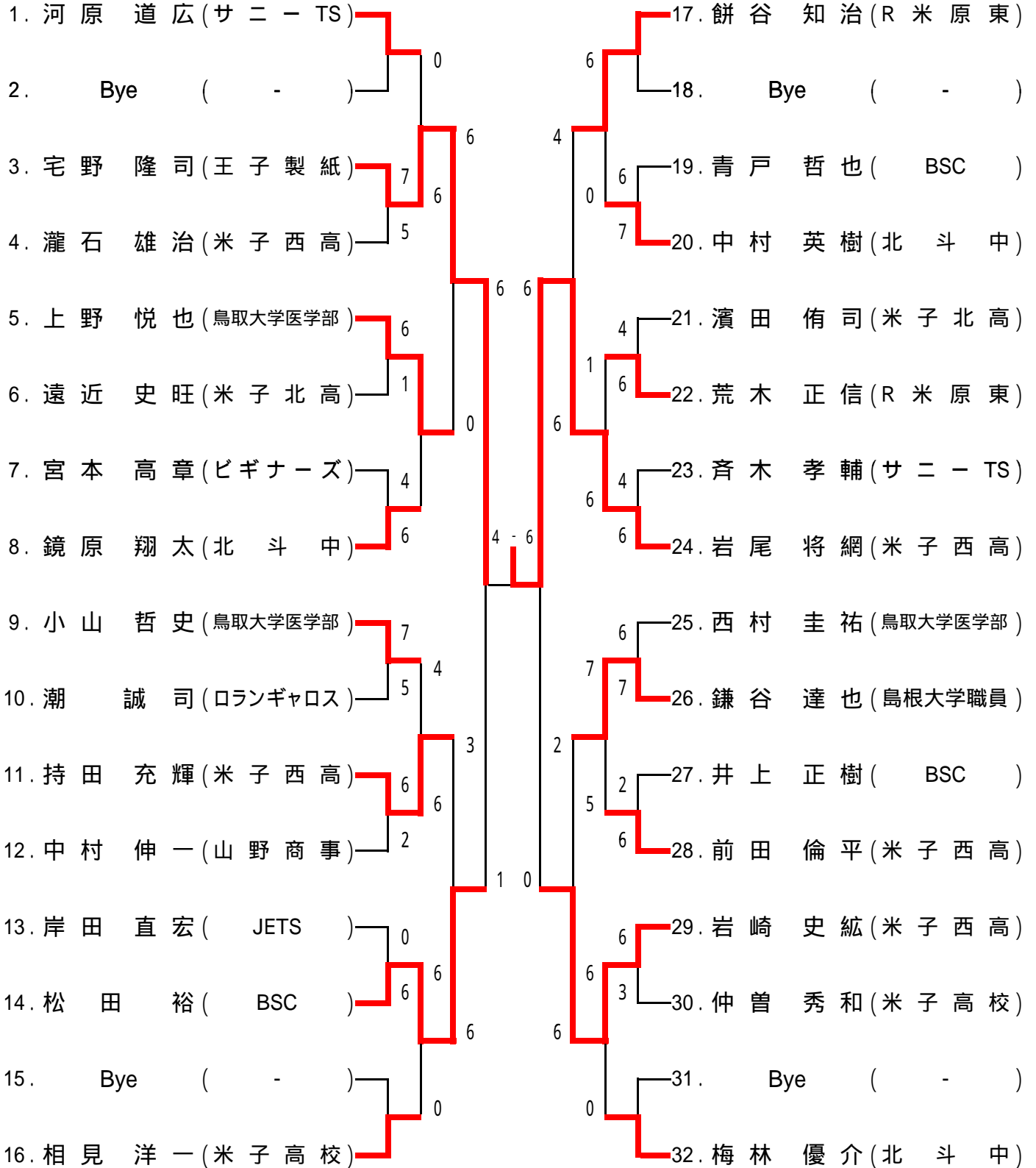

男子シングルス55歳以上

会場: 境港中央コート
(指定時間の10分前には受付を完了すること)

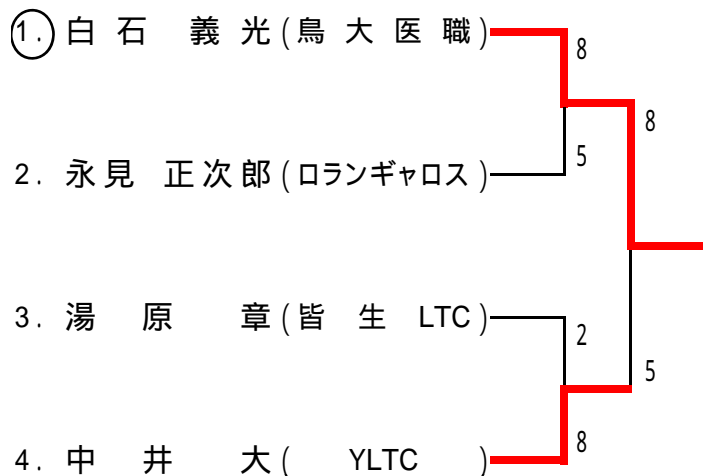

男子シングルス45歳以上

会場: 境港中央コート
(指定時間の10分前には受付を完了すること)

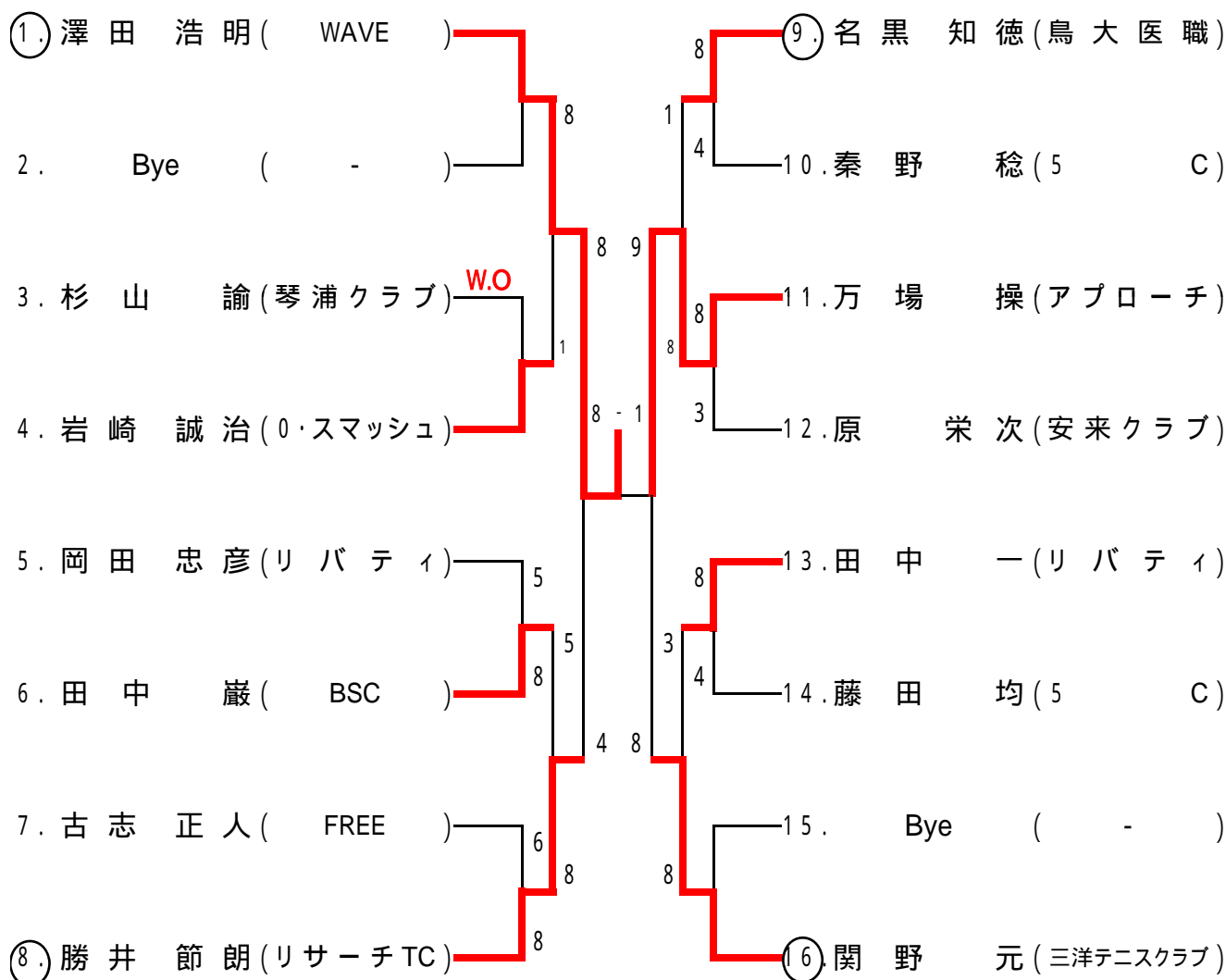

女子シングルスA級

会場 米子市東山運動公園テニスコート
(指定時間の10分前には受付を完了すること)

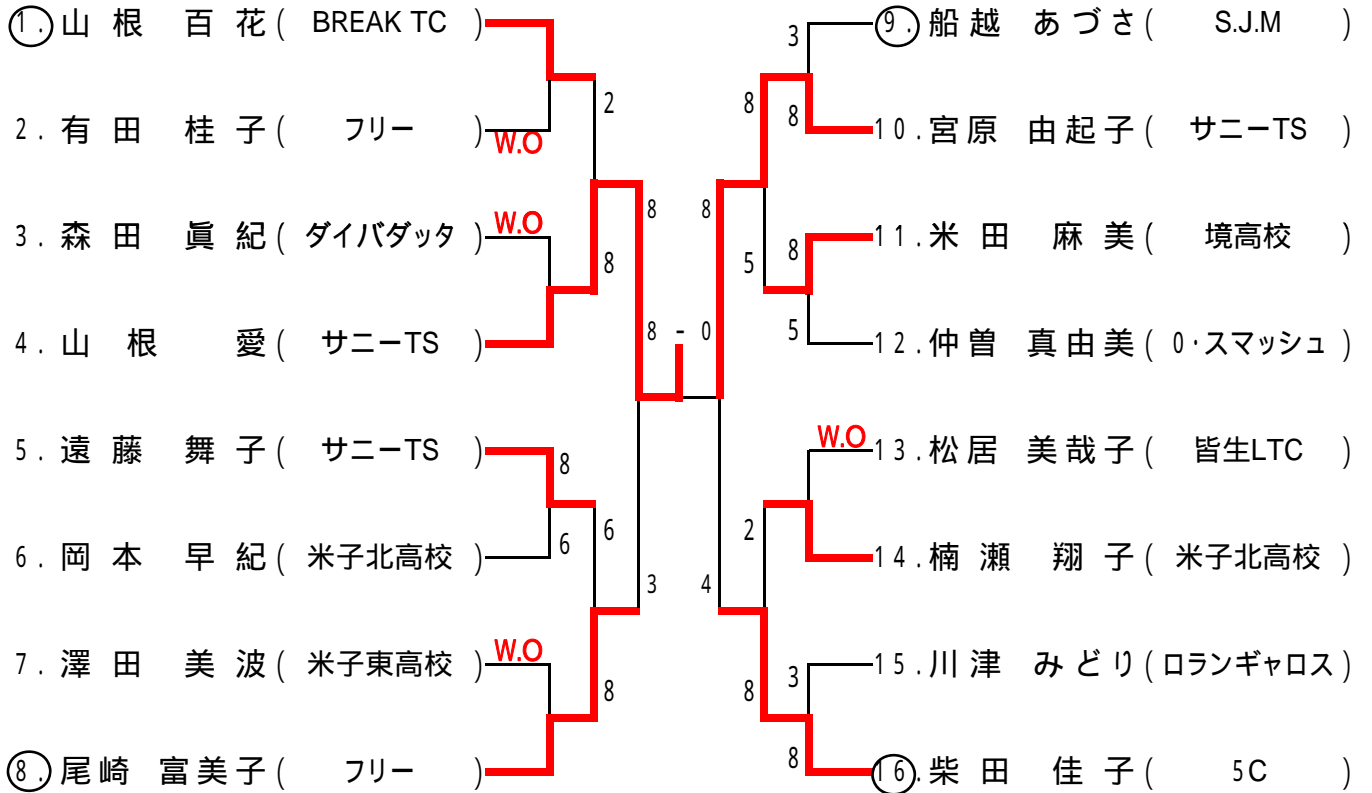

女子シングルスB級

会場 米子市東山運動公園テニスコート
(指定時間の10分前には受付を完了すること)

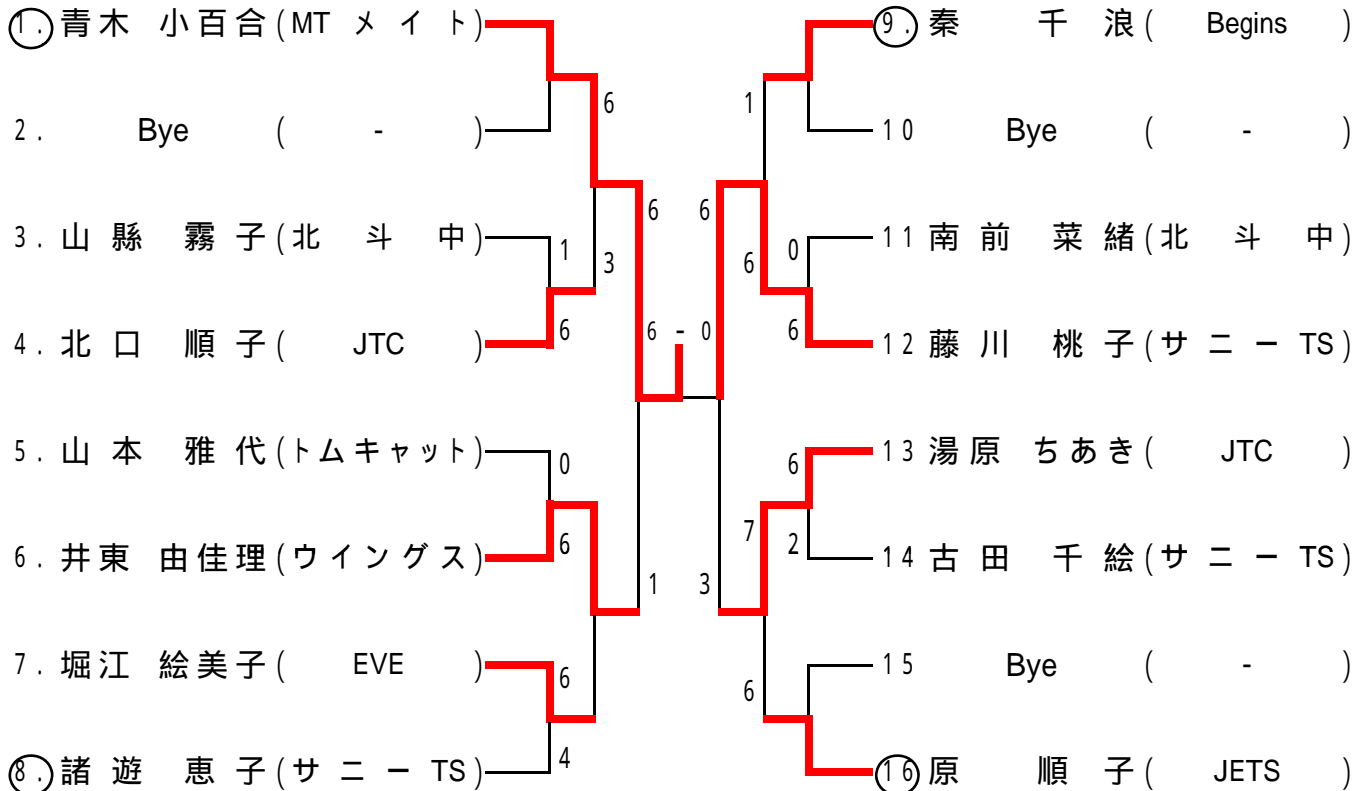

男子ダブルスA級

会場: 米子市東山運動公園テニスコート

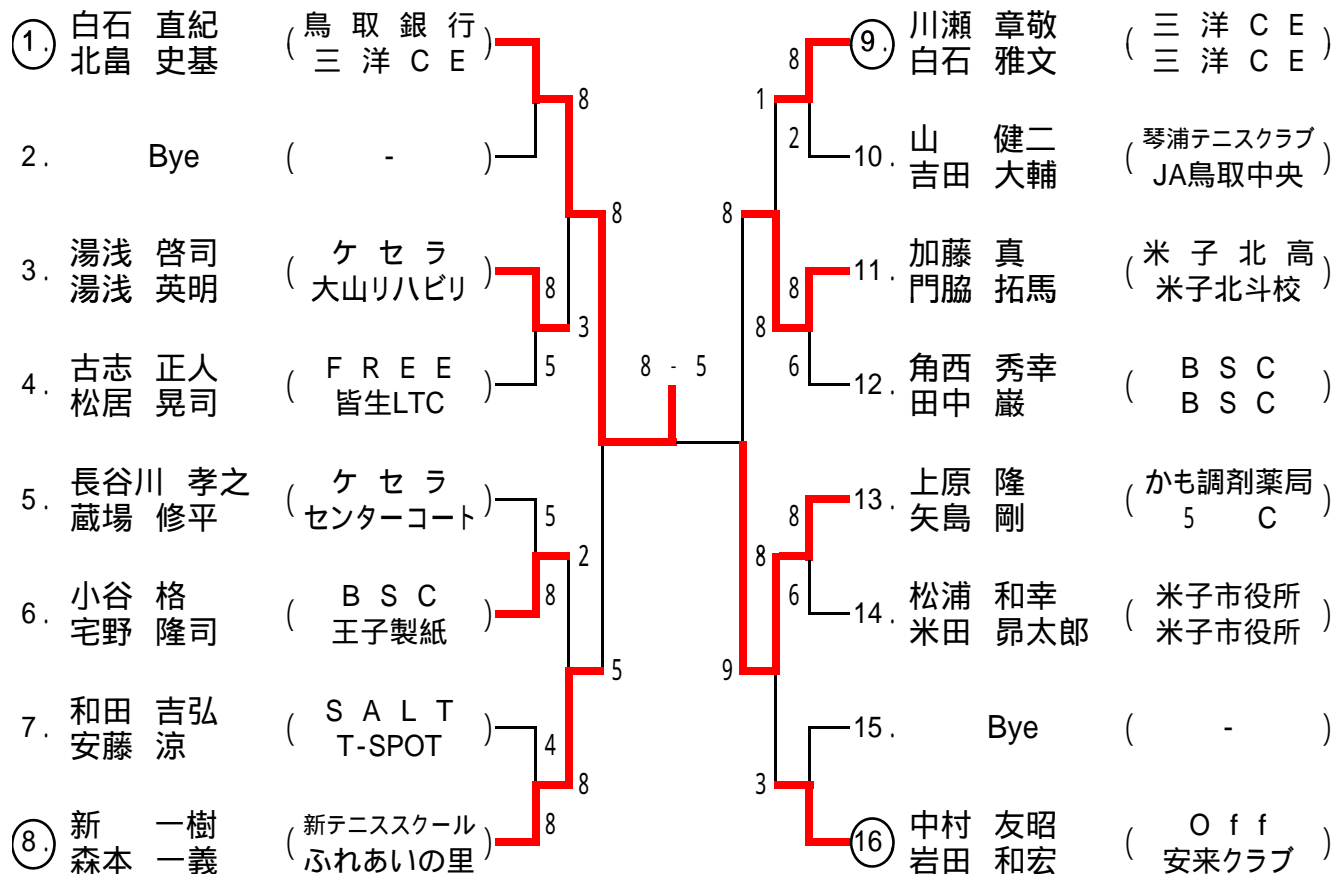

男子ダブルス45歳以上

会場: 米子市東山運動公園テニスコート

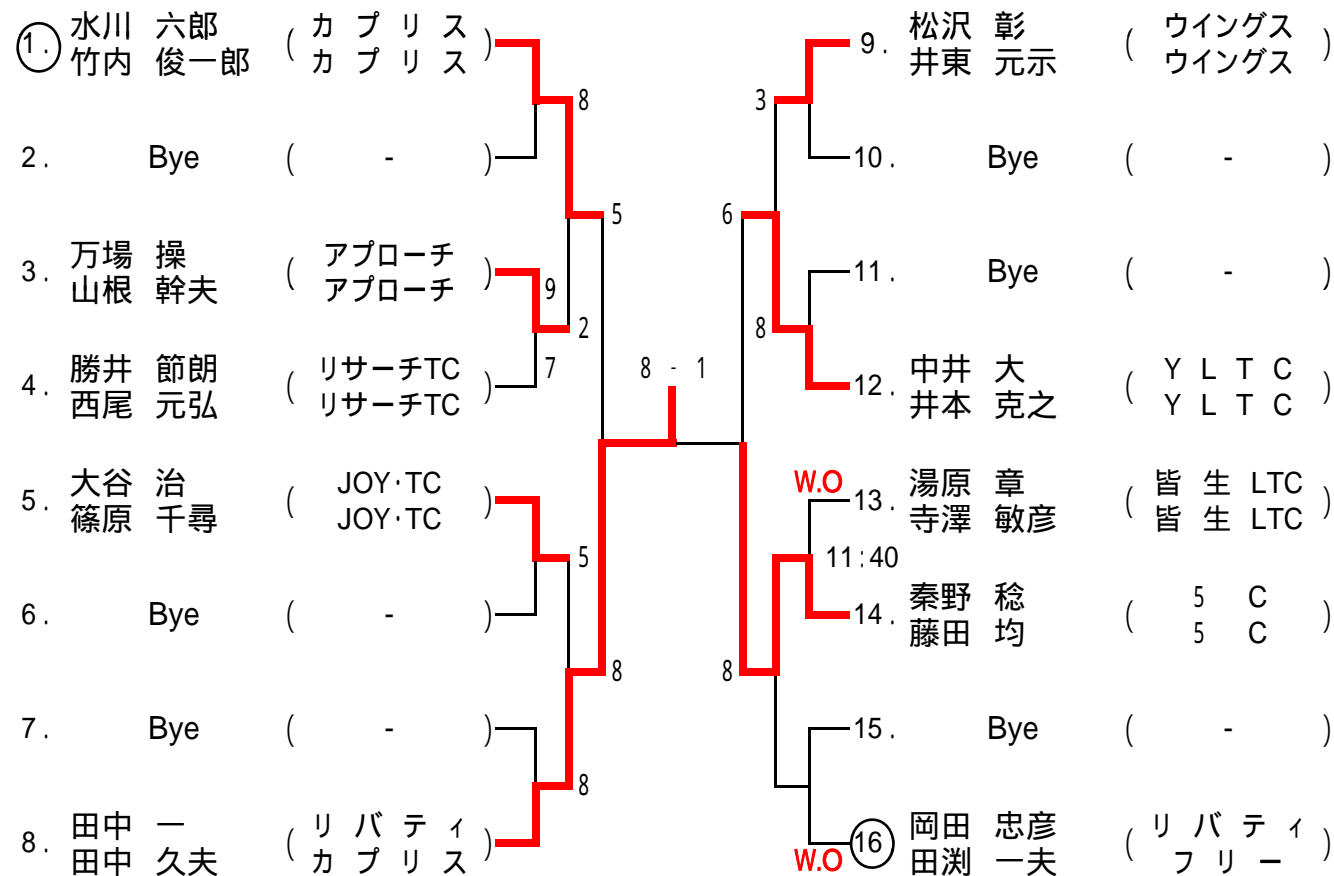

男子ダブルスB級

会場：米子市東山運動公園テニスコート

①	影山 秀人 影岡 康之	(BSC ケイズ)			①7	井田 久三 長谷川 博	(BSC BSC)	
2.	Bye	(-)	6		6	18.	吉田 道春 大橋 純	(鳥取大学医学部 鳥取大学医学部)
3.	近藤 直道 長谷川 稜	(米子東高校 米子東高校)	6 4	7	5	19.	遠藤 好平 阿部 一希	(境高テニス部 境高テニス部)
4.	熱田 善一 渡辺 浩二	(JETS JETS)	4			20.	野々村 徹 坂本 喬	(山陰酸素 山陰酸素)
5.	大東 雄太 眞鍋 成史	(境高テニス部 境高テニス部)	1	6	1	21.	香田 祐樹 藤川 滉大	(境高テニス部 境高テニス部)
6.	中村 伸一 佐藤 崇弘	(山野商事 T-SPOT)	6 5	7	7	22.	松浦 一樹 岩崎 史紘	(米子西高 米子西高)
7.	松岡 秀和 後藤 優一	(米子東高校 米子東高校)	7 6		6	23.	松居 裕司 矢瀧 慎太郎	(米子東高校 米子東高校)
8.	八重沢 公司 尾本 真哉	(NOK NOK)	5	6	2	24.	和気 久 湯浅 敏行	(JETS BSC)
9.	畠 真之 友田 開	(米子東高校 米子東高校)	0			25.	遠藤 彰 安田 直也	(米子信用金庫 米子信用金庫)
10.	小林 博 木山 敬文	(山陰酸素 山陰酸素)	6 6		3	26.	吹野 佑太 田後 博貴	(米子東高校 米子東高校)
11.	森村 一信 松本 安弘	(森村会計 JETS)	6 3	4	4	27.	松田 裕太 今井 悠介	(米子西高 米子西高)
12.	竹仲 祐人 下岡 幸也	(境高テニス部 境高テニス部)	1	4	6	28.	天野 義祐 榎田 勝文	(琴浦クラブ 琴浦クラブ)
13.	谷口 好則 川上 俊幸	(0・スマッシュ 0・スマッシュ)	W.O			29.	田村 浩一郎 景山 俊介	(境高テニス部 境高テニス部)
14.	景山 裕太 杉山 孝平	(境高テニス部 境高テニス部)	6 6		6	30.	佐々木 悠 藤瀬 武尊	(米子東高校 米子東高校)
15.	瀧石 雄治 門永 康平	(米子西高 米子西高)	6 2		6	31.	Bye	(-)
16.	三浦 一真 湊崎 輝	(米子東高校 米子東高校)	0			32.	西谷 卓郎 門脇 正和	(BSC BSC)

女子ダブルス

会場：東山運動公園テニスコート

①	大谷洋子 (JOY・TC)	細田千亜紀 (NCS)	6	25	谷口恵子 (リバティ)	坂本静江 (ミラクルショット)	6
2	渡部幸子 (JETS)	山本純子 (JETS)	6-1	26	岩田奈都子 (米子東高校)	中嶋真琴 (米子東高校)	0
3	柏木聡美 (境高校)	木美菜 (境高校)	0	27	宮田冬葵 (境高校)	佐々木理緒 (境高校)	W.O.
4	原本光裕子 (Begins)	本裕子 (サニーツ)	6	28	山路径可愛子 (JOY・TC)	宅野可君 (JOY・TC)	0
5	Bye		3-4	29	Bye		
6	吉田裕子 (1ねん2くみ)	大谷さか (イエロー)	6	30	岩佐直代 (YLTC)	佐伯はるみ (ショコラ)	6
7	金湯徹子 (JTC)	原ちあき (JTC)	W.O.	31	岡村菜緒子 (田園テニススクラ)	中村公恵 (フーリ)	W.O.
8	影井芳子 (パッドカンパニー)	柳千景 (アシニス)	6-6	32	山根百花 (BREAK TC)	米田麻美 (BREAK TC)	6
9	糸田理沙 (米子東高校)	渡奈月 (米子東高校)	0	33	神庭寿々穂子 (米子東高校)	牧島由布子 (米子東高校)	0
10	長谷川千晶 (5C)	岡野ひろみ (5C)	6	34	高石和歩美 (NCS)	砂飛由美 (NCS)	6
11	牧島彰子 (境高校)	池美樹 (境高校)	1-3	35	青木小百合 (MTメイト)	日野真由美 (0・スマッシュ)	2-6
12	宮原由起子 (サニーツ)	遠藤舞子 (サニーツ)	6	36	嶋田敬子 (フレンド)	亀田典子 (フレンド)	4
13	秦千浪 (Begins)	三沢聡美 (YLTC)	6	37	福田実和子 (1ねん2くみ)	木村由紀子 (田園テニスクラブ)	6
14	岡本早翔 (米子北高校)	瀬紀子 (米子北高校)	7-2	38	谷口奈津子 (センターコート)	勝部倫子 (センターコート)	1-0
15	安村宝子 (サニーツ)	大村宝恵 (サニーツ)	6	39	上谷千代美 (安来クラブ)	岡田栄子 (安来クラブ)	6
16	Bye		5	40	宮地涼子 (北斗高)	佐々木麻之 (北斗高)	6
17	大石裕子 (ラフ)	村綾子 (フリー)	1	41	近藤由起子 (米子東高校)	神田あゆみ (米子東高校)	0-4
18	有田桂子 (フリー)	原和子 (フリー)	W.O.	42	国尾美津子 (ロランギャロス)	川津みどり (ロランギャロス)	6
19	井原舞子 (米子東高校)	岸みなみ (米子東高校)	0	43	近藤浩子 (ショコラ)	原順子 (JETS)	6
20	Bye		2-6	44	Bye		
21	齊鹿千恵子 (JOY・TC)	三輪敬子 (0・スマッシュ)	7	45	渡邊奈栞 (米子東高校)	米谷奈緒 (米子東高校)	0
22	種田由美子 (Begins)	森みえ子 (JETS)	6	46	梅木香奈 (境高校)	青戸香香 (境高校)	0
23	大田彩佳 (境高校)	梨依里 (境高校)	2-1	47	川口桂子 (L・ファミリー)	仲曾真由美 (0・スマッシュ)	6-6
24	山根優子 (スティーブ)	根地優恭 (琴浦クラブ)	6	48	前田良枝 (T-nuts)	福留陽子 (JOY・TC)	W.O.

オータムカップ男子

会場: 米子市東山運動公園テニスコート

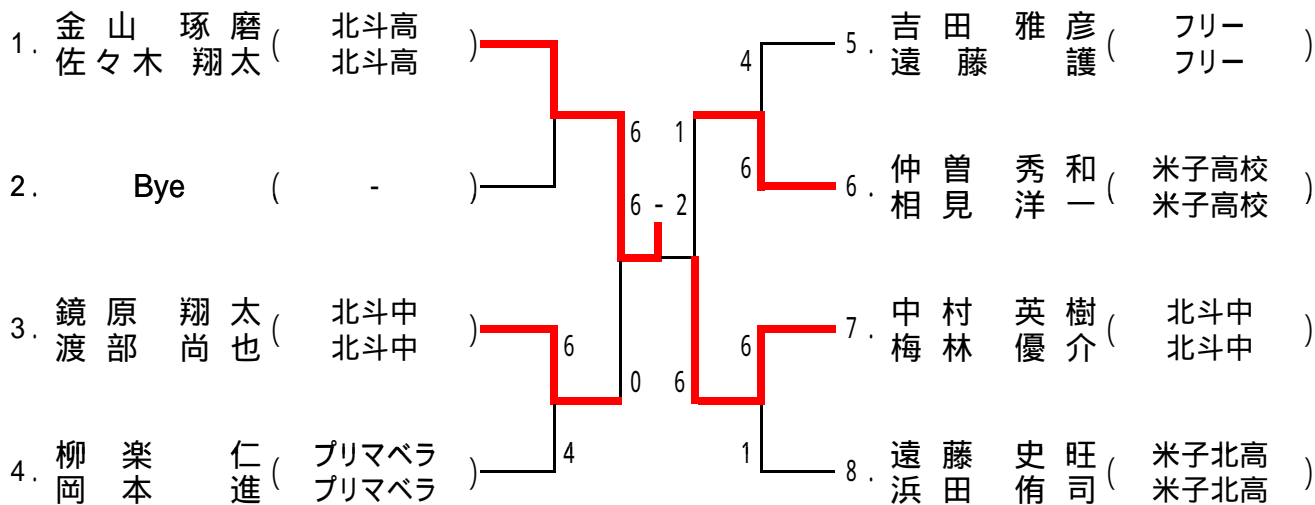

オータムカップ女子

会場: 米子市東山運動公園テニスコート

