

2018 第46回山陰選手権

一般女子シングルス

会場: 松江総合運動公園テニスコート

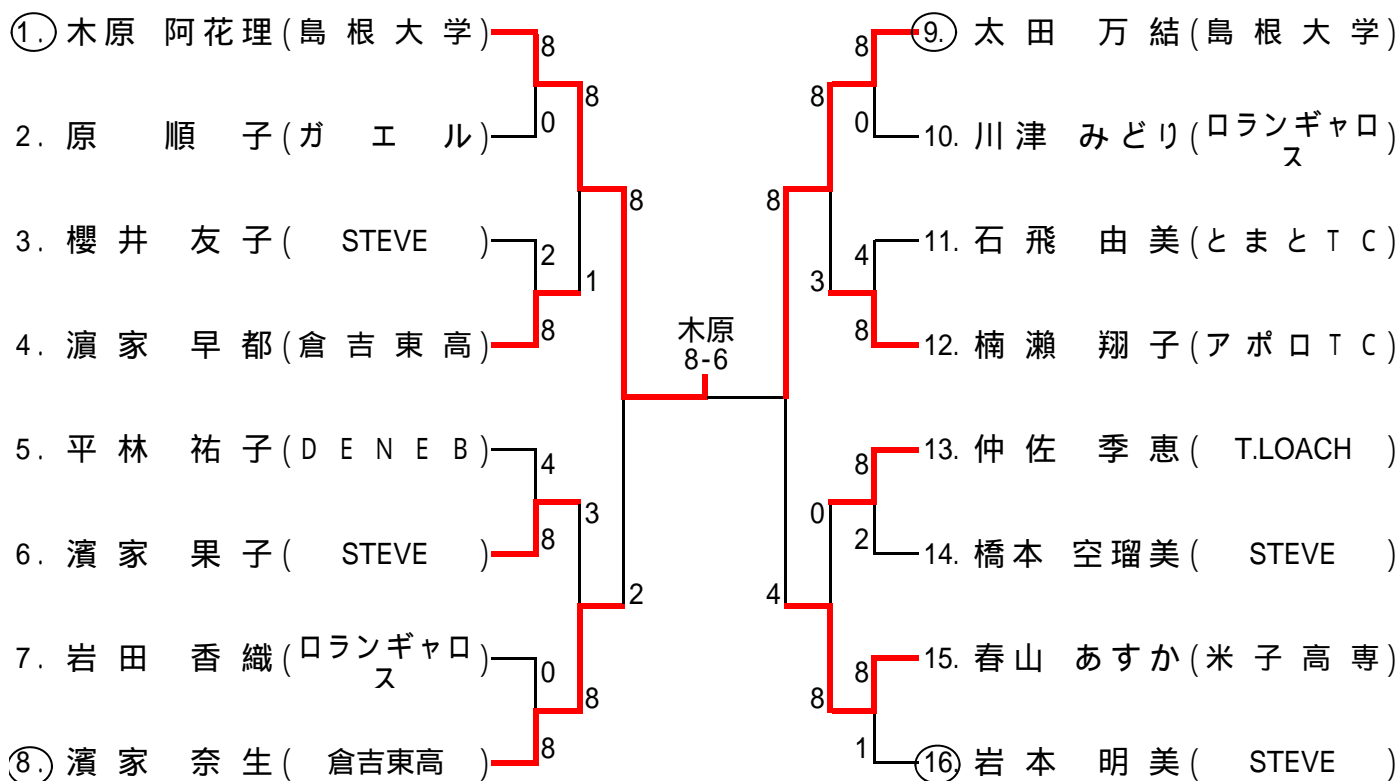

女子35歳以上シングルス

会場: 松江総合運動公園テニスコート

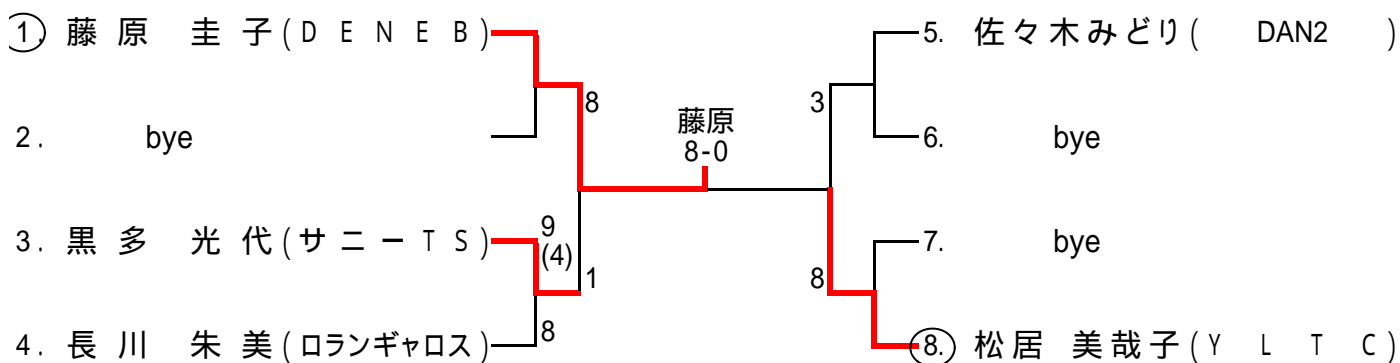

男子45歳以上シングルス

会 場: 松江総合運動公園テニスコート

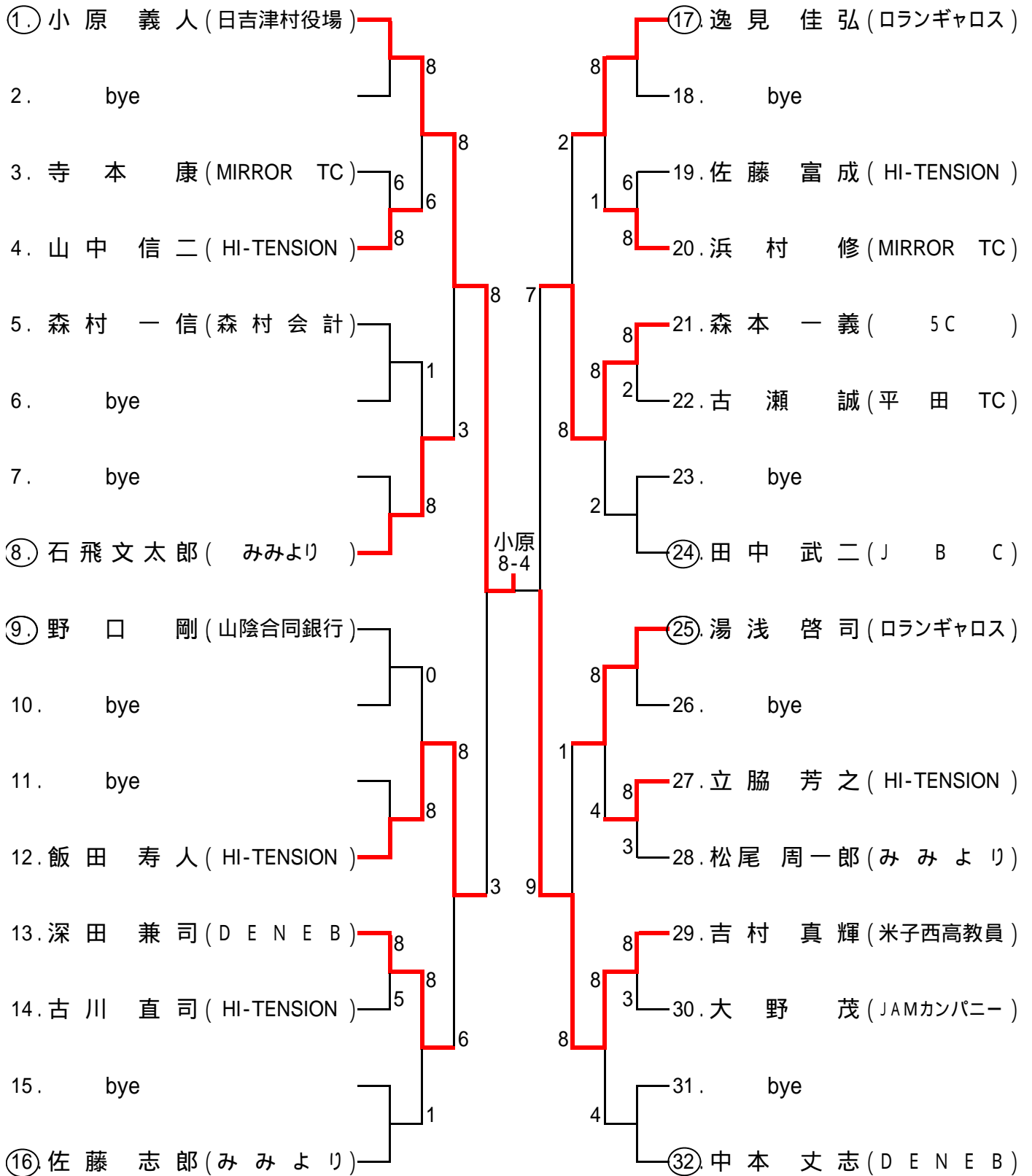

一般女子ダブルス

①. 平林 祐子 (DENEBC)	徳永 恵美 (HI-TENSION)	8	8	⑰. 原 由美子 (JAMカンパニー)	藤原 圭子 (DENEBC)	8	8
2. 宮原 由起子 (サニーTS)	黒多 光代 (サニーTS)	2	8	18. 中島 雅代 (1ねん2くみ)	山根 賀子 (1ねん2くみ)	8	2
3. 青柳 貴美恵 (女子連島根)	秋鹿 恭子 (ひまわり)	8	6	19. 村上 真由美 (DENEBC)	浜村 美和子 (DENEBC)	2	9
4. 近藤 浩子 (Begins)	小河 和美 (Begins)	2	2	20. 山根 優子 (田園)	中村 公恵 (田園)	(3)	6
5. 岡 志津子 (DAN2)	今岡 仁美 (DAN2)	8	4	21. 石飛 由美 (とまとTC)	松浦 和子 (とまとTC)	1	8
6. 秦 千浪 (Begins)	小林ひろみ (Begins)	3	2	22. 中村 朋子 (カプリス)	山根 美行 (ASK)	3	4
7. 米原 理香 (とまとTC)	宗近 由佳子 (DENEBC)	3	8	23. 有田 瑞恵 (宍道LTC)	柿本 邦子 (大田TC)	8	5
⑧. 楠瀬 翔子 (アポロTC)	麻木 美南 (鳥取湖陵高)	8	8	24. 市川 朋子 (あみたま)	三浦 舞子 (サニーTS)	8	8
⑨. 尾添 理代 (JAMカンパニー)	糸原 弘美 (JAMカンパニー)	8	8	25. 太田 万結 (島根大学)	木原 阿花理 (島根大学)	8	8
10. 前田 美由紀 (ラビット)	斉鹿 千恵子 (JOY・TC)	2	8	26. 岩田 香織 (ロランギャロス)	長川 朱美 (ロランギャロス)	8	0
11. 猪野 典子 (キティックラブ)	柿田 智嘉 (GIOCO)	8	8	27. 仲佐 季恵 (T.LOACH)	岩田 沙織 (T.LOACH)	8	1
12. 日野 真由美 (O・スマッシュ)	川津 みどり (ロランギャロス)	2	8	28. 谷口 恵子 (off)	尾崎 富美子 (フリー)	8	0
13. 勝部 典子 (GIOCO)	青井 莉子 (DENEBC)	8	6	29. 佐々木 恵美子 (キティックラブ)	盆子原 美香 (キティックラブ)	8	8
14. 三澤 聡美 (YLTC)	青柳 千景 (アシニス)	4	2	30. 水川 寛子 (5C)	作野 香奈子 (5C)	8	0
15. 角 清子 (チームグリーン)	芦川 南美 (島根大学)	7	8	31. 烏田 純子 (HI-TENSION)	石原 加奈子 (HI-TENSION)	4	8
⑯. 岩本 明美 (STEVE)	小林 さえ子 (カプリス)	9	8	32. 手嶋 有加理 (ちょっぱー)	細田 千亜紀 (NCS)	4	4
W1 佐々木 みどり (DAN2)	川井 真澄 (DAN2)			W2			
W3				W4			
W5				W6			

一般男子ダブルス

会場：松江総合運動公園テニスコート

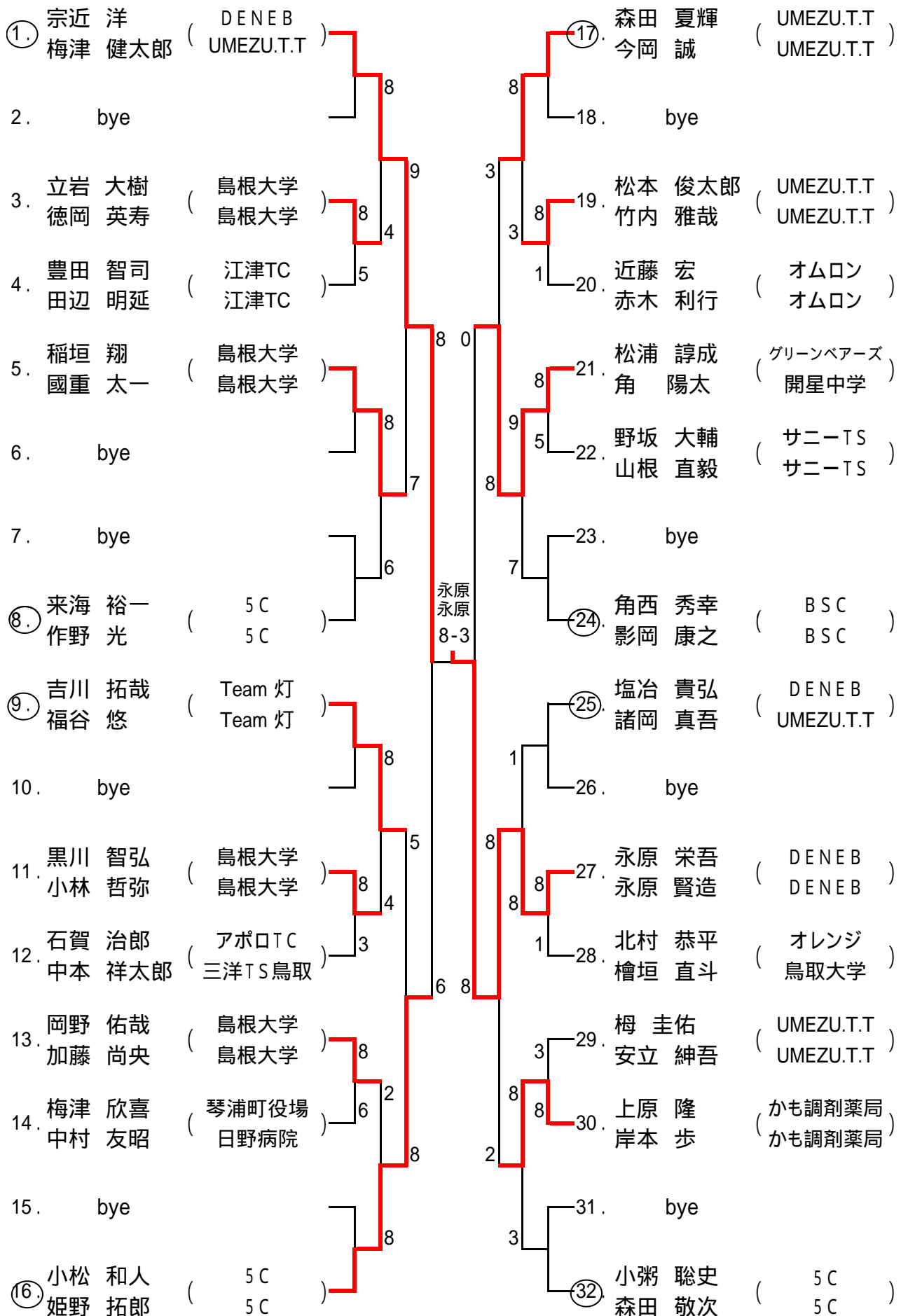

2018 第46回山陰選手権

男子45歳以上ダブルス

会場: 松江総合運動公園テニスコート

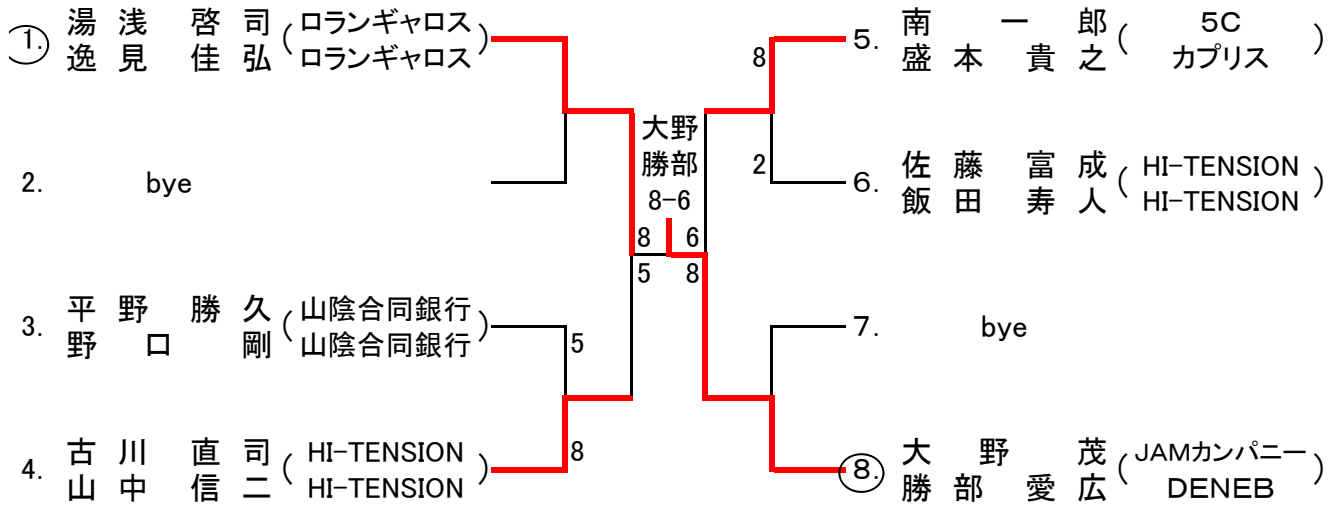

男子55歳以上ダブルス

会場: 松江総合運動公園テニスコート

