

2023

令和5年度 第51回 山陰選手権 大会結果

| 種 目 | | 試合方法 | 期 日 ・ 会 場 | | 運 営 ク ラ ブ | |
|-------|----|------|-----------|------|-----------|--------------------|
| | | | 5月5日 | 5月7日 | | |
| シングルス | 男子 | 一般 | 8ゲームプロセット | 東山 | | 米子市テニス協会 |
| | | 35up | 8ゲームプロセット | 安来 | | 米子市テニス協会 サニーテニス |
| | | 45up | 8ゲームプロセット | 安来 | | |
| | | 55up | 8ゲームプロセット | 安来 | | |
| | 女子 | 一般 | 8ゲームプロセット | 東山 | | 米子市テニス協会 |
| ダブルス | 男子 | 一般 | 8ゲームプロセット | | 松江 | 島根県テニス協会 |
| | | 45up | 8ゲームプロセット | | 安来 | ロランギャロス |
| | 女子 | 一般 | 8ゲームプロセット | | 松江 | 島根県テニス協会 |

会場

どらドラパーク米子庭球場(東山コート)

松江総合運動公園テニスコート

安来運動公園テニスコート

申込者数より、女35・45単、男35・55複、女35・45複は不成立となりました。

本大会は、鳥取県テニス協会 大会における留意事項に従い開催いたします。

※松江会場に参加の方は、受付時に手指消毒、検温、web感染症チェック受信画面をご提示ください。

web感染症チェックは
右のQRコードより

web感染症チェック



男子一般シングルス

会 場: どらドラパーク米子庭球場(東山コート)

優勝: 永 原 栄 吾

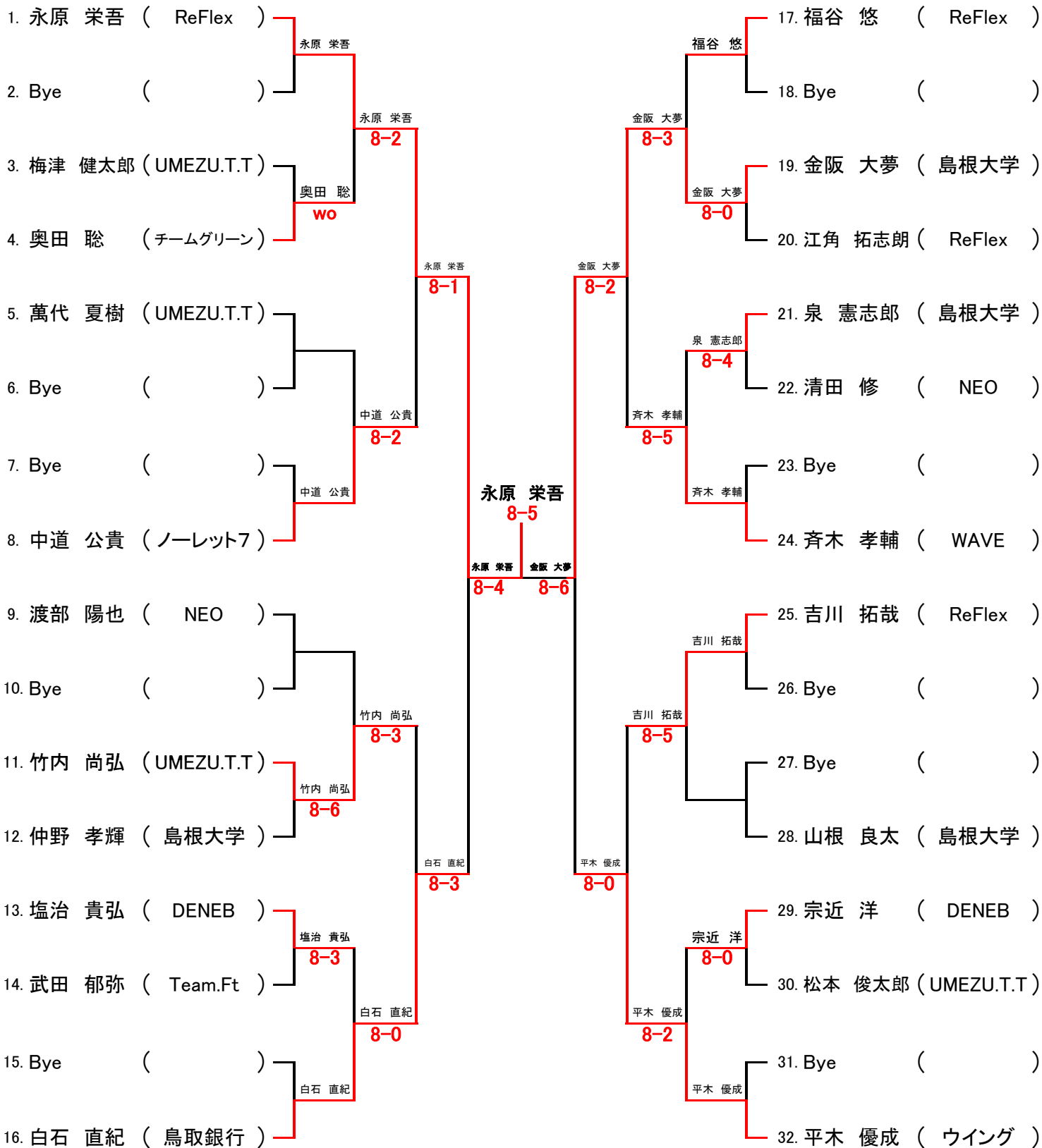

シード 1.永原 2.平木 3.福谷 4.白石 5.渡部 6.斉木 7.吉川 8.中道

男子35歳以上シングルス

会 場：安来運動公園テニスコート

優勝：岩 田 和 宏

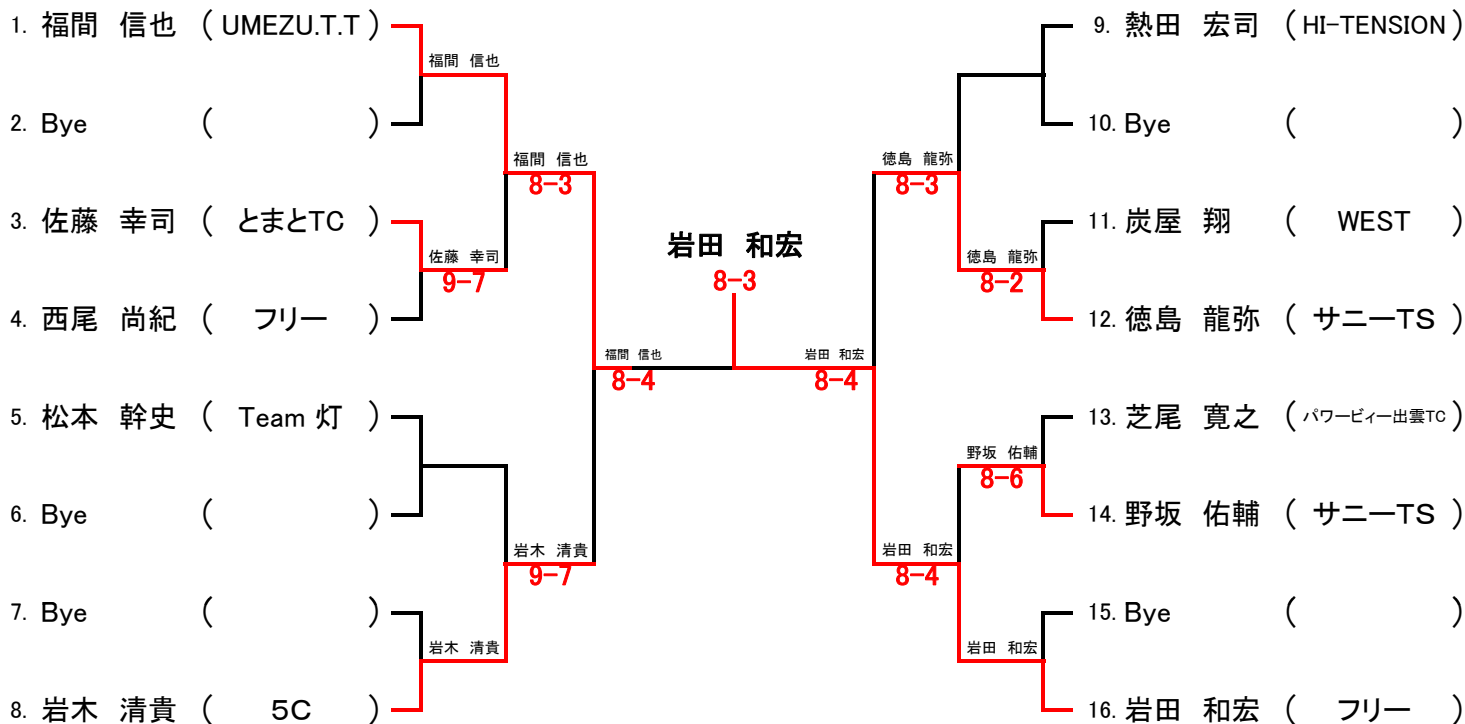

男子55歳以上シングルス

会 場：安来運動公園テニスコート

優勝：吉 村 真 輝

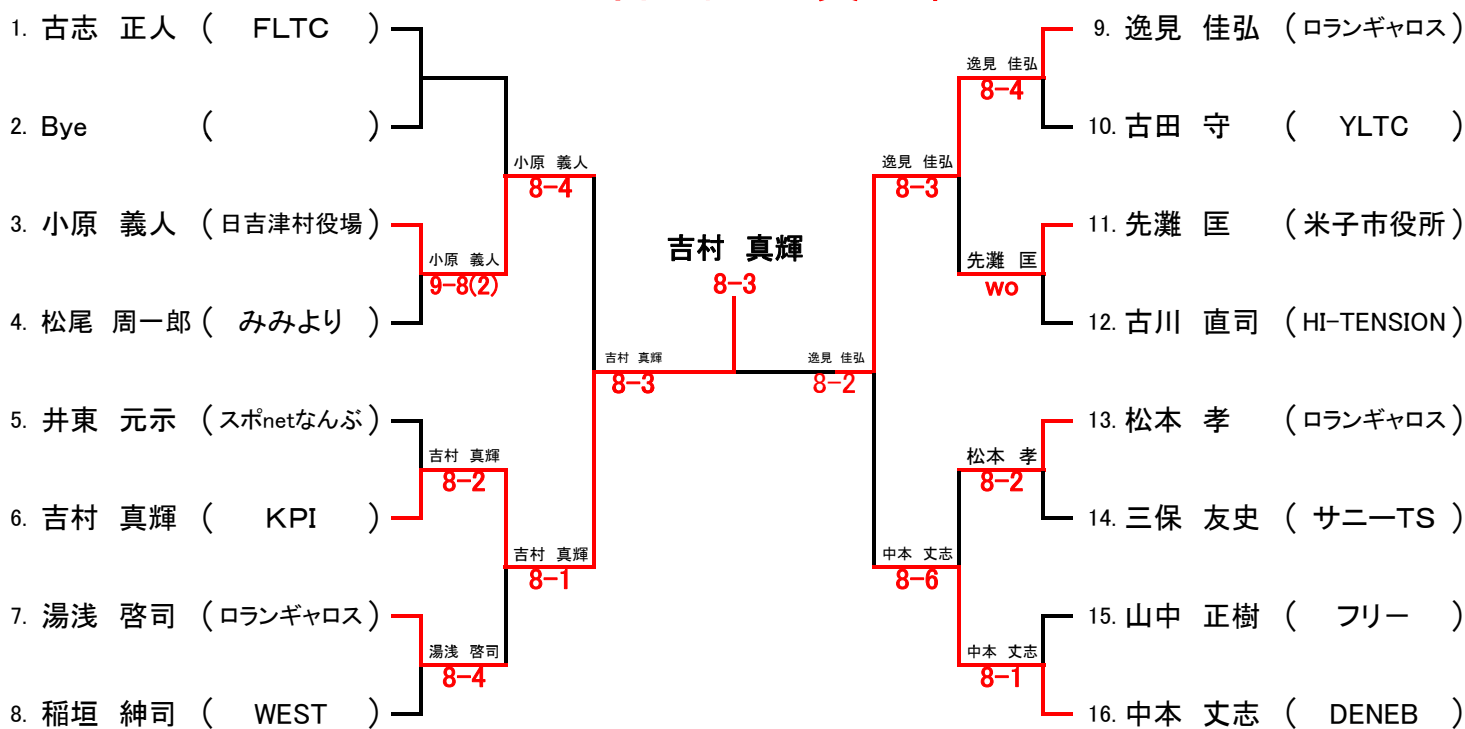

男子45歳以上シングルス

会 場: 安来運動公園テニスコート

優勝: 伊 藤 英 憲

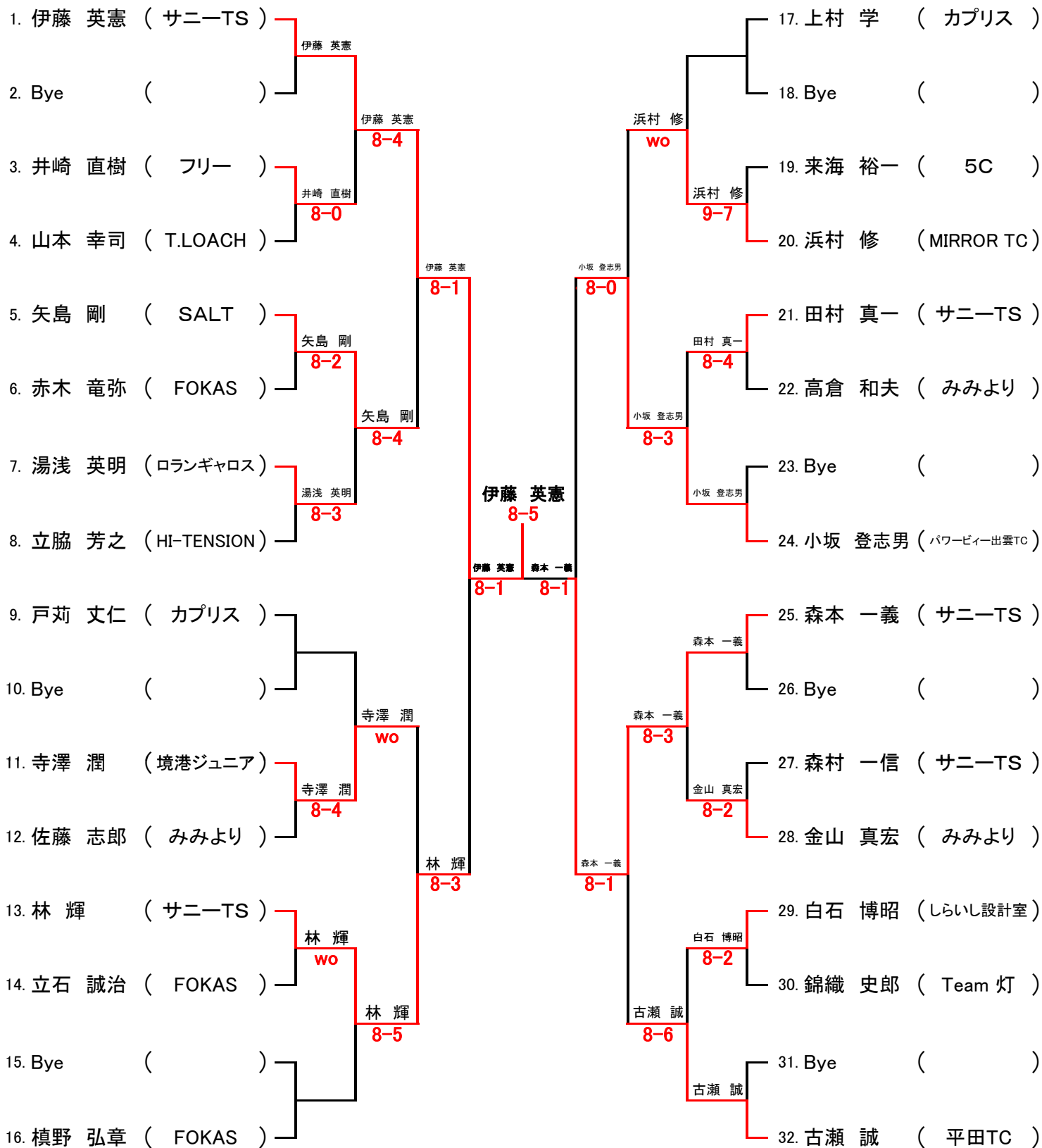

シード 1.伊藤 2.古瀬 3.上村 4.榎野 5.森本 6.小坂 7.戸苺 8.立脇

女子一般シングルス

会場：どらドラパーク米子庭球場(東山コート)

優勝：荒木 柚那

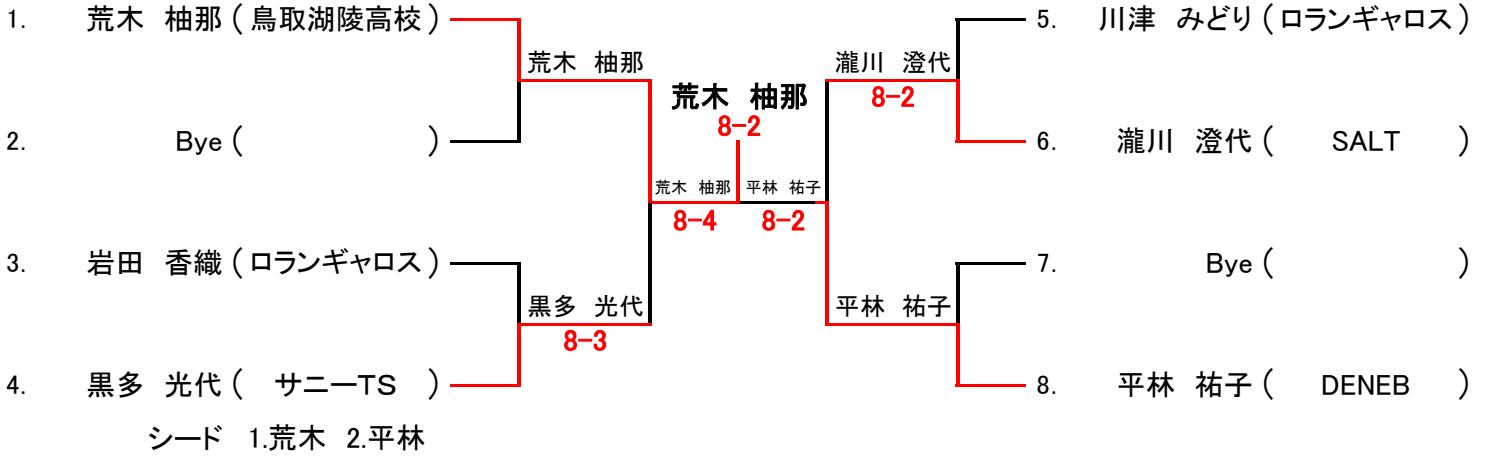

男子一般ダブルス

会 場：松江総合運動公園テニスコート

雨天・予備日なしで決勝戦なし

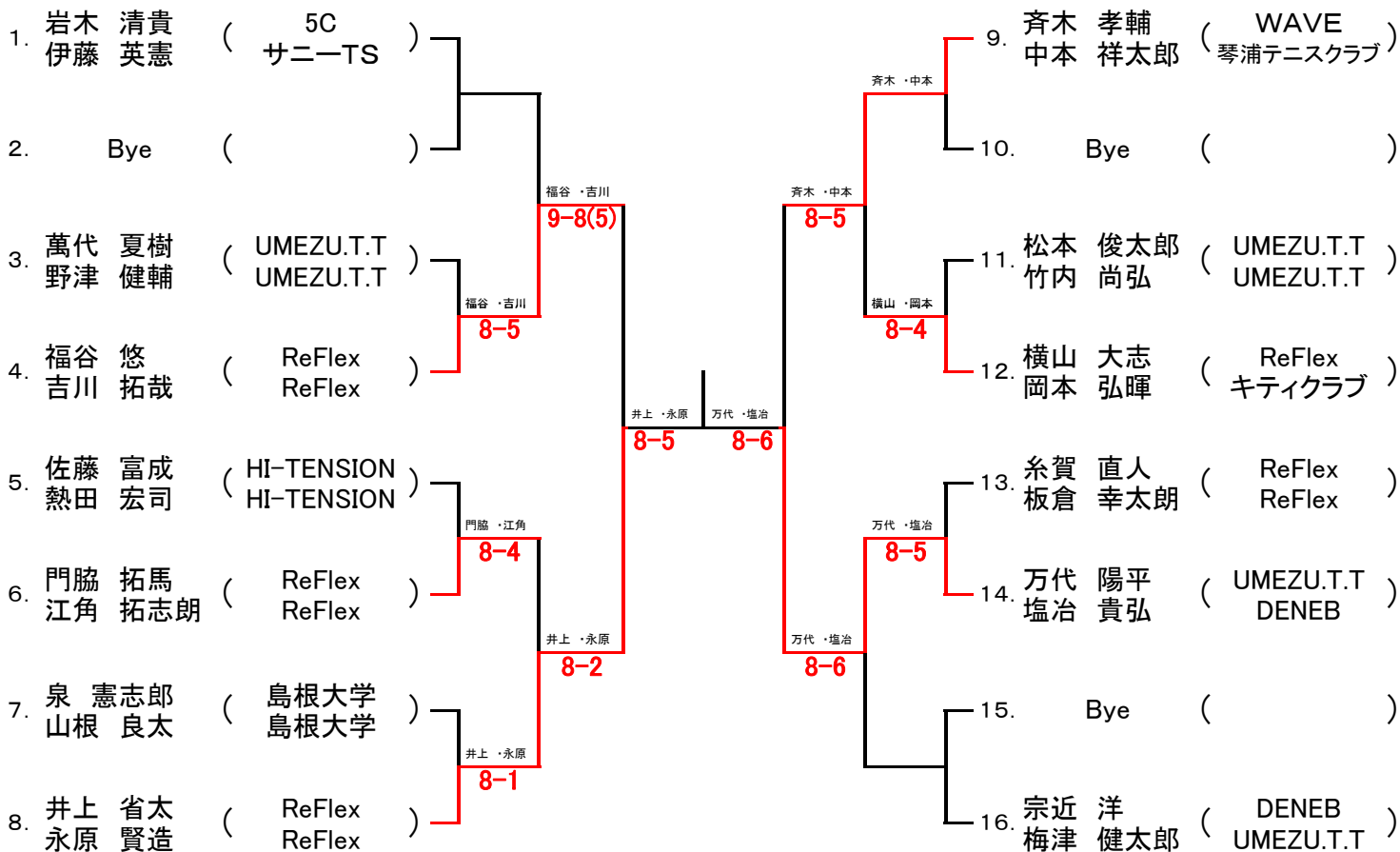

シード 1.岩木・伊藤 2.宗近・梅津 3.斉木・中本 4.井上・永原

男子45歳以上ダブルス

会 場：安来運動公園テニスコート

優勝：湯浅・逸見

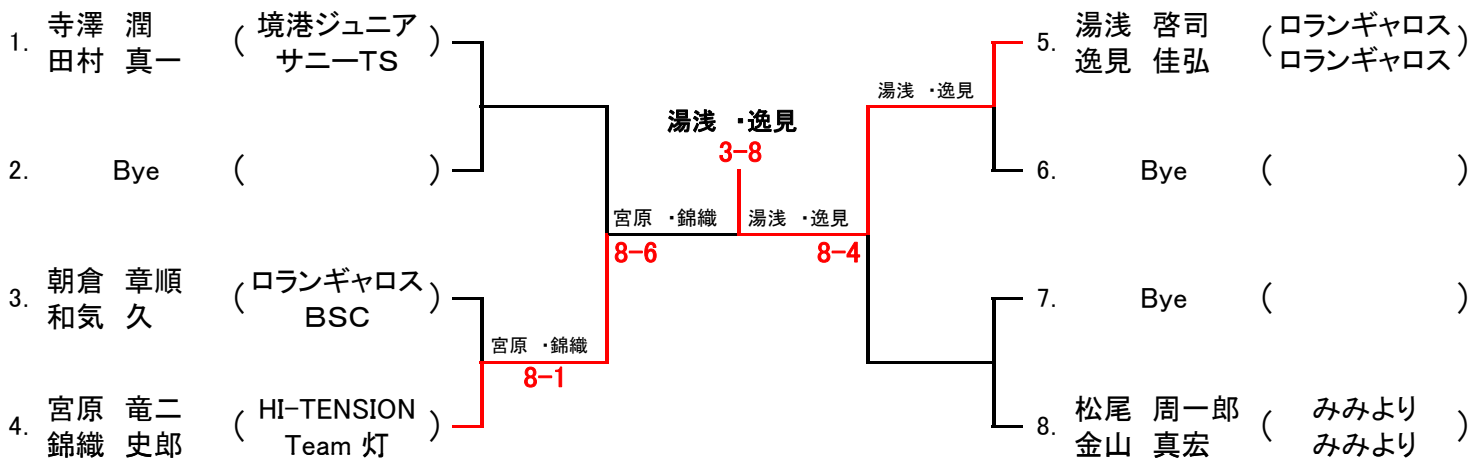

シード 1.寺澤・田村 2.松尾・金山

女子一般ダブルス

会 場：松江総合運動公園テニスコート

雨天・予備日なしで決勝戦なし

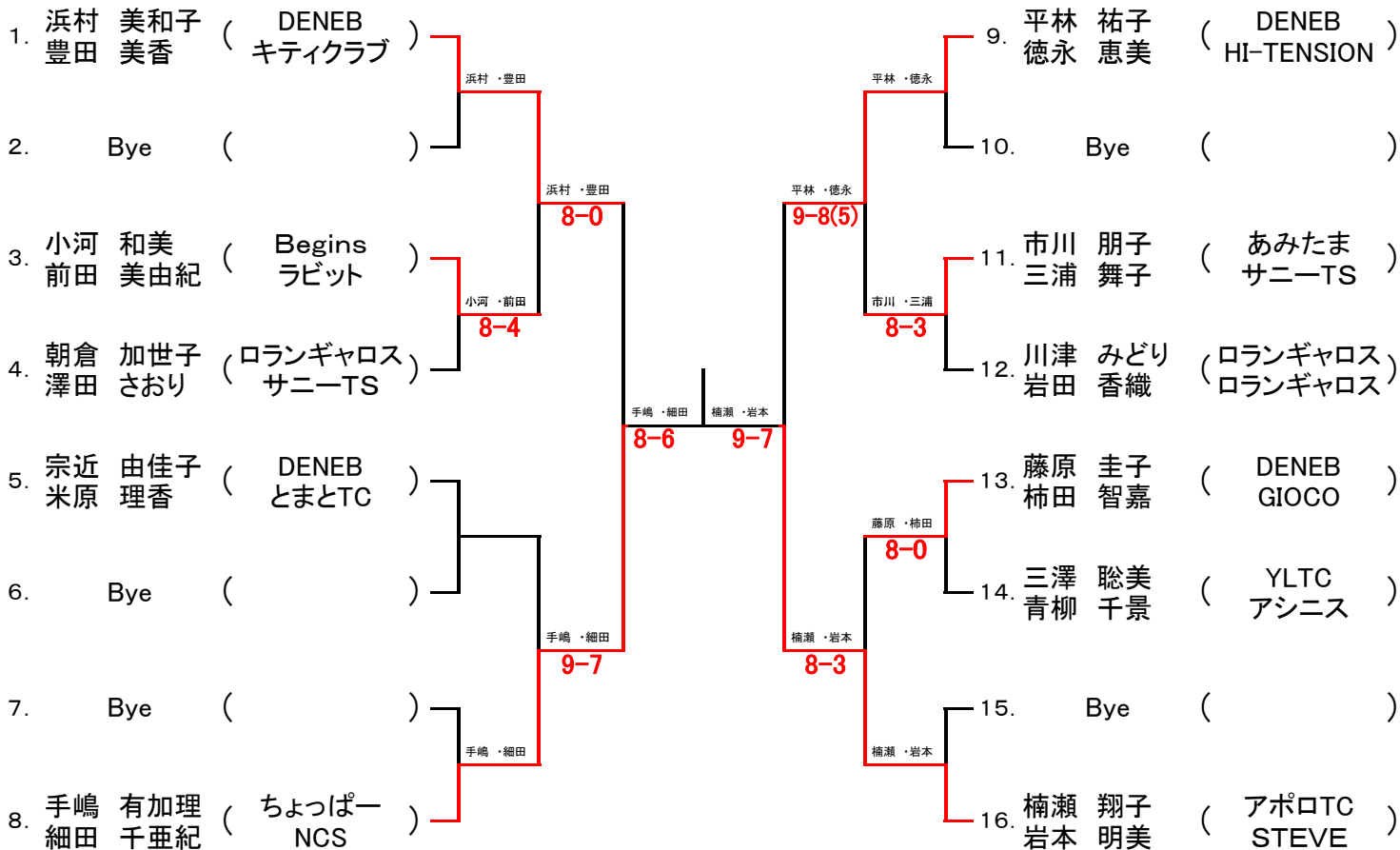

シード 1.浜村・豊田 2.楠瀬・岩本 3.平林・徳永 4.手嶋・細田

| | 歴代シングルス優勝者 | | | | 歴代ダブルス優勝者 | | | |
|------|-------------------|---------------------|--------------------|------------------|----------------------------|-------------------------|--------------------------|--------------------------|
| | 成年男子 | 成年女子 | ベテラン男子Ⅰ | ベテラン男子Ⅱ | 成年男子 | 成年女子 | ベテラン男子Ⅰ | ベテラン男子Ⅱ |
| 昭和48 | 杉原 芳春 (益田ローン) | 雄松 由紀子 (鳥根大学) | 池田 隆将 (鳥取大職員) | 野村 茂雄 (朝の会) | 杉原(益田ローン) 岡本(益田ローン) | 雄松(鳥根大学) 中村(鳥根大学) | 池田(鳥取大職員) 陰山(倉吉) | 野村(朝の会) 内藤(朝の会) |
| 昭和49 | 森尾 誠範 (鳥取三洋) | 雄松 由紀子 (鳥根大学) | 門脇 桂 (松江ローン) | 野村 茂雄 (朝の会) | 杉原(益田ローン) 安野(益田ローン) | 雄松(鳥根大学) 中村(鳥根大学) | 池田(鳥取大職員) 三島(鳥大医職) | 野村(朝の会) 内藤(朝の会) |
| 昭和50 | 中嶋 勤成 (鳥取大学) | 杉原 瑞枝 (益田ローン) | 一井 昭吾 (鳥大医職) | — | 重政(鳥取大職員) 中嶋(鳥取大学) | 中村(鳥根大学) 安田(鳥根大学) | 佐々木(朝の会) 小滝(朝の会) | 野村(朝の会) 内藤(朝の会) |
| 昭和51 | 中嶋 勤成 (鳥取大学) | 梅津 光子 (益田ローン) | 中島 隆司 (松江ローン) | — | 高橋(鳥取西高教) 中嶋(鳥取大学) | 杉原(益田ローン) 梅津(益田ローン) | 三島(鳥大医職) 山本(鳥大医職) | — |
| 昭和52 | 水川 六郎 (鳥大医学部) | 福留 初子 (鳥大医職) | 一井 昭吾 (鳥大医職) | 野村 茂雄 (朝の会) | 玉腰(皆生クラブ) 湯原(皆生クラブ) | — | 一井(鳥大医職) 山本(鳥大医職) | 野村(朝の会) 内藤(朝の会) |
| 昭和53 | 塚田 晴久 (鳥根大学) | 木村 泉 (鳥根大学) | 一井 昭吾 (鳥大医職) | — | 玉腰(皆生クラブ) 前嶋(鳥大医職) | 木村(鳥根大学) 遠谷(鳥根大学) | 一井(鳥大医職) 山本(鳥大医職) | — |
| 昭和54 | 高橋 雅樹 (鳥取西工教員) | 河村 千恵利 (鳥取大学) | 一井 昭吾 (鳥大医職) | 門脇 桂 (松江ローン) | 湯原(皆生クラブ) 稲田(皆生クラブ) | 河村(鳥取大学) 山本(鳥取大学) | 一井(鳥大医職) 山本(鳥大医職) | 門脇(松江ローン) 浅野(松江ローン) |
| 昭和55 | 高橋 雅樹 (鳥取西工教員) | 遠谷 美哉子 (皆生クラブ) | 一井 昭吾 (鳥大医職) | — | 竹田(太陽クラブ) 野津(太陽クラブ) | 鬼頭(ひまわり) 竹田(ひまわり) | 一井(鳥大医職) 石飛(鳥大医職) | 佐々木(鳥大ローン) 浜崎((鳥大ローン) |
| 昭和56 | 高橋 雅樹 (鳥取西工教員) | 佐々田 ひとみ (松江) | 鹿島 謙 (鳥大医職) | — | 森尾(鳥取三洋) 松居(皆生クラブ) | 笹田(鳥取グリーン) 川本(立石電気) | 沢村(朝の会) 鹿島(鳥大医職) | 野村(朝の会) 田辺(朝の会) |
| 昭和57 | 岩崎 修一 (鳥取三洋) | 佐々田 ひとみ (松江) | 一井 昭吾 (鳥大医職) | 陰山 一男 (赤碕ローン) | 高橋(鳥取西高教) 岩崎(ラブオール) | — | 一井(鳥大医職) 鹿島(鳥大医職) | 斎木(倉吉) 陰山(赤碕クラブ) |
| 昭和58 | 安藤 尚美 (益田ローン) | 伊達 純子 (鳥取大学) | 鹿島 謙 (鳥大医職) | 小村 徳市 (益田ローン) | 高橋(鳥取西高教) 岩崎(ラブオール) | 梅津(益田ローン) 木村(益田ローン) | 一井(鳥大医職) 鹿島(鳥大医職) | 岩橋(六日市ローン) 小村(松江ローン) |
| 昭和59 | 高橋 雅樹 (鳥取西工教員) | 重政 美由紀 (鳥大ローン) | 玉腰 隆三 (皆生クラブ) | 岩橋 猛雄 (松江ローン) | 高橋(鳥取西高教) 山本(ラブオール) | 吉岡(ひまわり) 瀬古(ひまわり) | 前嶋(鳥大医職) 玉腰(皆生クラブ) | 岩橋(松江ローン) 古賀(松江ローン) |
| 昭和60 | 下田 龍太郎 (ラブオール) | 広川 友子 (コンパース) | 小田原 正直 (日本電炉) | 一井 昭吾 (鳥大医職) | 下田(三洋製紙) 吉村(ローン・F) | 高木(コンパース) 広川(コンパース) | 小田原(日本電炉) 松本(日本電炉) | 一井(鳥大医職) 藤沢(鳥大ローン) |
| 昭和61 | 吉村 真輝 (ローン・F) | 重政 美由紀 (鳥取東高校) | 大場 正信 (益田ローン) | — | 稲田(ローン・F) 稲田(ローン・F) | 鬼頭(ひまわり) 吉岡(ひまわり) | 前嶋(鳥大医職) 玉腰(皆生クラブ) | — |
| 昭和62 | 高橋 雅樹 (鳥取西工教員) | 重政 美由紀 (鳥取東高校) | 大場 正信 (益田ローン) | — | 吉村(ローン・F) 稲田(ローン・F) | 西村(米子東高校) 倉間(米子東高校) | 湯原(皆生クラブ) 重政(鳥大ローン) | 岩橋(松江ローン) 古賀(松江ローン) |
| 昭和63 | 吉村 真輝 (倉吉工高教) | 吉岡 明美 (薬山クラブ) | 大場 正信 (益田ローン) | 一井 昭吾 (鳥大医職) | 吉村(ローン・F) 高橋(鳥取西高教) | 前嶋(旭クラブ) 倉島(旭クラブ) | 湯原(皆生クラブ) 重政(鳥大ローン) | 岩橋(松江ローン) 古賀(松江ローン) |
| 平成1 | 高橋 雅樹 (鳥取西工教員) | 吉野 美穂 (鳥根大学) | 大場 正信 (益田ローン) | 岩橋 猛雄 (松江ローン) | 吉村(ローン・F) 高橋(鳥取西高教) | 作野(CON-T) 柏井(カシワイTT) | 重政(鳥大ローン) 林((鳥大ローン) | 岩橋(松江ローン) 古賀(松江ローン) |
| 平成2 | 吉村 真輝 (倉吉工高教) | 梅津 光子 (F T S) | 湯原 章 (皆生ローン) | 岩橋 猛雄 (松江ローン) | 松居(皆生ローン) 稲田(ローン・F) | 楠野(薬山クラブ) 山崎(薬山クラブ) | 湯原(皆生クラブ) 鹿島(鳥大医職) | 岩橋(松江ローン) 古賀(松江ローン) |
| 平成3 | 吉村 真輝 (根雨高校教) | 中山 愉紀子 (鳥大医学部) | 湯原 章 (皆生ローン) | — | 松居(皆生ローン) 稲田(ローン・F) | 梅津(梅津TK) 柏井(カンワイTT) | 三谷(YLTC) 中井(福生TC) | 岩橋(松江ローン) 松尾(松江ローン) |
| 平成4 | 吉村 真輝 (根雨高校教) | 小竹 志穂 (サニーTS) | 大場 正信 (益田ローン) | 一井 昭吾 (鳥大医職) | 吉村(ローン・F) 高橋(鳥取西高教) | 中山(鳥取大学) 吉岡(ピノキオ) | 湯原(皆生クラブ) 白石(鳥大医職) | — |
| 平成5 | 吉村 真輝 (根雨高校教) | 梅津 光子 (梅津TK) | 東出 節男 (飯塚三洋) | — | 西村(薬山クラブ) 飯塚(薬山クラブ) | 梅津(梅津TK) 柏井(カシワイTT) | 石倉(薬山クラブ) 引田(T. グリーン) | 岩橋(松江ローン) 松尾(松江ローン) |
| 平成6 | 吉村 真輝 (根雨高校教) | 梅津 光子 (梅津TK) | 引田 明義 (T. グリーン) | — | 安藤(薬山クラブ) 乾(タナカ) | 梅津(梅津TK) 長谷川(タナカTC) | 石倉(薬山クラブ) 引田(T. グリーン) | 岩橋(松江ローン) 松尾(松江ローン) |
| 平成7 | 小原 義人 (サニーTS) | 柏井 貴代美 (T. グリーン) | 引田 明義 (T. グリーン) | 三谷 美鶴 (YLTC) | 柏井(T. グリーン) 細木(T. グリーン) | 梅津(梅津TK) 柏井(カシワイTT) | 石倉(薬山クラブ) 引田(T. グリーン) | — |
| 平成8 | 吉村 真輝 (米子高校教) | 柘植 沙也子 (サニーTS) | 引田 明義 (T. アトム) | 徳本 寿明 (米子裁判所) | 木原(浜山ローン) 木原(浜山ローン) | 梅津(梅津TK) 柏井(カシワイTT) | 北尾(薬山クラブ) 田中(タナカ) | 山根(ごうぎん) 徳本(米子裁判所) |
| 平成9 | 吉村 真輝 (米子高校教) | 吉岡 恵子 (ウイングス) | 白石 義光 (鳥大医職) | 湯原 章 (皆生ローン) | 青木(梅津TK) 帯山(梅津TK) | 佐伯(アシニス) 吉岡(ウイングス) | 名黒(鳥大医職) 白石(鳥大医職) | — |
| 平成10 | 木原 功仁 (鳥根大学) | 柏井 貴代美 (T. グリーン) | 名黒 知徳 (鳥大医職) | — | 細木(T. グリーン) 太田(T. グリーン) | 梅津(梅津TK) 岩崎(梅津TK) | 名黒(鳥大医職) 白石(鳥大医職) | — |
| 平成11 | 高橋 洋介 (サニーTS) | 岩本 明美 (鳥大医学部) | 白石 義光 (鳥大医職) | 東出 節男 (鳥取三洋) | 飯塚(T. アトム) 前川(T. アトム) | 佐伯(アシニス) 前川(アシニス) | 古志(FREE) 松居(皆生LTC) | 山本(鳥医ローン) 鹿島(鳥大医職) |

| | 歴代シングルス優勝者 | | | | | | | 歴代ダブルス優勝者 | | | | | | |
|------|-------------------|---------------------|---------------------|--------------------|----------------------|-------------------|----------------------|--------------------------------|-----------------------------|------------------------------|--------------------------|-------------------------------|--------------------------|-----------------------------|
| | 成年男子 | 成年女子 | 男子35歳以上 | 女子35歳以上 | 男子45歳以上 | 女子45歳以上 | 男子55歳以上 | 成年男子 | 成年女子 | 男子35歳以上 | 女子35歳以上 | 男子45歳以上 | 女子45歳以上 | 男子55歳以上 |
| 平成12 | 高橋 洋介 (サニーTS) | 錦織 玲奈 (T. グリーン) | - | - | 山本 修一 (F. ショット) | 梅津 光子 (梅津TK) | 東出 節男 (鳥取三洋) | 小原(サニーTS) 高橋(サニーTS) | 柏井(T. グリーン) 錦織(T. グリーン) | - | - | 妹尾(浜山LTC) 長島(浜山LTC) | 福井(キュービック) 武良(キュービック) | 湯原(皆生LTC) 東出(三洋鳥取) |
| 平成13 | 木原 功仁 (鳥根大学) | 三沢 類 (寿鉄工) | - | - | 引田 明義 (T. アトム) | - | 東出 節男 (鳥取三洋) | 上原(SALT) 大谷(SALT) | 柏井(T. グリーン) 小林(T. グリーン) | - | - | 妹尾(浜山LTC) 長島(浜山LTC) | 竹歳(浜山LTC) 木原(浜山LTC) | 中川(鳥大ローン) 東出(三洋鳥取) |
| 平成14 | 木原 功仁 (鳥根大学) | 小林 桂子 (鳥根大学) | - | - | 名黒 知徳 (鳥根大学) | - | 白石 義光 (鳥大医職) | 池淵(鳥根大学) 松本(鳥根大学) | 三沢(寿鉄工) 細田(NCS) | - | - | 古志(FREE) 松居(皆生LTC) | - | 中井(YLTC) 三谷(YLTC) |
| 平成15 | 木原 功仁 (中筋グループ) | 仲里 千夏 (鳥根大学) | - | - | 遠近 教一 (サニーTS) | - | 白石 義光 (鳥大医職) | 細木(T. グリーン) 木原(中筋グループ) | 尾添(T. グリーン) 林(JAMカンパニー) | - | - | 妹尾(浜山LTC) 長島(浜山LTC) | - | 岩橋(楽山TC) 池田(楽山TC) |
| 平成16 | 中田 広貴 (太田仁摩TC) | 山田 愛子 (スティーブ) | - | - | 青木 昭 (TWS) | - | - | 小原(サニーTS) 白石(鳥取銀行) | 山田(スティーブ) 山田(スティーブ) | - | - | 妹尾(浜山LTC) 長島(浜山LTC) | - | 上原(鳥医ローン) 足立(鳥医ローン) |
| 平成17 | 北畠 史基 (鳥取大学) | 仲里 千夏 (鳥根大学) | - | - | 青木 昭 (TWS) | - | 白石 義光 (鳥大医職) | 小原(サニーTS) 白石(鳥取銀行) | 大竹(遊ポートTC) 大麻(遊ポートTC) | - | - | 妹尾(浜山LTC) 長島(浜山LTC) | - | 中井(YLTC) 三谷(YLTC) |
| 平成18 | 木原 功仁 (中筋グループ) | 楠瀬 優樹 (サニーTS) | - | - | 長島 清文 (浜山LTC) | - | 白石 義光 (鳥大医職) | 小原(サニーTS) 白石(鳥取銀行) | 入万(JAMカンパニー) 原(JAMカンパニー) | - | - | 古志(FREE) 松居(皆生LTC) | - | - |
| 平成19 | 北畠 史基 (鳥取三洋) | 山田 愛子 (STEVE) | - | - | 飯塚 登世一 (JAMカンパニー) | - | 須田 和則 (浜山LTC) | 大木戸(鳥根大学) 安川(鳥根大学) | 山田(STEVE) 山田(STEVE) | - | - | 古志(FREE) 松居(皆生LTC) | - | 須田(浜山LTC) 岡本(穴道LTC) |
| 平成20 | 佐々木 宏樹 (鳥大医学部) | 山根 百花 (BREAK TC) | 大野 茂 (JAMカンパニー) | 畑野 裕子 (T.LOACH) | 飯塚 登世一 (JAMカンパニー) | - | 原田 智明 (YLTC) | 楠本(鳥根大学) 的野(鳥根大学) | 平林(DENEB) 徳永(HI-TENSION) | 山崎(GIOCO) 三町(T.FREE) | 藤原(DENEB) 勝部(松江レディーズ) | 長島(パワービィ出雲) 大木戸(大田TC) | 今田(ひまわり) 秋鹿(ひまわり) | 井田(BSC) 長谷川(BSC) |
| 平成21 | 的野 貴介 (鳥根大学) | 本田 千恵 (チームグリーン) | 深田 兼司 (DENEB) | 名原 祐紀 (DAN2) | 飯塚 登世一 (JAMカンパニー) | 柿田 智嘉 (GIOCO) | 須田 和則 (浜山TC) | 楠本(GIOCO) 的野(鳥根大学) | 本田(チームグリーン) 平林(DENEB) | 飯塚(JAMカンパニー) 勝本(JAMカンパニー) | 藤原(DENEB) 勝部(GIOCO) | 古賀(JAMカンパニー) 売豆紀(JAMカンパニー) | 柿本(キャッツ) 岩崎(チームグリーン) | 湯原(皆生LTC) 寺澤(皆生LTC) |
| 平成22 | 矢野 隆志 (出雲高校) | 山根 愛 (サニーTS) | 上原 隆 (かも調剤薬局) | 藤原 圭子 (DENB) | 飯塚 登世一 (JAMカンパニー) | - | 長島 清文 (パワービィ出雲TC) | 岡部(ワコーテニス) 北畠(三洋CE) | 小田切(off) 山根(サニーTS) | 中本(oasis) 森田(oasis) | 藤原(DENEB) 勝部(GIOCO) | 高尾(JAMカンパニー) 吉岡(JAMカンパニー) | 有馬(I・L・S) 萬代(キャッツ) | 須田(浜山TC) 長島(パワービィ出雲) |
| 平成23 | 北畠 史基 (三洋CE) | 山田 愛子 (STEVE) | 乾 建作 (GIOCO) | - | 小原 義人 (日吉津村役場) | - | 須田 和則 (浜山TC) | 小原(日吉津村役場) 白石(鳥取銀行) | 小田切(off) 山根(米子北高) | 勝本(JAMカンパニー) 大野(JAMカンパニー) | 柿本(ふえにつくず) 岡田(リパティ) | 田淵(Fシヨット) 岡田(リパティ) | - | 中井(YLTC) 岡田(YLTC) |
| 平成24 | 近藤 宏樹 (鳥根大学) | 山根 愛 (米子北高) | 吉村 真輝 (米子西高教員) | 畑野 裕子 (T.LOACH) | 小原 義人 (日吉津村役場) | - | 勝井 節朗 (リサーチTC) | 近藤(鳥根大学) 松田(鳥根大学) | 本田(チームグリーン) 吉岡(DENEB) | 勝部(DENEB) 曾田(DENEB) | 畑野(T.LOACH) 柿田(GIOCO) | 湯浅(ケセラ) 逸見(ロランギャロス) | - | 松居(皆生LTC) 古志(FREE) |
| 平成25 | 松田 悠汰 (鳥根大学) | 細木 咲良 (開星中学) | 牧野 徳明 (鳥取育英高校教員) | 藤原 圭子 (DENEB) | 中本 文志 (DENEB) | - | 勝井 節朗 (リサーチTC) | 松田(鳥根大学) 黒瀬(鳥根大学) | 三浦(サニーTS) 山根(米子北高) | - | 柿本(ふえにつくず) 田部(穴道LTC) | 湯浅(ケセラ) 逸見(ロランギャロス) | - | 長島(パワービィ出雲) 大木戸(パワービィ出雲) |
| 平成26 | 黒瀬 拓志 (鳥根大学) | 小林 佳子 (鳥根大学) | 森本 一義 (5C) | 岩本 明美 (ビーブル) | 中本 文志 (DENEB) | 青木 小百合 (MTメイト) | 勝井 節朗 (リサーチTC) | 小粥(鳥取大学) 船本(フリー) | 小林(鳥根大学) 吉岡(中筋グループ) | - | 柿本(ふえにつくず) 藤原(DENEB) | 岡田(リパティ) 盛本(カプリス) | 武良(ぐるんば) 赤木(ぐるんば) | 竹内(カプリス) 勝井(リサーチTC) |
| 平成27 | 福井 康介 (鳥根大学) | 岡田 彩 (米子高専) | 森本 一義 (5C) | 藤原 圭子 (DENEB) | 牧野 徳明 (倉吉東高教員) | - | 勝井 節朗 (リサーチTC) | 黒瀬(鳥根大学) 福井(鳥根大学) | 飯沼(チームグリーン) 吉岡(北公園TS) | - | 柿本(大田TC) 藤原(DENEB) | 岡田(リパティ) 盛本(カプリス) | - | 竹内(カプリス) 勝井(リサーチTC) |
| 平成28 | 吉田 慧 (5C) | 岡田 彩 (米子高専) | 吉村 真輝 (米子西高教員) | 藤原 圭子 (DENEB) | 乾 建作 (GIOCO) | - | 長島 清文 (パワービィ出雲TC) | 宗 近(DENEB) 梅津(UMEZU.T.T) | 木原(鳥根大学) 太田(鳥根大学) | - | 畑野(T.LOACH) 柿田(GIOCO) | 乾(GIOCO) 岡田(GIOCO) | - | 竹内(カプリス) 勝井(リサーチTC) |
| 平成29 | 永原 栄吾 (DENEB) | 木原 阿花理 (鳥根大学) | 森本 一義 (5C) | 藤原 圭子 (DENEB) | 中本 文志 (DENEB) | - | 長島 清文 (パワービィ出雲TC) | 諸岡(UMEZU.T.T) 塩冶(DENEB) | 木原(鳥根大学) 太田(鳥根大学) | - | 青柳(アシニス) 三澤(YLTC) | 湯浅(ロランギャロス) 逸見(ロランギャロス) | - | 梁(リパティ) 西尾(リサーチTC) |
| 平成30 | 永原 栄吾 (DENEB) | 木原 阿花理 (鳥根大学) | 秦 和也 (DENEB) | 藤原 圭子 (DENEB) | 小原 義人 (日吉津村役場) | - | 高尾 康弘 (JAMカンパニー) | 永原(DENEB) 永原(DENEB) | 木原(鳥根大学) 太田(鳥根大学) | - | - | 大野(JAMカンパニー) 勝部(DENEB) | - | 勝井(リサーチTC) 竹内(カプリス) |
| 令和元年 | 福谷 悠 (Team 灯) | 楠瀬翔子 (アポロTC) | 渡辺 仁 (LTC 河原) | - | 森本 一義 (5C) | 藤原 圭子 (DENEB) | 中本 文志 (DENEB) | 諸岡(UMEZU.T.T) 森田(UMEZU.T.T) | 市川(あみたま) 三浦(サニーTS) | - | 青柳(アシニス) 三澤(YLTC) | 南(5C) 汐口(5C) | - | 湯浅(ロランギャロス) 逸見(ロランギャロス) |
| 令和2 | コロナウイルスで中止 | | | | | | | コロナウイルスで中止 | | | | | | |
| 令和3 | コロナウイルスで中止 | | | | | | | コロナウイルスで中止 | | | | | | |
| 令和4 | 永原 賢造 (ReFlex) | 楠瀬翔子 (アポロTC) | 奥田 聡 (チームグリーン) | - | 伊藤 英憲 (サニーTS) | - | 小原 義人 (サニーTS) | 永 清(サニーTS) 金 塚(サニーTS) | 浜 村(DENEB) 豊 田(キティクラブ) | - | - | - | 藤原(DENEB) 柿田(GIOCO) | 湯浅(ロランギャロス) 逸見(ロランギャロス) |

