

# 男子シングルスA級

会場: 米子高専コート

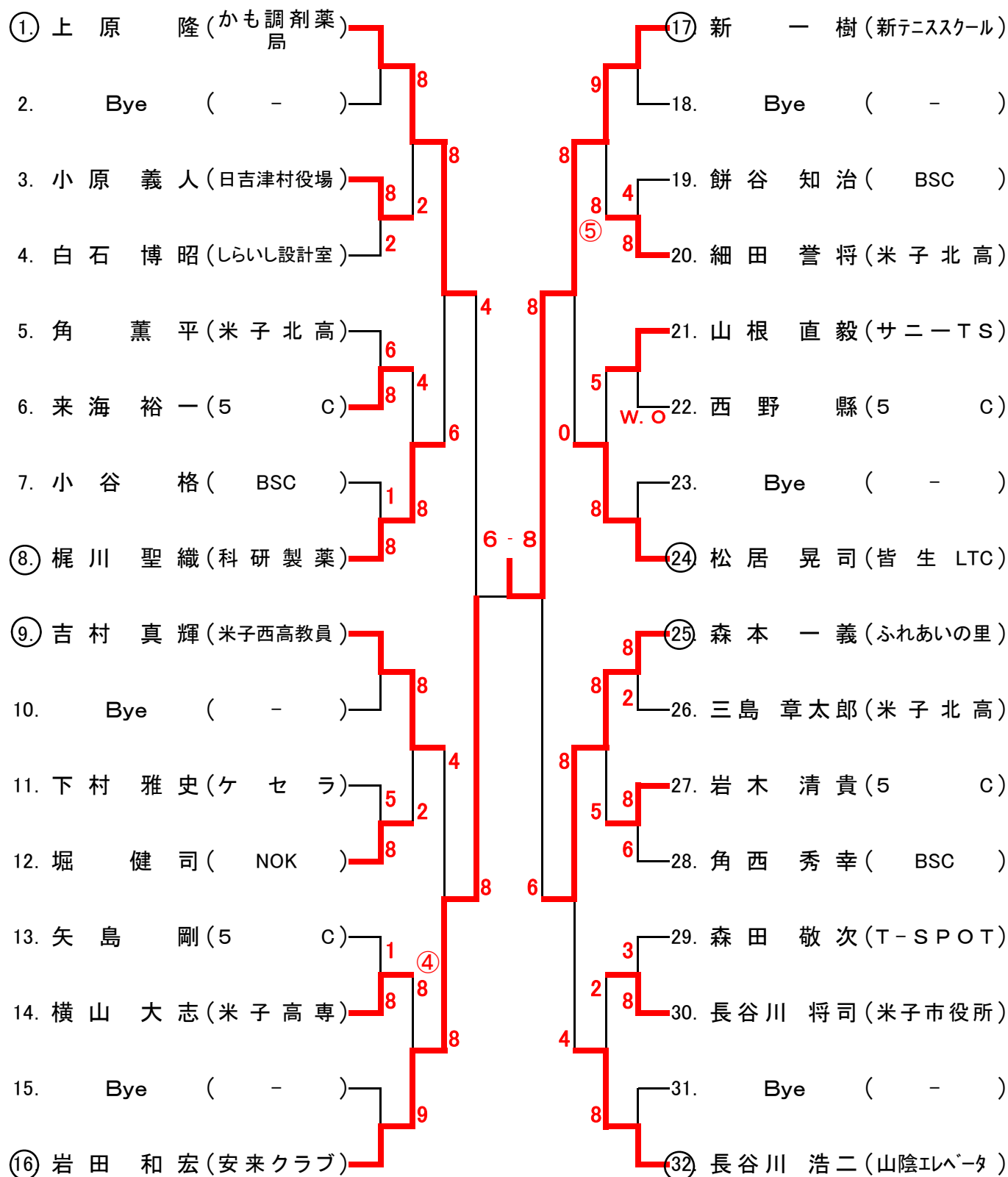

# 女子シングルスA級

会 場: どらドラパーク米子庭球場

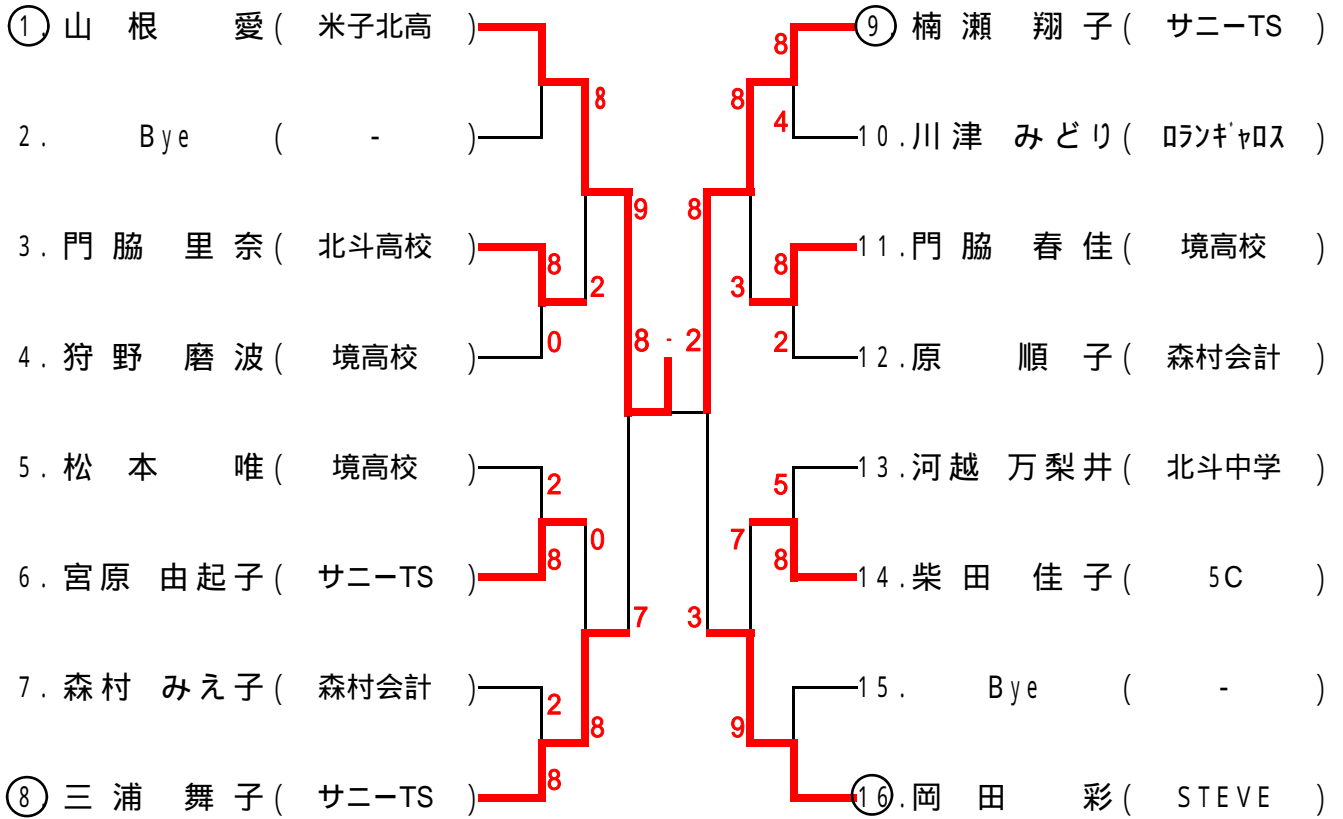

男子シングルスB級(1)

会場: びらドラパーク米子庭球場

54 和田 7 - 5 藤澤 91

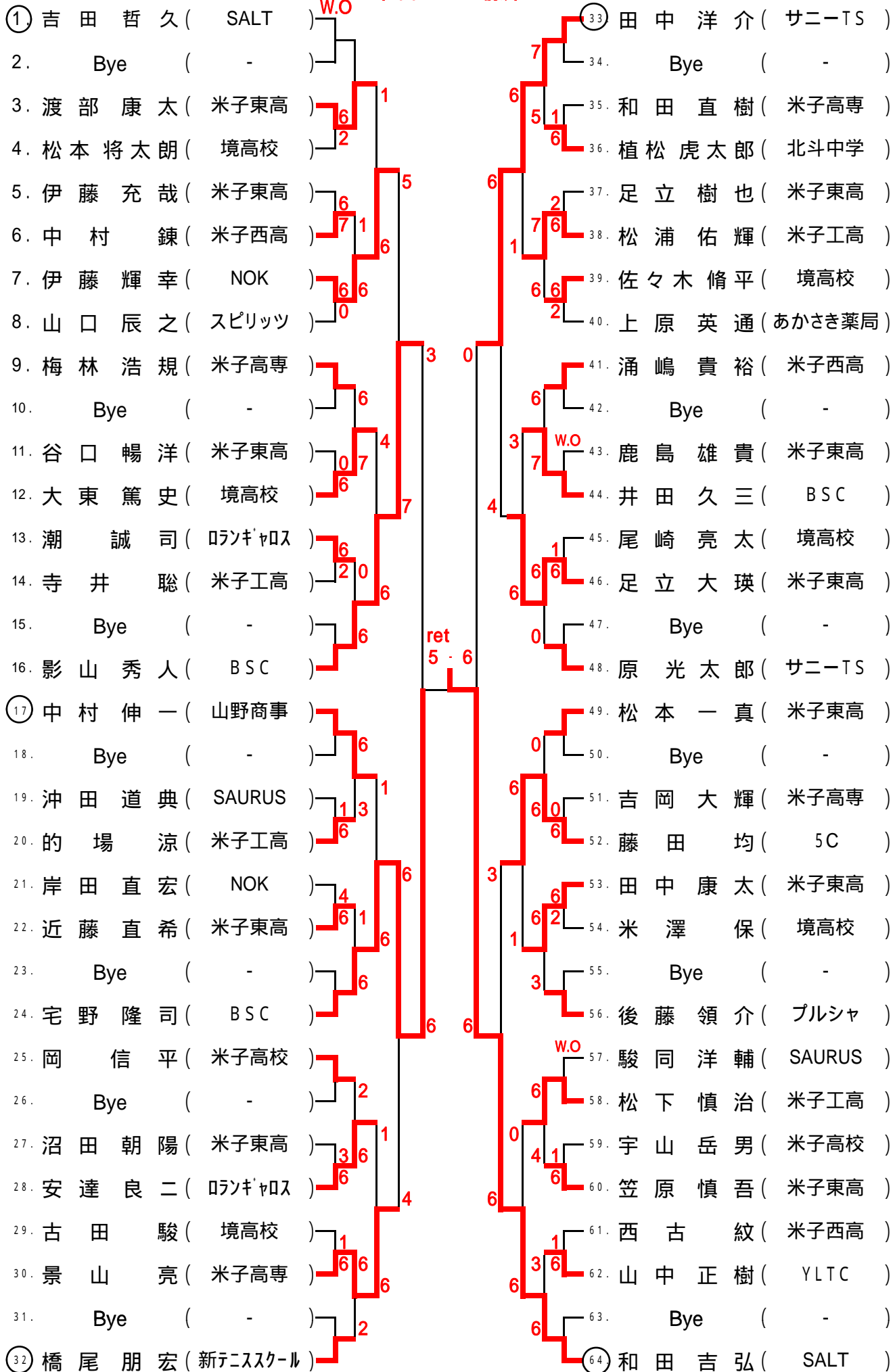

65. 湯浅英明 (大山リハビリ)	6	97. 井中雄也 (米子高専)
66. Bye (-)	6	98. Bye (-)
67. 八重沢公司 (NOK)	6 3	99. 竹内英尚 (境高校)
68. 生田智大 (米子工高)	0	100. 渡辺浩二 (フリー)
69. 渡部就人 (北斗中学)	4 6	101. 黒田馨 (フリー)
70. 金田康平 (米子西高)	6 3	102. 和気久 (NOK)
71. 黒谷直広 (境高校)	6 1	103. 長谷川工 (スピリッツ)
72. 齋木雄介 (米子東高)	7	104. 西村友基 (米子東高)
73. 中森智哉 (米子東高)	1	105. 加藤龍之介 (サニーTS)
74. Bye (-)	7	106. Bye (-)
75. 西田貴文 (境高校)	3 6	107. 吉川諒 (米子東高)
76. 阿部和弥 (米子高専)	6	108. 井田健太郎 (米子高専)
77. 長谷川博 (BSC)	W.O	109. 秦野稔 (5C)
78. 口田知則 (米子市役所)	6 6	110. 竹内大貴 (米子高専)
79. Bye (-)	2	111. Bye (-)
80. 角敏彦 (米子高専)	6 3	112. 渡辺悠介 (米子西高)
81. 野口翔太 (米子工高)	4	113. 木村伸幸 (山陰合同銀行)
82. Bye (-)	4	114. Bye (-)
83. 亀原健一 (米子市役所)	6 6	115. 古志正人 (FREE TC)
84. 山縣貞之 (T-SPOT)	1	116. 渡邊裕貴 (米子東高)
85. 井東元示 (ウイングス)	6 2	117. 井上智博 (境高校)
86. 仙田晃平 (境高校)	1 6	118. 堀田悠生 (米子東高)
87. Bye (-)	0	119. Bye (-)
88. 竹田侑也 (米子工高)	6 2	120. 竹内和也 (米子高専)
89. 田中裕也 (米子西高)	6 2	121. 信田泰伸 (YLTC)
90. 古田守 (YLTC)	4 2	122. 鎌谷達也 (島大職員)
91. 藤澤純平 (米子東高)	6 6	123. 長谷川孝之 (スピリッツ)
92. 藤山晋太郎 (ブルシャ)	0 6	124. 新居裕一郎 (米子東高)
93. 上田空遼 (境高校)	6 1	125. 岩尾徹 (NOK)
94. 國政智行 (米子東高)	7 0	126. 藤澤康太 (米子高専)
95. Bye (-)	6	127. Bye (-)
96. 森村一信 (森村会計)		128. 柏原翔太 (米子北高)

# 女子シングルス B 級

会 場: どらドラパーク米子庭球場

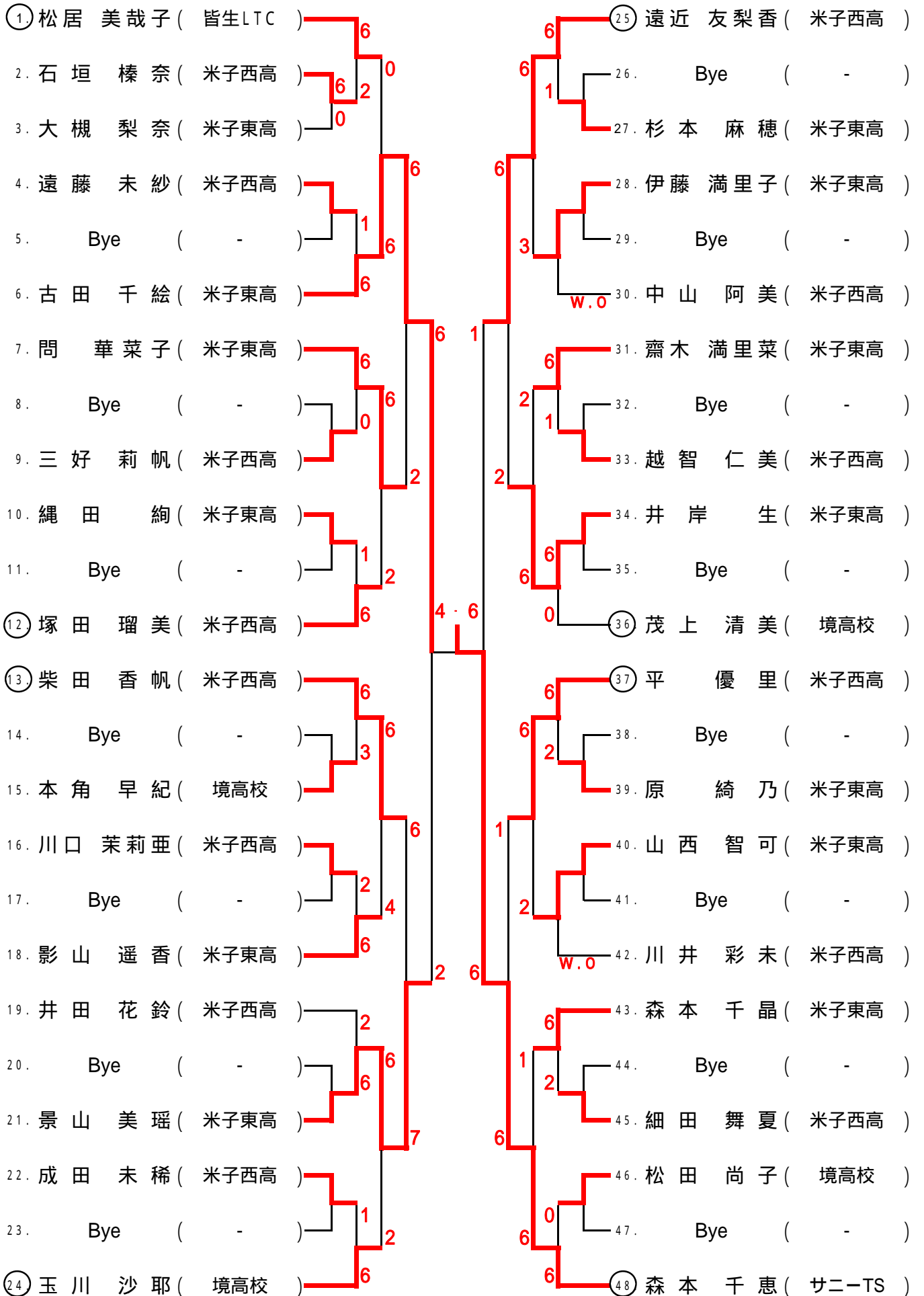

# 男子シングルスC級

会場: 米子高専コート

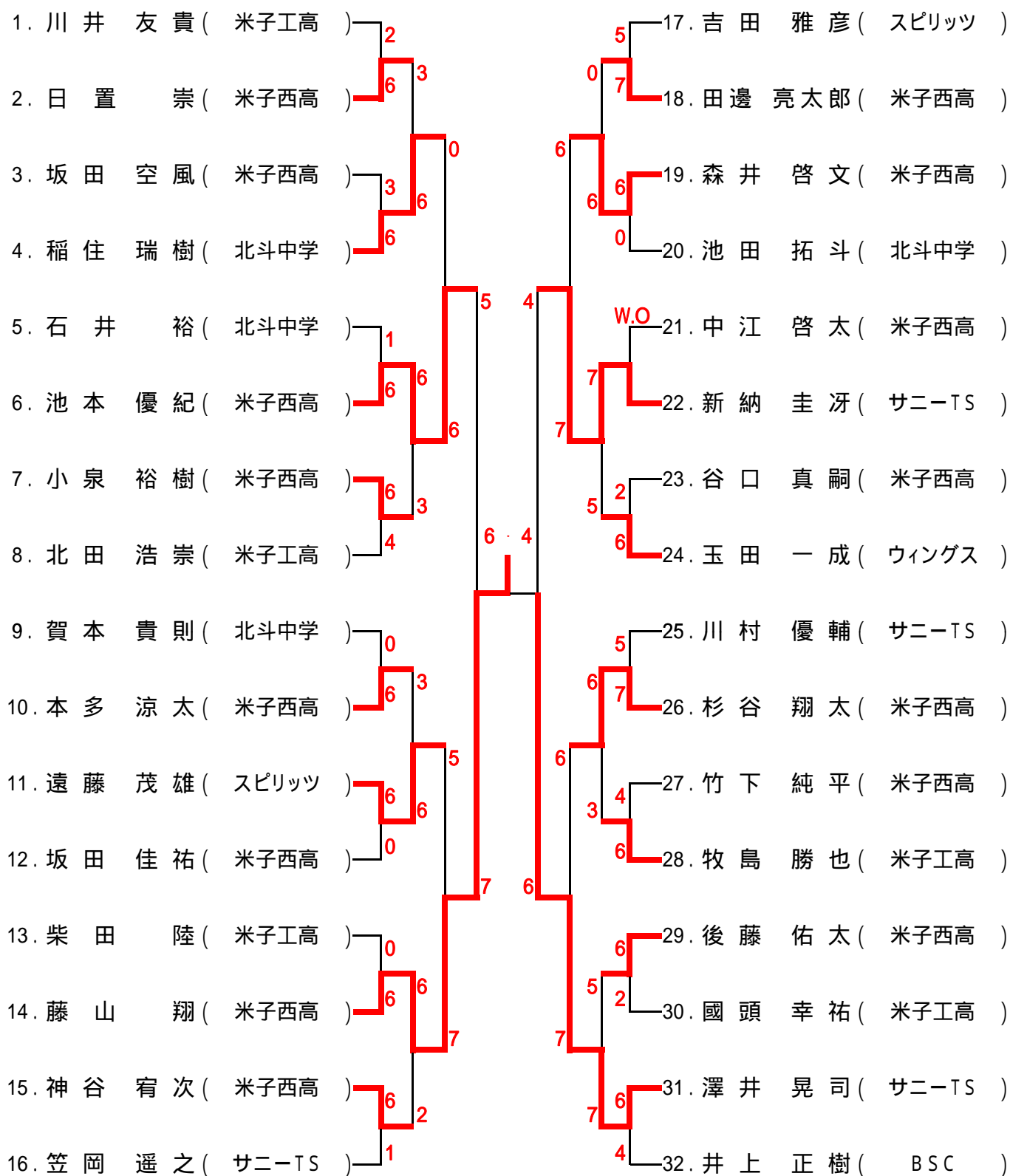

## 男子シングルス45歳以上

会 場: どりドラパーク米子庭球場

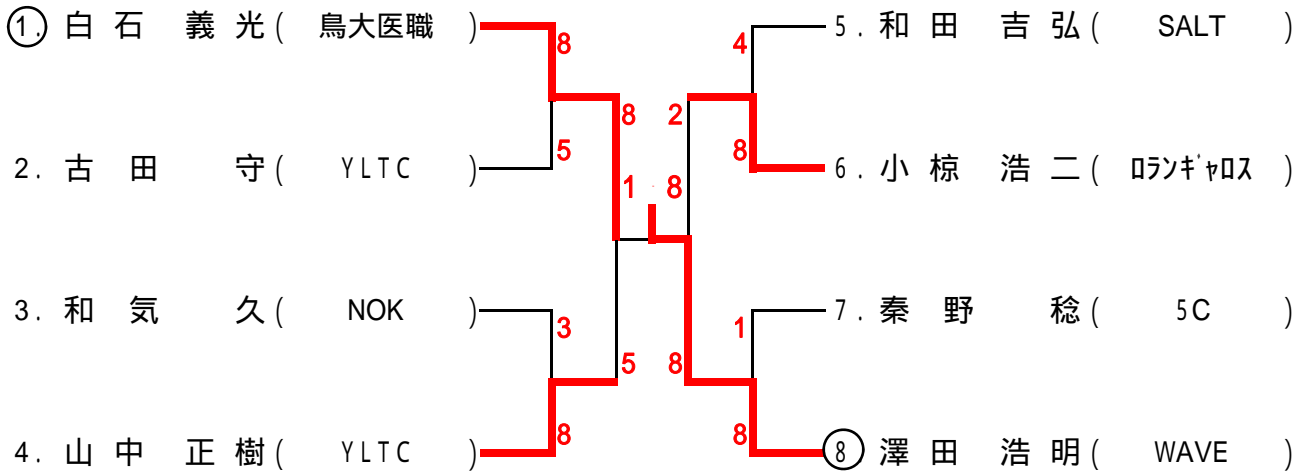

## 男子シングルス55歳以上

会 場: どりドラパーク米子庭球場

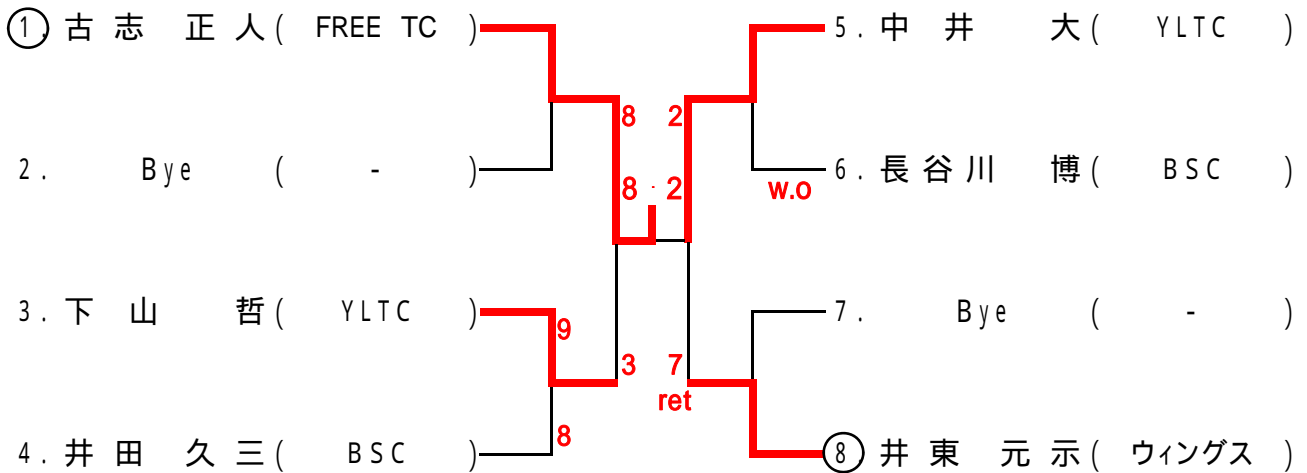

# 男子A級ダブルス

会場: どりドラパーク米子庭球場

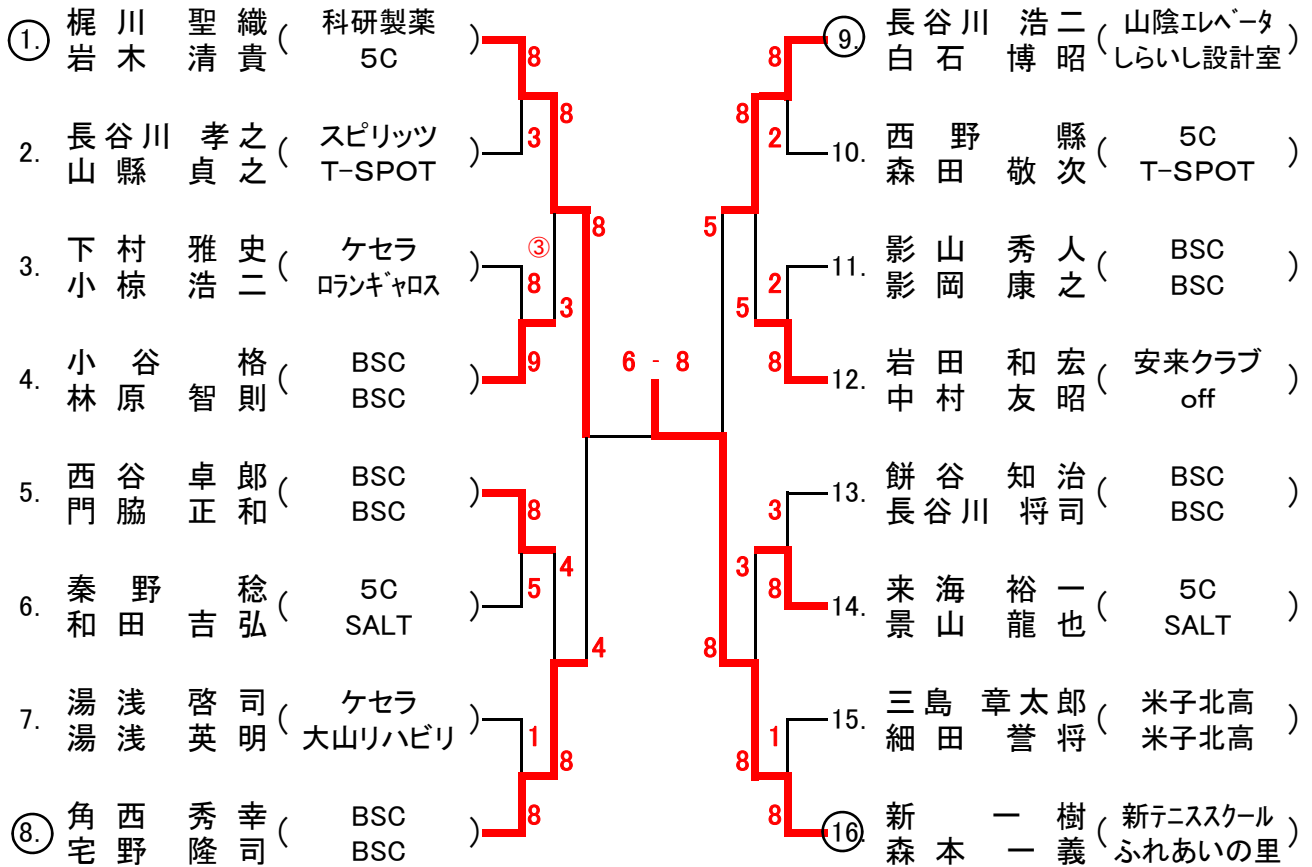

# 男子45歳以上ダブルス

会場: どりドラパーク米子庭球場

	①	②	③	結果	順位
① 松 居 晃 司 ( 皆生LTC ) 古 志 正 人 ( FREE・TC )	-	-	-	W.O	
② 山 健 二 ( 田園テニスクラブ ) 上 本 泰 士 ( チロルTC )	-	-	8-6	1勝 0敗	1位
③ 下 山 哲 ( YLTC ) 中 井 大 ( YLTC )	6-8	-	-	0勝 1敗	2位



# 女子ダブルス

会場：どらドラパーク米子庭球場

① 大谷洋子 (JOY・TC)	細田千亜紀 (NCS)		⑬ 楠瀬翔子 (サニーTS)	川口佳子 (サニーTS)
2. Bye (-)			18. Bye (-)	
3. 影山遥香 (米子東高)	問華菜子 (米子東高)		19. 小河和美 (Begins)	益尾有加理 (ちよっぱー)
4. 平優里 (米子西高)	遠藤未紗 (米子西高)		20. 岡野佐智子 (SAURUS)	仁科祐子 (SAURUS)
5. 川津みどり (アソキヤロス)	大太伸子 (アソキヤロス)		21. 川口茉莉亜 (米子西高)	川井彩未 (米子西高)
6. 中山阿美 (米子西高)	塚田瑠美 (米子西高)		22. 伊藤満里子 (米子東高)	高田紗帆 (米子東高)
7. 原綺乃 (米子東高)	縄田絢 (米子東高)		23. Bye (-)	
⑧ 近藤浩子 (プチ・シオン)	小林ひろみ (プチ・シオン)		⑭ 三澤聡美 (YLTC)	秦千浪 (Begins)
⑨ 斎鹿千恵子 (JOY・TC)	宮城芳江 (JOY・TC)		⑮ 笠原あい子 (Begins)	仲曾真由美 (0・スマッシュ)
10. Bye (-)			26. 景山美瑠 (米子東高)	古田千絵 (米子東高)
11. 井岸生 (米子東高)	山西智可 (米子東高)		27. 森村みえ子 (森村会計)	原順子 (森村会計)
12. 吉川聖子 (米子西高)	細田舞夏 (米子西高)		28. 遠近友梨香 (米子西高)	柴田香帆 (米子西高)
13. 杉本麻穂 (米子東高)	大槻梨奈 (米子東高)		29. 成田未稀 (米子西高)	石垣榛奈 (米子西高)
14. 三好莉帆 (米子西高)	越智仁美 (米子西高)		30. 荒松雅美 (SAURUS)	澤田さおり (SAURUS)
15. Bye (-)			31. Bye (-)	
⑯ 柴田佳子 (5C)	岡野ひろみ (5C)		⑰ 宮原由起子 (サニーTS)	三浦舞子 (サニーTS)

# 男子B級ダブルス

会場：米子高専コート

①	藤澤純平	米子東高	6	25	坂田佳祐	米子西高
2	後藤佑太郎	米子西高	6	26	川井友貴	米子工高
3	杉町兼宏	サニーTS	2	27	伊藤充哉	米子東高
4	梅林浩規	米子高専	6	28	景山亮	米子高専
5	Bye	-	7	29	稲住瑞樹	北斗中学
6	田村剛	HTC	5	30	石井真嗣	米子西高
7	稲田睦也	Lファミリー	4	31	中日村置	米子西高
8	金田康平	米子西高	6	32	安石良二	ロンギアス
9	野口翔太	米子工高	2	33	鹿島雄貴	米子東高
10	和氣久	NOK	6	34	七瀬浩希	米子高専
11	西村友基	米子東高	2	35	田中裕也	米子西高
12	黒谷直広	境高校	1	36	笠原慎吾	米子東高
13	竹内英尚	境高校	3	37	寺井聡	米子工高
14	遠藤学	サニーTS	0	38	竹下純平	米子西高
15	先灘匡	米子市役所	6	39	古田駿	境高校
16	齋木雄介	米子東高	6	40	新居裕一郎	米子東高
17	小泉裕樹	米子西高	0	41	大井篤史	境高校
18	井田健太郎	米子高専	7	42	朝倉章順	フリー
19	伊藤輝幸	NOK	6	43	涌池貴裕	米子西高
20	松本一真	米子東高	6	44	Bye	-
21	藤山翔太	米子西高	2	45	近藤直希	米子東高
22	堀田悠生	米子東高	0	46	中村伸一	山野商事
23	山口辰之	スピリッツ	6	47	佐藤崇輝	米子工高
24	北田浩崇	米子工高	0	48	松浦佑平	米子北高