

第54回 西部テニス選手権大会日程

種 目	試合方法	期 日 ・ 会 場					予 備 日	期日・会場	予 備 日	運営クラブ	
		3月18日	3月21日	3月25日	4月1日	4月8日	4月15日	4月29日	4月30日		
シングルス	男子	A	8ゲームマッチ			高専			(東山)		米子市 テニス協会
		B	6ゲームマッチ					東山	(東山)		米子工業
		C	6ゲームマッチ	高専					(東山)		米子西
	女子	A	8ゲームマッチ			高専			(東山)		米子市 テニス協会
		B	6ゲームマッチ		高専				(東山)		YLTC Begins
		4 5 UP	8ゲームマッチ						境港	(境港)	FLTC 米子市役所
		5 5 UP	8ゲームマッチ						境港	(境港)	FLTC 米子市役所
ダブルス	男子	A	8ゲームマッチ				東山		(東山)		米子市 テニス協会
		B	6ゲームマッチ				高専		(東山)		米子高専
		45up	8ゲームマッチ				東山		(東山)		米子市 テニス協会
	女子	6ゲームマッチ 準々決勝から 8ゲーム				東山		(東山)		米子市 テニス協会	

山陰選手権は5月3日(単)4日(複)の予定です。

2日以上延期になった場合、男子A級を優先します。

天候や試合進行状況で試合方法を変更する場合があります。

延期になった場合、予備日の会場変更等を行う場合があります。

その時は、ホームページにて発表します。

男子シングルスA級

優勝

会場: 米子高専テニスコート

澤井晃司

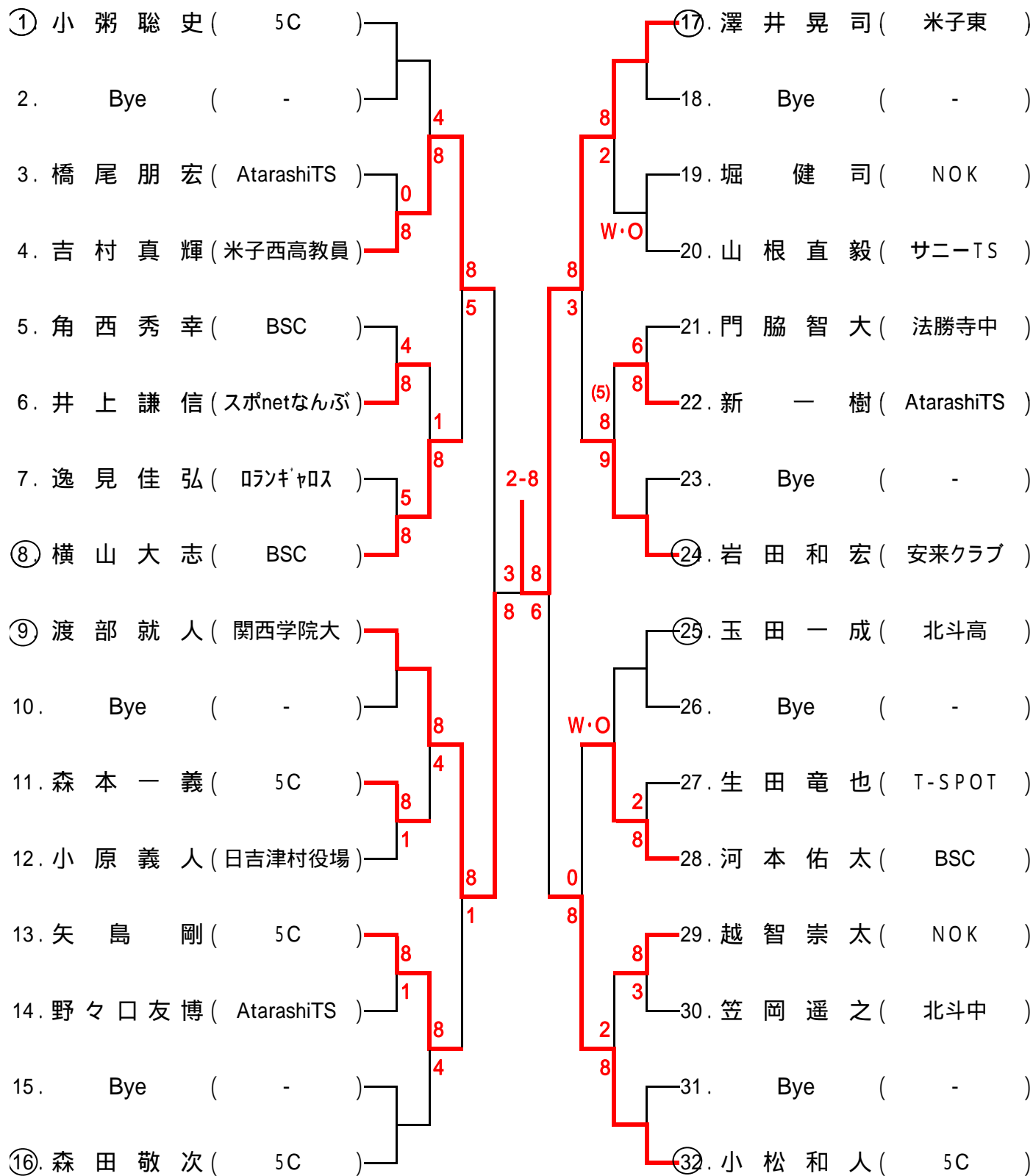

優勝 門脇直大

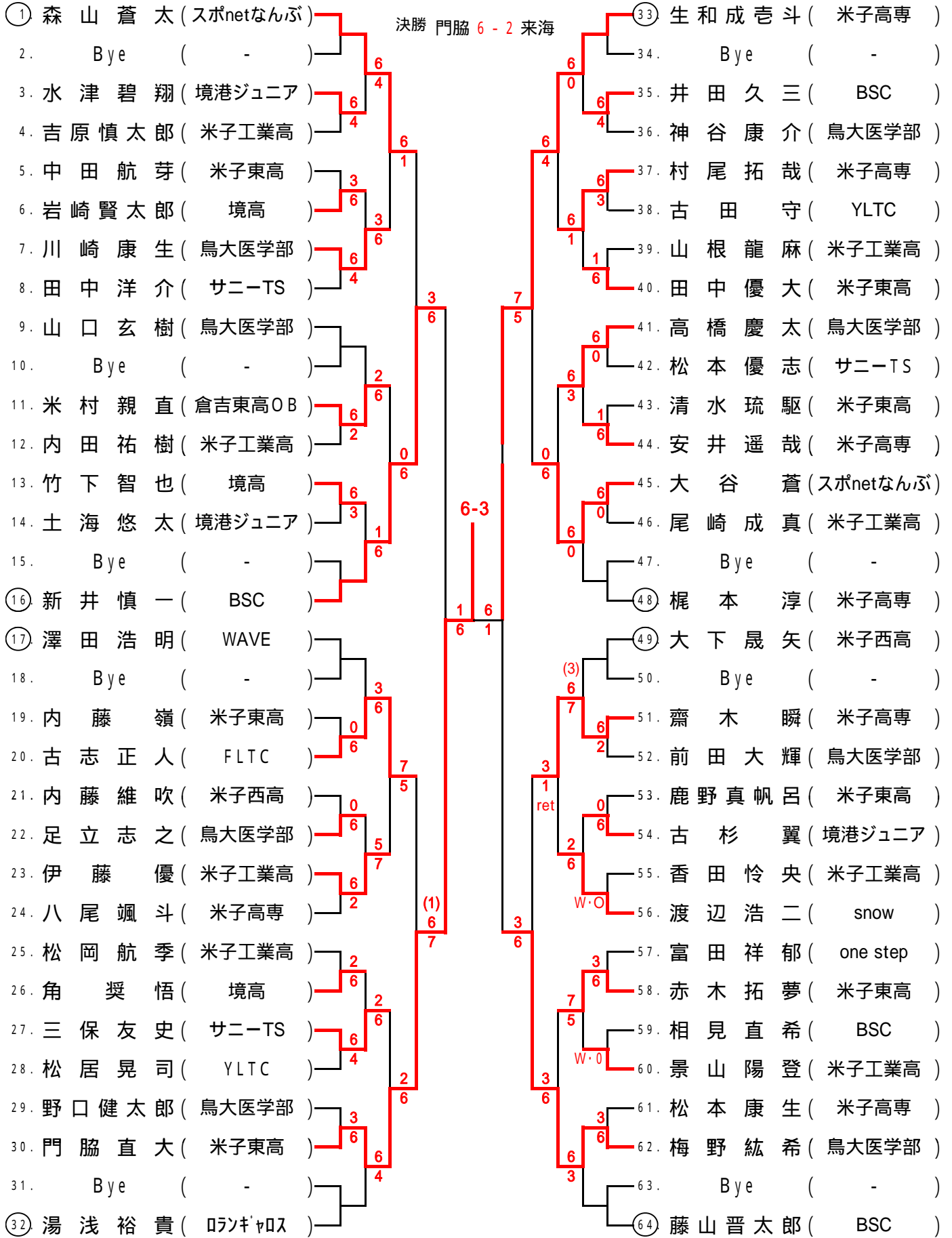

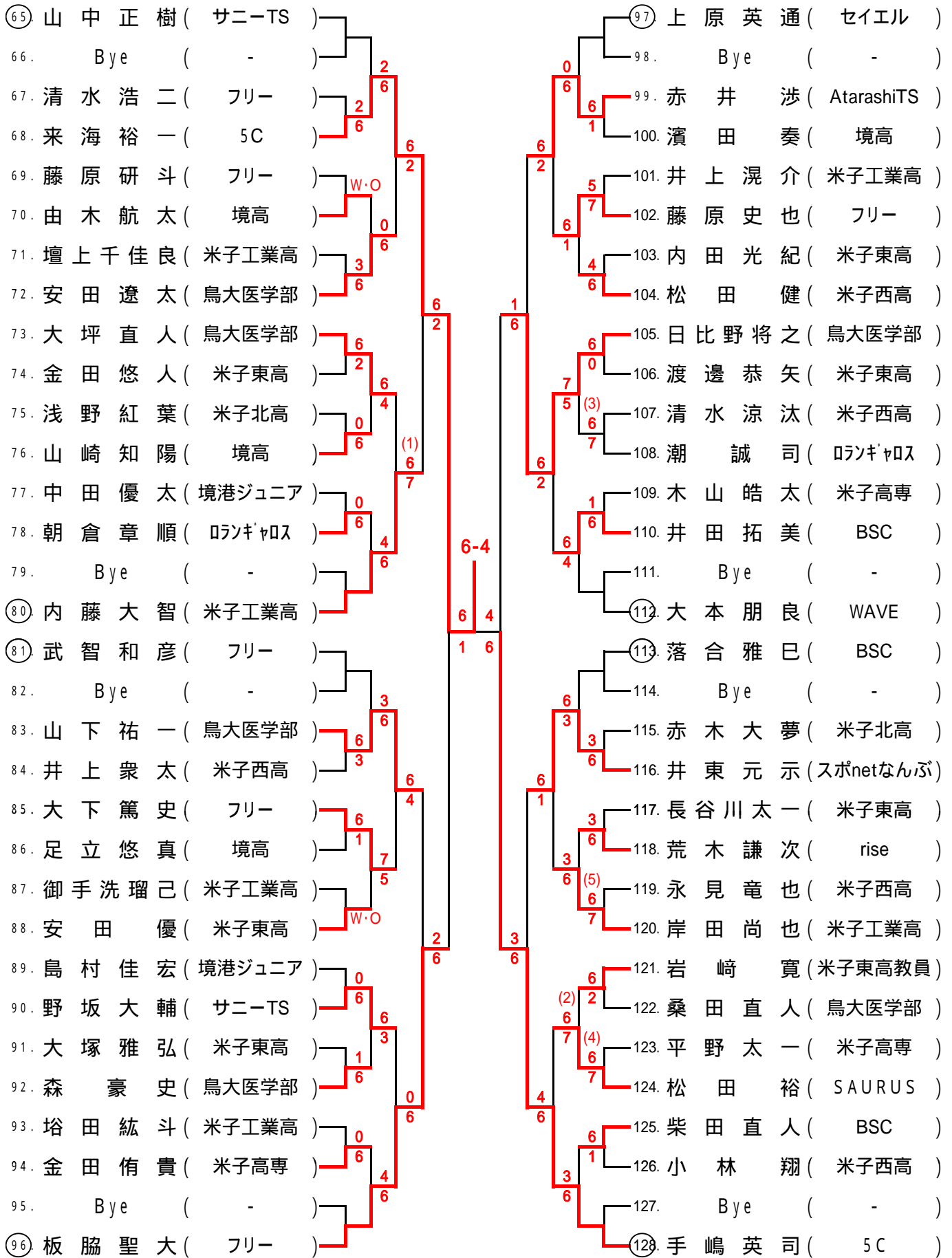

男子C級シングルス 会場: 米子高専テニスコート

優勝 長谷川諒成

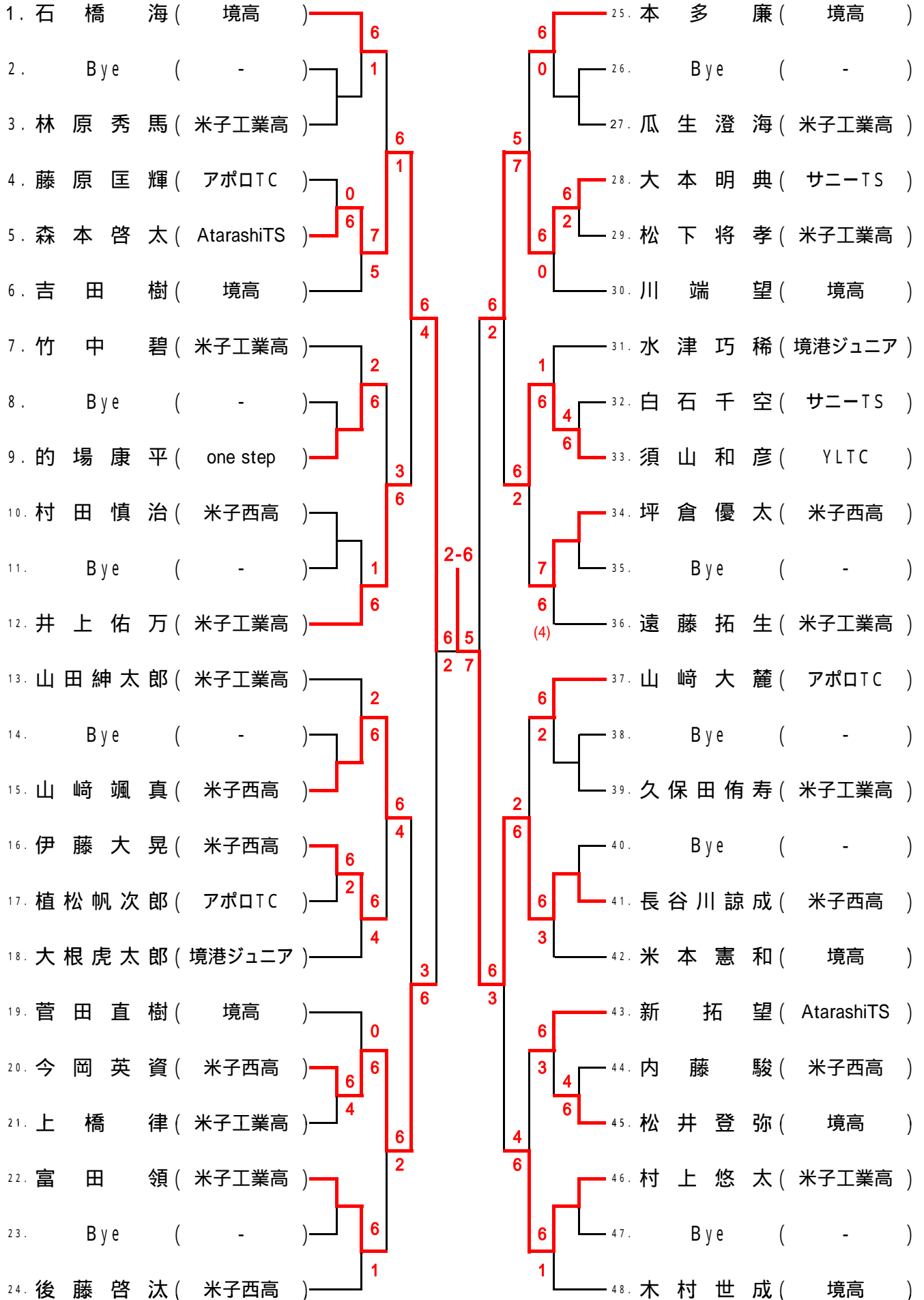

男子45歳以上シングルス

優勝

会場: 境港中央テニスコート

湯浅啓司

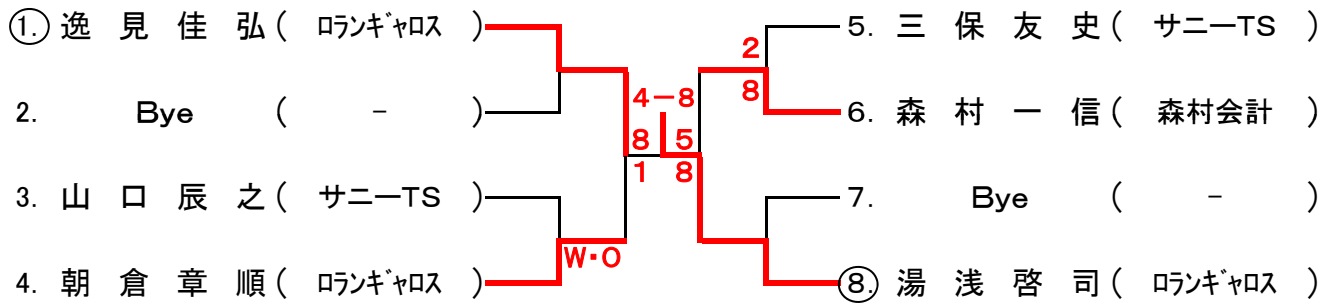

男子55歳以上シングルス

優勝

会場: 境港中央テニスコート

古志正人

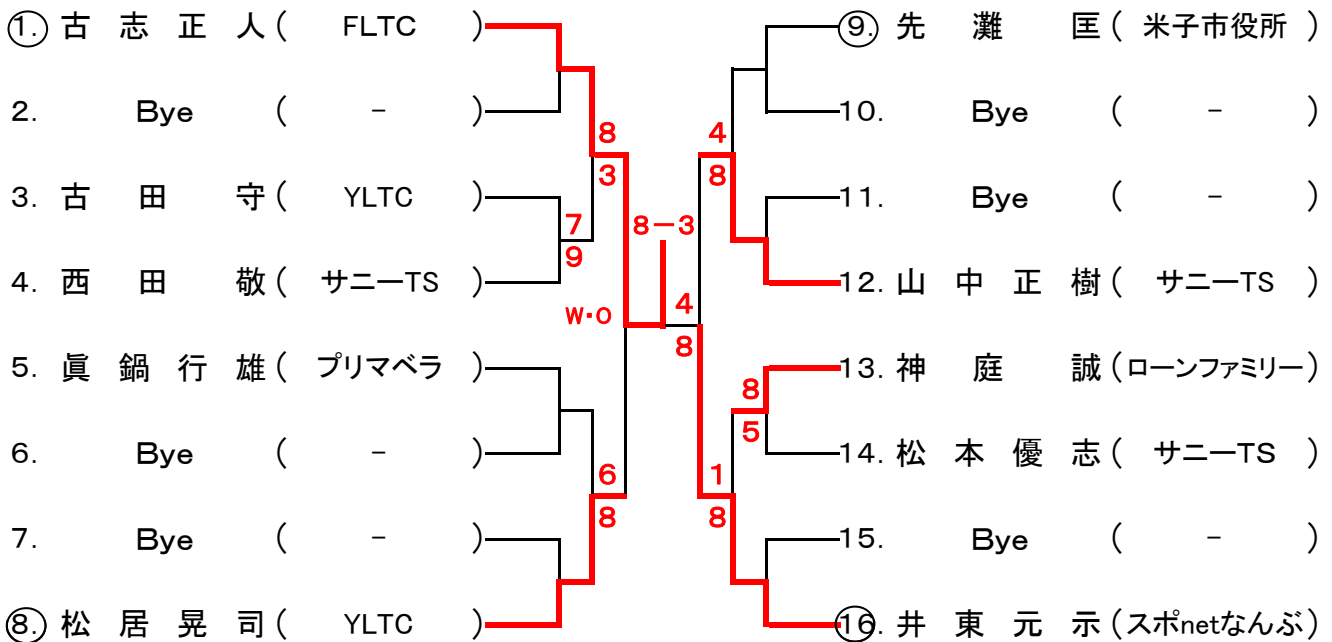

女子A級シングルス

優勝

会場: 米子高専テニスコート

浜家奈生

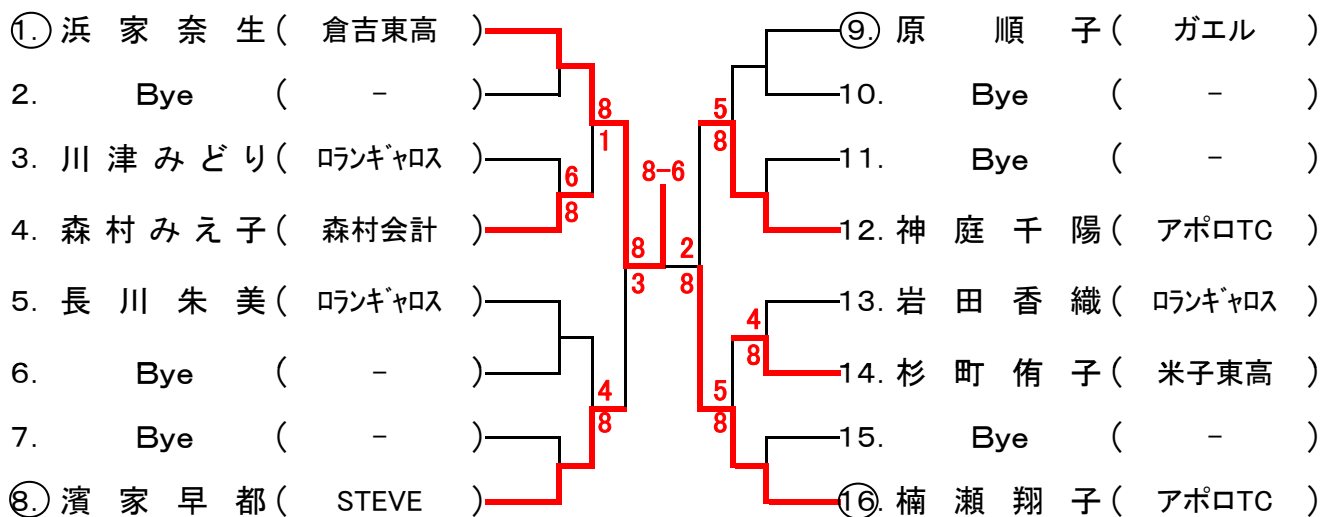

女子B級シングルス

優勝

中井瑠美

会場: 米子高専テニスコート

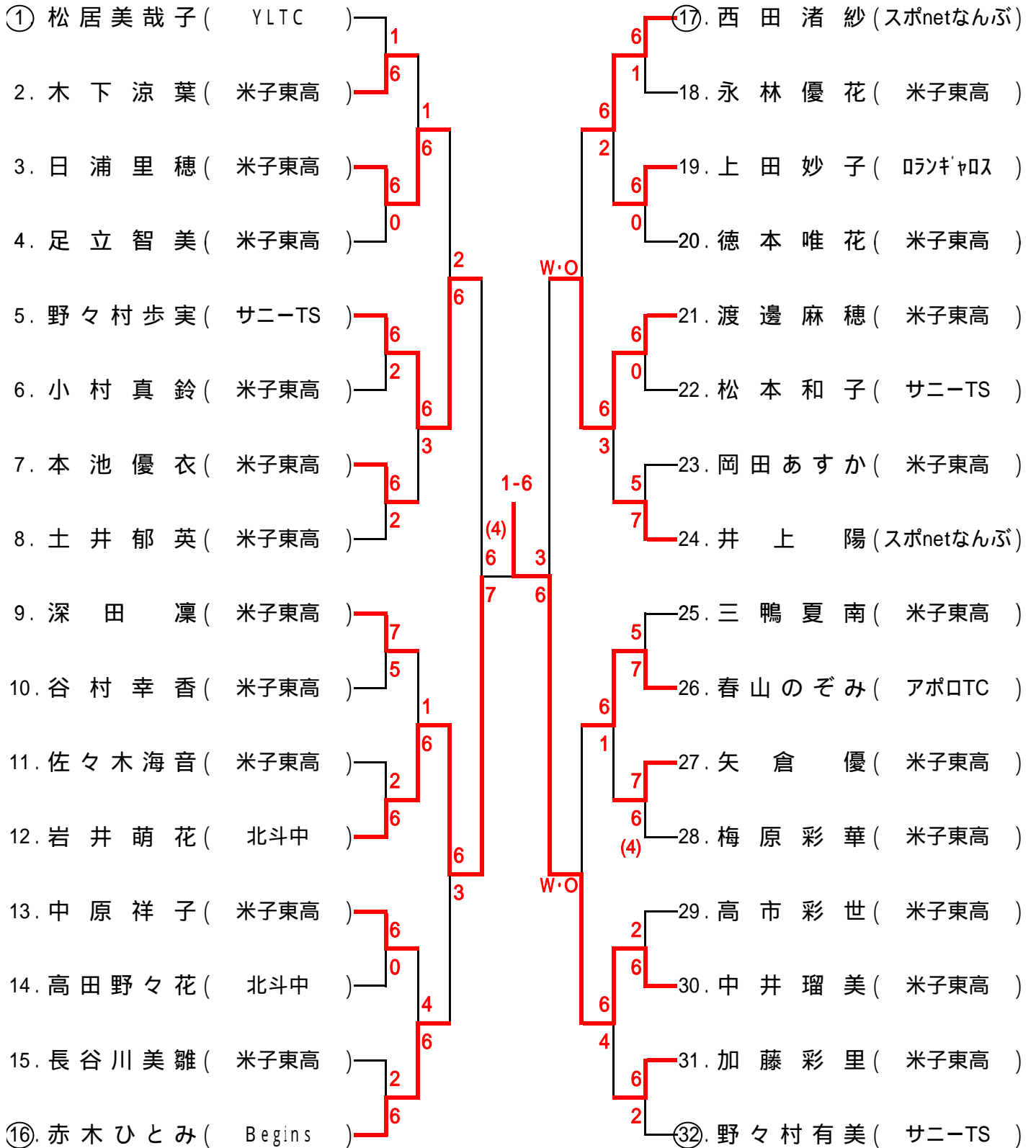

男子A級ダブルス

会場: どりドラパーク米子庭球場

優勝 **小松和人**
姫野拓郎

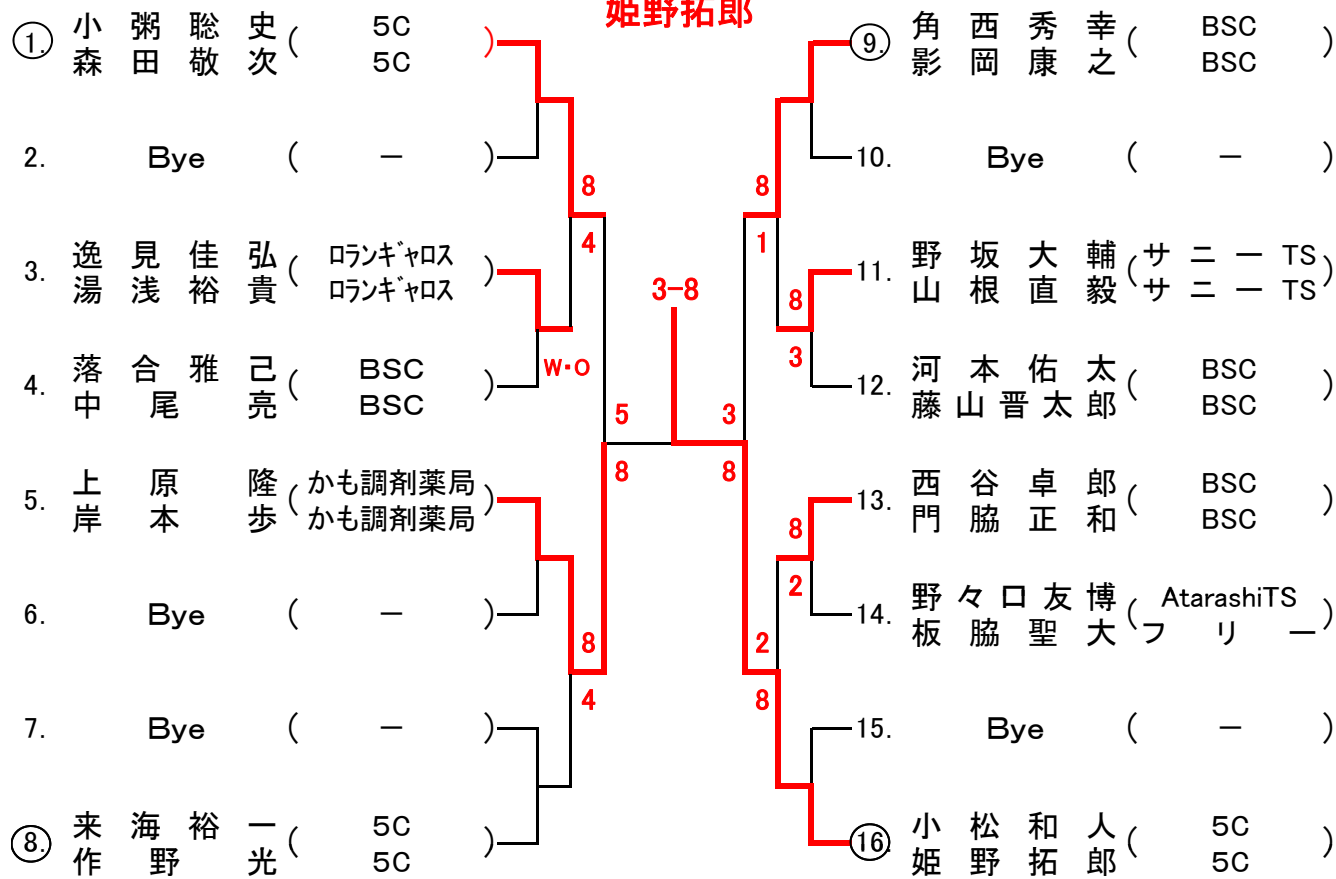

男子45歳以上ダブルス

会場: どりドラパーク米子庭球場

優勝 **古志正人**
先瀬匡

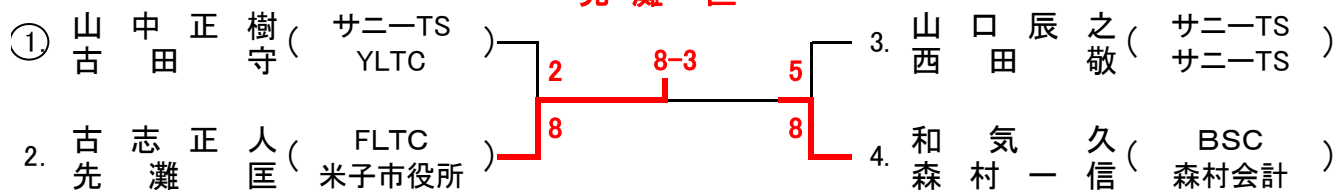

男子B級ダブルス

優勝 **平野 太一**
生和成 壱斗

会場：米子高専コート

順位	選手名	所属	スコア	スコア	スコア	スコア
①	金田 侑貴 (米子高専)	田木 瞬 (米子高専)	1	6	6	6
2	新新 一樹 (AtarashiTS)	拓望 (AtarashiTS)	5	7	6	1
3	堀健司 (NOK)	伊藤 幸 (NOK)	7	6	6	2
4	尾崎 成真 (米子工業高)	山陽 登 (米子工業高)	1	6	6	3
5	Bye		1	6	6	4
6	山崎 大麓 (アポロTC)	原匡 輝 (アポロTC)	0	6	6	5
7	秦野 稔弘 (5C)	和田 吉 (SALT)	6	6	6	6
8	上橋 律 (米子工業高)	下将 孝 (米子工業高)	2	6	6	7
9	後藤 啓汰 (米子西高)	伊藤 大晃 (米子西高)	0	6	6	8
10	大本 朋良 (WAVE)	久保 侑寿 (米子工業高)	6	3	6	9
11	赤木 拓夢 (米子東高)	内藤 嶺 (米子東高)	0	6	6	10
12	白石 博昭 (サニーツ)	石千 空 (サニーツ)	6	6	4-6	11
13	富田 領生 (米子工業高)	遠藤 拓生 (米子工業高)	0	6	6	12
⑭	岸田 尚也 (米子工業高)	吉原 慎太郎 (米子工業高)	6	2	6	13
15	足立 悠真 (境高)	岩崎 賢太郎 (境高)	4	W.O.	6	14
16	永見 竜也 (米子西高)	山田 尚吾 (米子西高)	6	6	6	15
17	谷水 琉悠 (米子東高)	清田 琉 (米子東高)	3	6	6	16
18	濱田 奏太 (境高)	由木 航太 (境高)	6	6	6	17
19	黒田 拓也 (米子高専)	菊池 友哉 (米子高専)	3	6	6	18
20	石橋 海弥 (境高)	井登 弥 (境高)	3	6	6	19
21	鹿野 真帆 (米子東高)	渡邊 恭矢 (米子東高)	6	1	6	20
22	曾田 森羅 (米子東高)	金田 悠人 (米子東高)	7	6	6	21
23	井上 侑万 (米子工業高)	山田 紳太郎 (米子工業高)	6	(1)	6	22
24	長瀬 太一 (米子東高)	谷川 俊貴 (米子東高)	3	6	6	23
25	八尾 颯斗 (米子高専)	安井 遥哉 (米子高専)	6	3	6	24
⑳	朝倉 章順 (ロソキヤロス)	潮 誠 (ロソキヤロス)	6	6	6	25
㉑	門脇 直大 (米子東高)	安田 悠太 (米子東高)	6	2	6	26
28	村瓜 悠澄 (米子工業高)	上生 澄海 (米子工業高)	2	6	6	27
29	赤井 涉斗 (AtarashiTS)	赤井 駿斗 (AtarashiTS)	6	6	6	28
30	角田 悟樹 (境高)	吉田 樹 (境高)	6	6	6	29
31	竹林 秀馬 (米子工業高)	原秀 馬 (米子工業高)	0	6	6	30
32	松本 康生 (米子高専)	木山 皓太 (米子高専)	1	3	6	31
33	赤谷 大夢 (米子北高)	木村 颯大 (米子北高)	6	6	6	32
34	山根 龍馬 (米子工業高)	根田 紘斗 (米子工業高)	1	6	6	33
35	今岡 英資 (米子西高)	内藤 駿 (米子西高)	6	3	6	34
36	本多 廉和 (境高)	米本 惠和 (境高)	7	6	6	35
37	清水 浩二 (フリー)	武智 和彦 (フリー)	1	6	6	36
38	津田 貢 (one step)	浜田 侑司 (one step)	4	6	6	37
㉓	内藤 大智 (米子工業高)	伊藤 優 (米子工業高)	6	1	6	38
40	井上 衆太 (米子西高)	清水 涼汰 (米子西高)	7	6	6	39
41	香井 怜央 (米子工業高)	井上 滉介 (米子工業高)	7	5	6	40
42	中田 航芽 (米子東高)	田中 航優 (米子東高)	5	6	6	41
43	松田 健吹 (米子西高)	内藤 維吹 (米子西高)	W.O.	6	6	42
44	松浦 幸司 (米子市役所 BSC)	宅野 隆司 (米子市役所 BSC)	6	6	6	43
45	松岡 季樹 (米子工業高)	内田 航祐 (米子工業高)	0	6	6	44
46	木村 世成 (境高)	菅田 直樹 (境高)	6	4	6	45
47	村田 慎治 (米子西高)	坪倉 優太 (米子西高)	0	6	6	46
48	大小 矢翔 (米子西高)	小林 晟 (米子西高)	6	6	6	47
49	竹下 智也 (境高)	山下 知陽 (境高)	3	0	6	48
50	山崎 颯真 (米子西高)	長谷川 諒成 (米子西高)	6	6	6	49
51	御手洗 己良 (米子工業高)	壇上千佳 (米子工業高)	1	0	6	50
㉕	平野 太一 (米子高専)	生和成 壱斗 (米子高専)	6	6	6	51

女子ダブルス

会場: どりドラパーク米子庭球場

優勝
浜家奈生
浜家早都

