

女子A級ダブルス

会場：米子産業体育館

①	前田 良枝 福留 陽子	(T-nuts JOY・TC)		①7	澤田 美波 山根 愛	(米子東高 サニーTS)
2.	Bye	(-)	2	18.	Bye	(-)
3.	大谷 さかゑ 亀田 典子	(イエロー フレンド)	1 8	19.	吉田 由紀香 西村 萌	(米子西高 米子西高)
4.	山田 愛子 米田 彩	(STEVE STEVE)	8	20.	嶋田 敬子 中島 雅代	(フレンド 1ねん2くみ)
5.	永井 美咲 山本 ゆき恵	(米子西高 米子西高)	3 8	21.	斎鹿 千恵子 三輪 敬子	(JOY・TC 0・スマッシュ)
6.	山形 邦子 青柳 千景	(田園クラブ アシニス)	8 8	22.	吉田 淳子 道祖尾 祐子	(ロランギャロス ウイングス)
7.	門脇 里奈 藤川 桃子	(北斗中学 サニーTS)	4 3	23.	Bye	(-)
⑧	三沢 聡美 秦 千浪	(YLTC Begins)	8	24.	山根 賀子 福田 実和子	(1ねん2くみ 1ねん2くみ)
⑨	山根 優子 柴田 佳子	(オレンジペコ 5C)		25.	影井 芳子 小林 さえ子	(バッドカンパニー カプリス)
10.	Bye	(-)	8	26.	Bye	(-)
11.	杉原 三奈 福田 雅代	(ジュピター フレンド)	1 5 2	27.	小林 ひろみ 小河 和美	(プチ・シオン Begins)
12.	友国 麗子 小笠原 舞子	(米子西高 米子西高)	8	28.	原 光子 川口 佳子	(サニーTS サニーTS)
13.	日野 真由美 仲曾 真由美	(0・スマッシュ 0・スマッシュ)	3 1	29.	青木 小百合 船越 あづさ	(MTメイト SJM)
14.	吉田 裕子 西川 春恵	(1ねん2くみ フレンド)	2 W.O. 8	30.	種田 由美子 森村 みえ子	(Begins 森村アビタシオン)
15.	Bye	(-)	8	31.	Bye	(-)
⑬	三浦 舞子 宮原 由紀子	(サニーTS サニーTS)		⑳	大谷 洋子 細田 千亜紀	(JOY・TC NCS)

男子B級ダブルス

会場：米子産業体育館

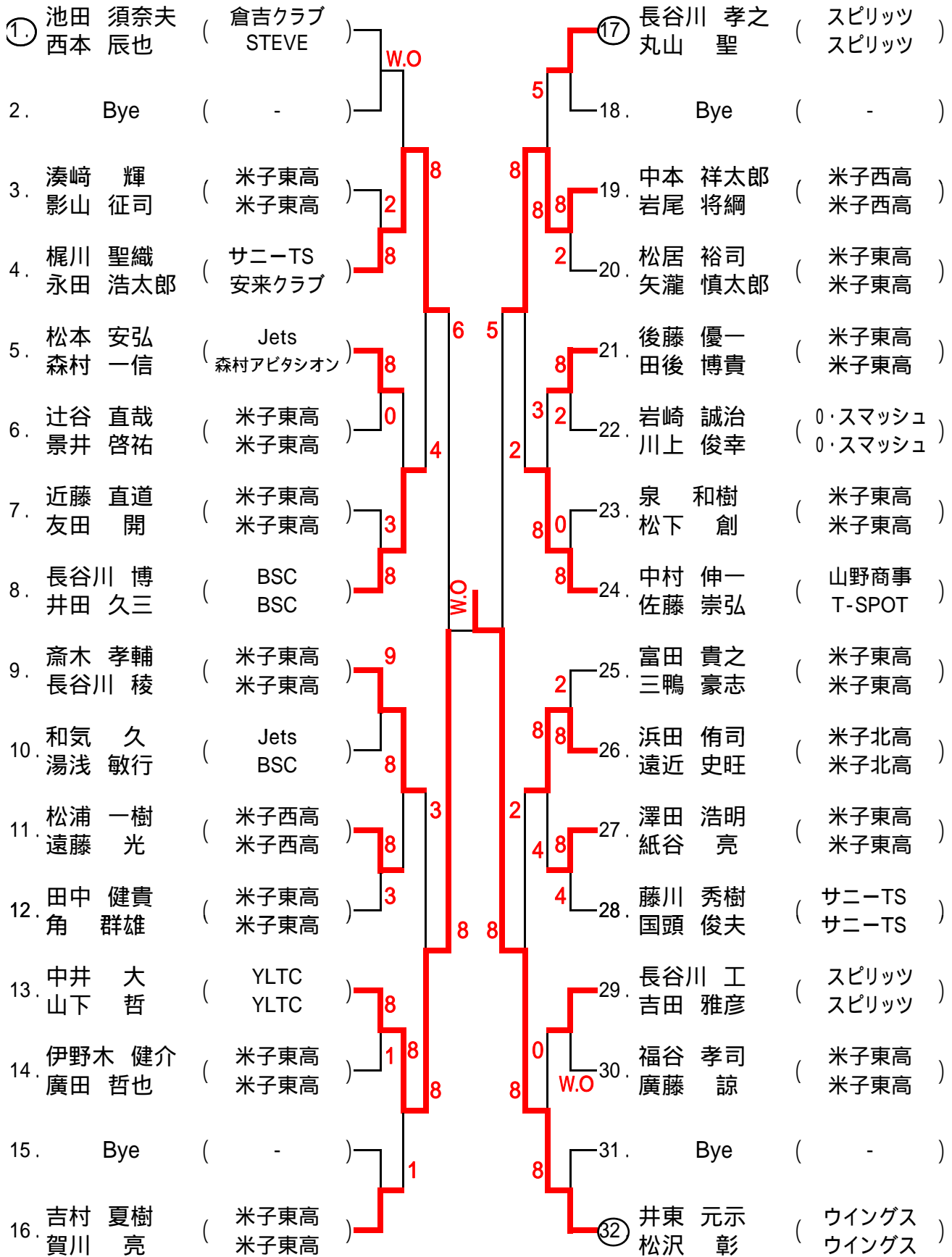

男子45歳以上ダブルス

会場: 米子産業体育館

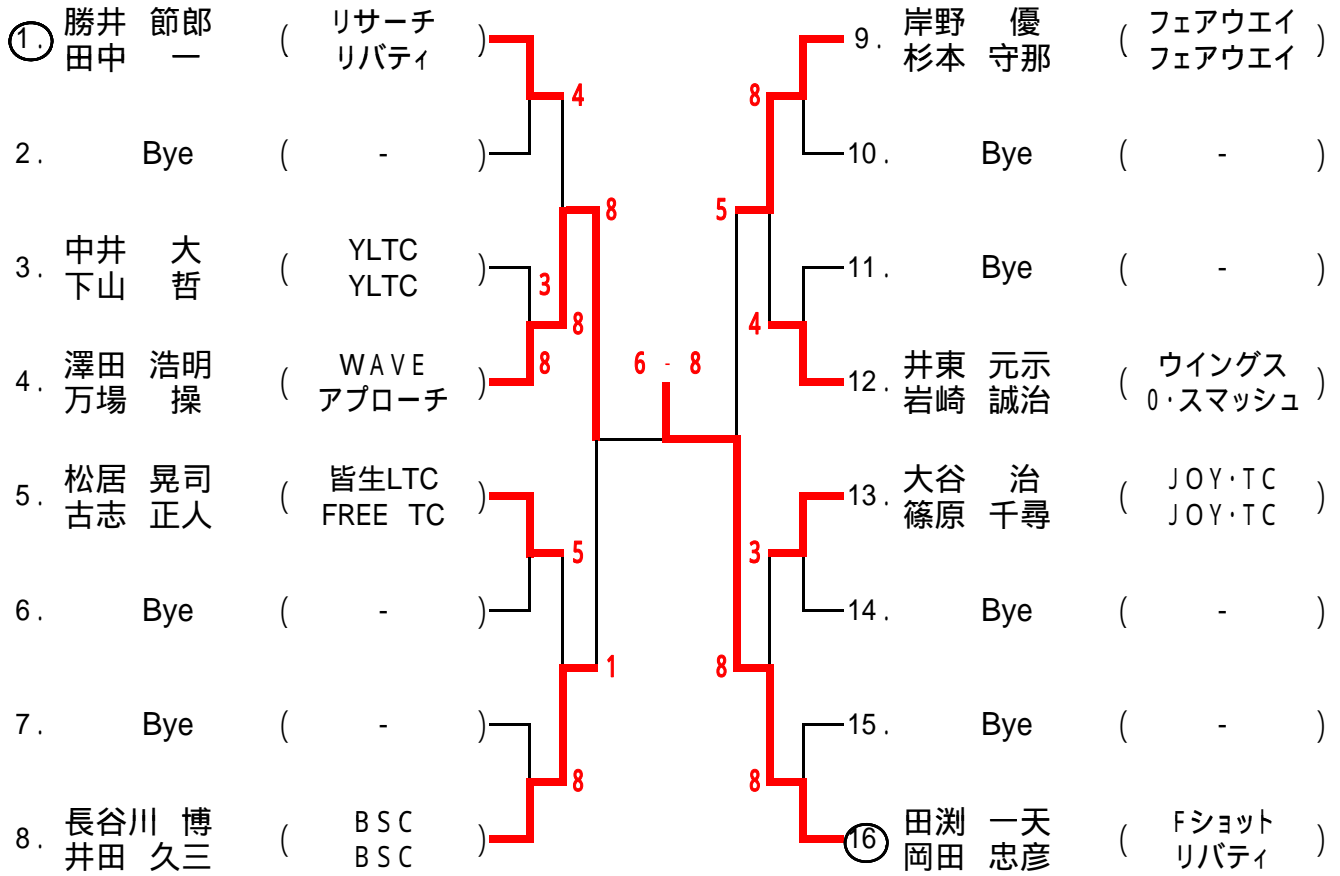

男子45歳以上シングルス

会場: 米子産業体育館

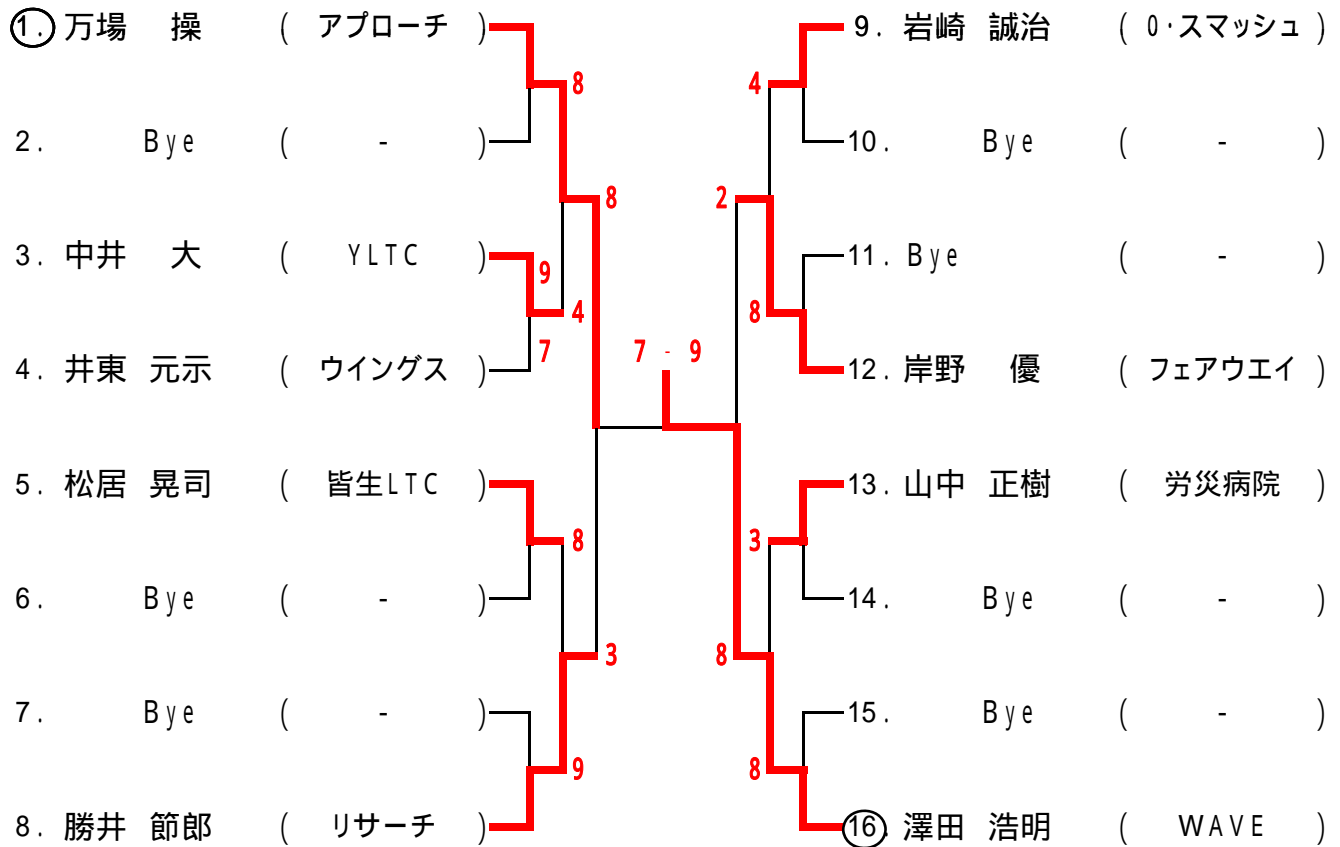

男子A級ダブルス

会 米子産業体育館

①. 岡部直樹 (鳥取インドアTS)	北島史基 (三洋CE)	8	8	⑬. 新森本一樹 (新テニススクール)	ふれあいの里
2. 生田寛 (琴浦テニスクラブ)	山健二 (琴浦テニスクラブ)	6	2	14. 松居真司 (鳥取大学)	皆生LTC
3. 西谷卓郎 (BSC)	宅野隆司 (BSC)	8	8	15. 山田雅博 (STEVE)	西本誠司 (STEVE)
4. 影山秀人 (BSC)	影岡康之 (ケイズ)	7	8	16. 長谷川浩二 (山陰エレベータ)	白石博昭 (しらいし設計室)
5. Bye (-)		7	2	17. 安田成実 (アリゲーター)	木山敬文 (山陰酸素工業)
6. 矢島剛 (5C)	岩木清貴 (5C)	9	8	18. 小谷格 (BSC)	中尾秀輔 (NCS)
7. 渡邊慎之介 (米子東高)	諸田拓磨 (米子東高)	1	8	19. 岸野優 (フェアウエイ)	大村満晴 (フェアウエイ)
8. 吉村真輝 (米子西高教員)	牧野徳明 (中央育英高教員)	8	8	20. 森田進 (鳥取銀行)	田中謙次 (フリー)
9. 石田敦裕 (田園TC)	見生正志 (ガンキャン)	6	8	21. 松浦和幸 (米子市役所)	中島信行 (off)
10. 小原義人 (サニーTS)	乾健作 (GIOCO)	5	8	22. 角西秀幸 (BSC)	田中巖 (BSC)
11. 三島健太郎 (米子北校)	横山大志 (米子高専)	W.O	5	23. 藤田均 (5C)	和田吉弘 (SALT)
⑫. 和田尚紀 (カノン)	岩田和宏 (安来クラブ)	8	8	⑭. 川瀬章敬 (三洋CE)	白石雅文 (三洋CE)

女子B級ダブルス

会 場: 米子産業体育館

①. 西本いづみ (STEVE)	米田千香 (オレンジペコ)	2	8	5. 大井津葉菜子 (倉吉東高)	安田汐香 (STEVE)
2. 潮莉沙 (米子西高)	三嶋浩美 (米子西高)	8	3	4	2
3. 長谷川真弥 (スピリッツ)	吉田ひとみ (スピリッツ)	6	8	8	8
4. 林原千尋 (米子西高)	佐藤里咲 (米子西高)	8	8	1	⑧. 安田帆香 (STEVE)
					西本聖菜 (STEVE)

少年男子ダブルス

会場：米子産業体育館

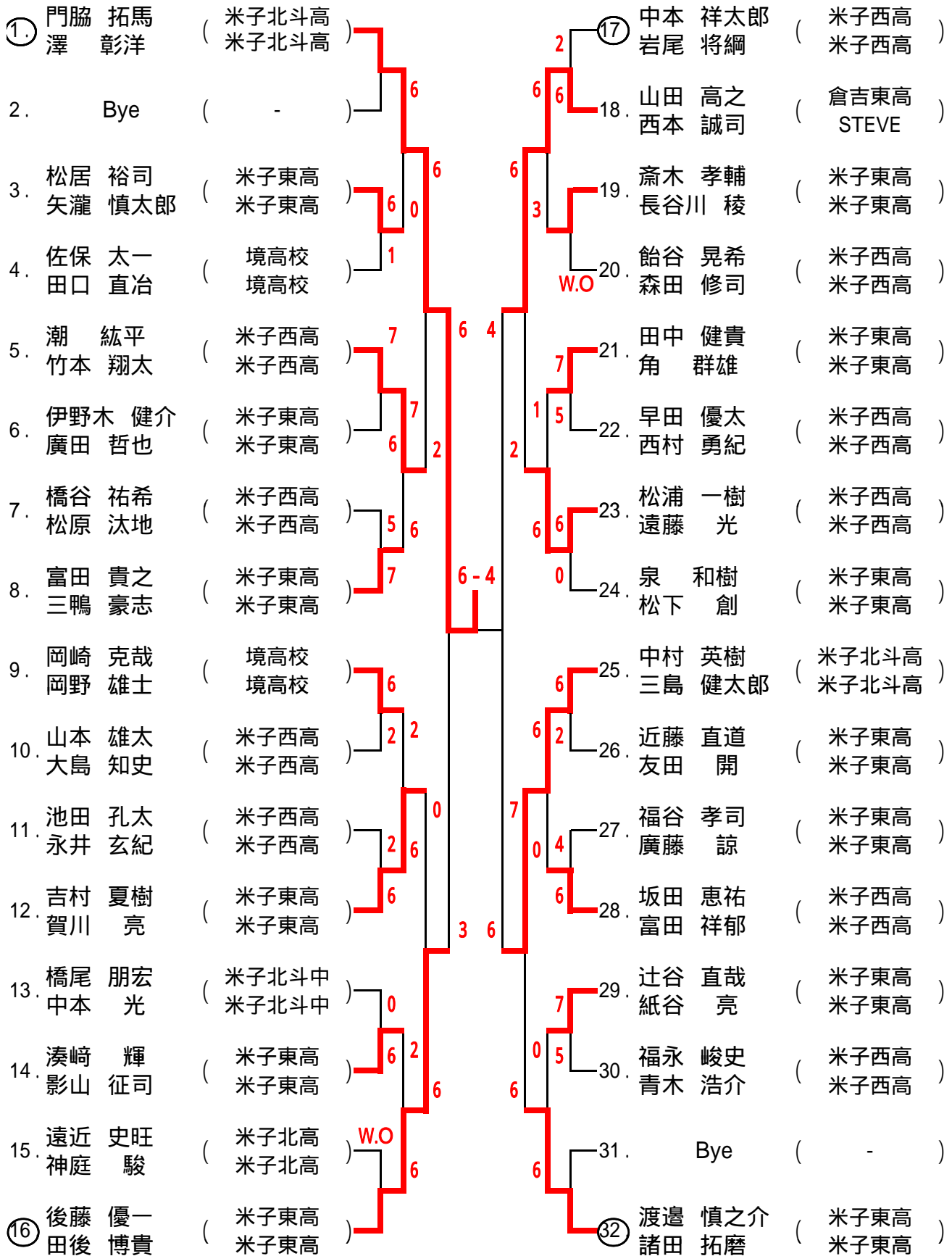

少年女子ダブルス

会場：米子産業体育館

①	澤田 美波 神田 あゆみ	(米子東高 米子東高)							⑬	栗木 美菜 梅木 香奈	(境高校 境高校)
2.	Bye	(-)							18.	Bye	(-)
3.	友田 麗子 小笠原 舞子	(米子西高 米子西高)	6						19.	林原 千尋 佐藤 里咲	(米子西高 米子西高)
4.	汐田 夏子 小澤 香里	(米子東高 米子東高)	6	2					20.	安田 帆香 西本 聖菜	(STEVE STEVE)
5.	木山 史子 松浦 里奈	(米子北斗中 米子北斗中)	1						21.	木谷 朱里 中村 成美	(米子東高 米子東高)
6.	佐藤 妙子 戸田 花澄	(境高校 境高校)	2						22.	吉田 由紀香 西村 萌	(米子西高 米子西高)
7.	大井津 葉菜子 安田 汐香	(倉吉東校 STEVE)	6	0					23.	Bye	(-)
8.	高橋 知春 船越 千裕	(米子東高 米子東高)	6	1					24.	柏木 聡美 美住 真美	(境高校 境高校)
9.	安食 みのり 佐々木 成美	(松江東校 松江東校)	3						25.	木山 美奈美 山内 柴野	(松江東校 松江東校)
10.	Bye	(-)	3	3-6					26.	福本 有菜 仁井元 香純	(米子東高 米子東高)
11.	川東 萌 木村 有希	(境高校 境高校)	6						27.	楠瀬 翔子 門脇 里奈	(米子北高 米子北斗中)
12.	近藤 由紀子 山田 梨絵	(米子東高 米子東高)	0						28.	山本 ゆき恵 永井 美咲	(米子西高 米子西高)
13.	牧島 由布子 蓼本 智里	(米子東高 米子東高)	W.O						29.	吉岡 麻衣子 古都 真由	(米子西高 米子西高)
14.	潮 莉沙 遠藤 ゆかり	(米子西高 米子西高)	W.O						30.	森本 千恵 河越 万梨井	(サニーTS サニーTS)
15.	Bye	(-)	0						31.	Bye	(-)
⑭	山根 百花 高梨 依里	(境高校 境高校)	6						32.	山根 愛彩 米田 彩	(サニーTS STEVE)

男子シングルス決勝

28.新 一樹(新テニススクール) 9 - 8 78.三島 健太郎(米子北高)

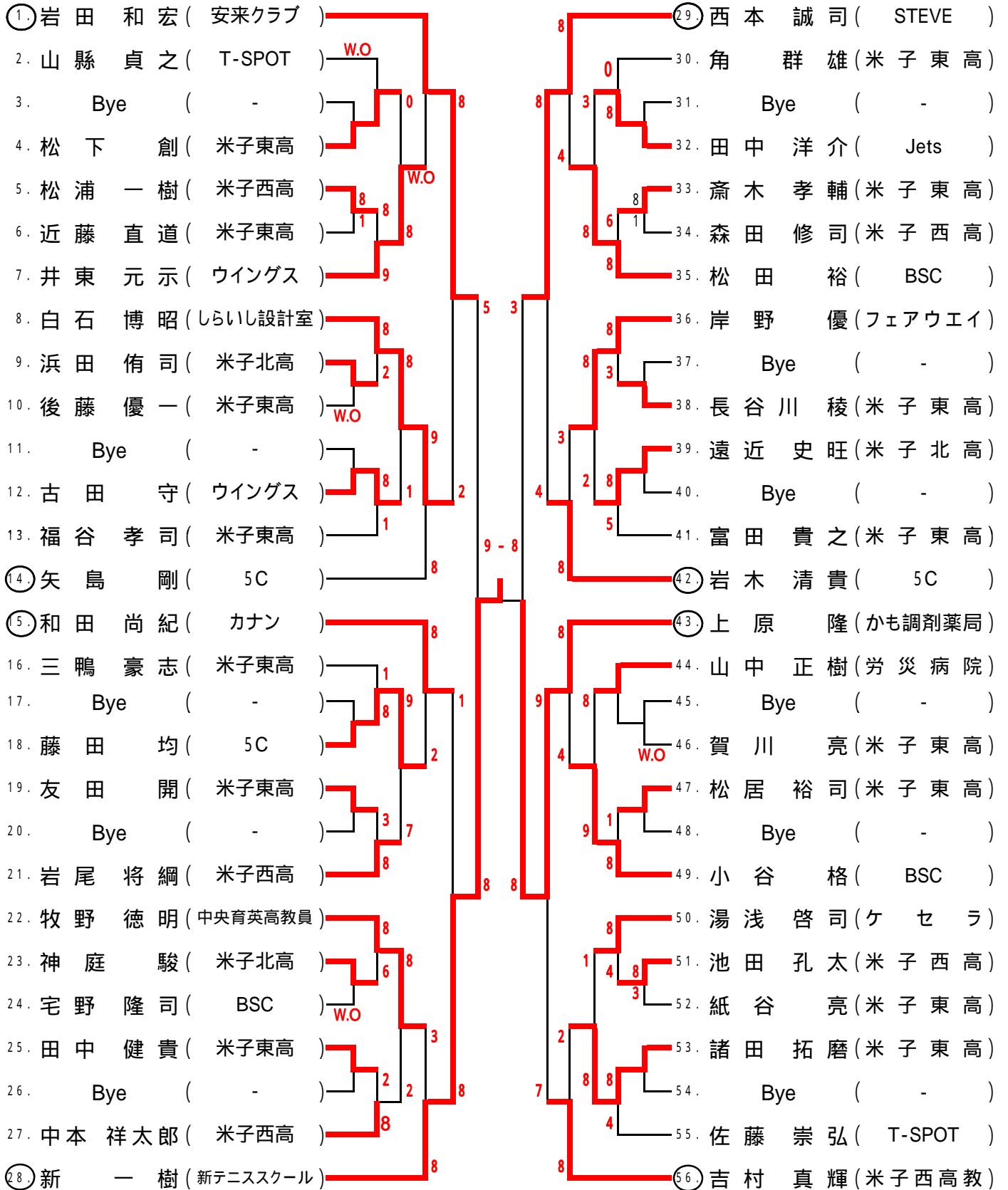

男子シングルス(2) 会場: 米子市産業体育館・米子市民体育館(71~112)

