

第44回 米子室内テニス選手権

2012

種目	試合方法		期日・会場								運営クラブ		
			12月			1月			2月				
			16日	23日	24日	5日	6日	14日	3日	11日			
ダブルス	男	A	8ゲームマッチ			産体							新TS
	子	B	8ゲームマッチ		産体								米子西
	男子45歳		8ゲームマッチ	産体									サニーTS
	女	A	8ゲームマッチ	産体									サニーTS
	子	B	8ゲームマッチ			産体							新TS
	少	女子	6ゲームマッチ				産体						米子西
	年	男子	6ゲームマッチ					産体					米子西
シングルス	男子	45歳	8ゲームマッチ							淀江			ケセラ
	女子	一般	8ゲームマッチ							産体			米子東
	男子	一般	8ゲームマッチ								市民		午前:BSC 午後:T-SPOT
											産体		午前:5C 午後:日吉津村役場
			シード選手と3日(予選)の勝者								産体	米子市テニス協会	

女子A級ダブルス

会場：米子産業体育館

(指定時間の10分前には受付を完了すること)

① 宮原由起子 (サニーTS)	三浦舞子 (サニーTS)		①7 益尾有加理 (ちょっぱー)	細田千亜紀 (NCS)
2. Bye ()			18. Bye ()	
3. 笠原あい子 (Begins)	小河和美 (Begins)		19. 真野なるみ (米子西高)	陶山歩華 (米子西高)
4. 井田花鈴 (米子西高)	柏原千伽 (米子西高)		20. 森村みえ子 (森村会計)	原順子 (森村会計)
5. 近藤浩子 (プチ・シオン)	小林ひろみ (プチ・シオン)		21. 竹内光恵 (フリー)	原光子 (サニーTS)
6. 日野真由美 (0・スマッシュ)	川津みどり (ロランギャロス)		22. 三澤聡美 (YLTC)	秦千浪 (Begins)
7. 成田未稀 (米子西高)	石垣榛奈 (米子西高)		23. 山形邦子 (田園TC)	山根優子 (田園TC)
⑧ 坂本静江 (ミクルショット)	嶋田敬子 (フレンド)		②4 岡野ひろみ (5C)	福留陽子 (JOY・TC)
⑨ 岩本明美 (ピープル)	前田みずほ (オレンジバコ)		②5 山根賀子 (1ねん2くみ)	中島雅代 (1ねん2くみ)
10. 山福志保 (米子西高)	古田光 (米子西高)		26. 宮城芳江 (JOY・TC)	長谷川千晶 (5C)
11. 斎鹿千恵子 (JOY・TC)	三輪敬子 (0・スマッシュ)		27. 三好莉帆 (米子西高)	越智仁美 (米子西高)
12. 影井芳子 (バッドカンパニー)	青柳千景 (アシニス)		28. 浜家英里 (STEVE)	荒松雅美 (SAURUS)
13. 田中みどり (JOY・TC)	川口佳子 (サニーTS)		29. 吉川聖子 (米子西高)	細田舞夏 (米子西高)
14. 亀田典子 (フレンド)	福田実和子 (1ねん2くみ)		30. 杉原三奈 (ジュピター)	船越あづさ (SJM)
15. Bye ()			31. Bye ()	
①6 森田真紀 (ダイバダツ)	小林さえ子 (カプリス)		③2 大谷洋子 (JOY・TC)	前川博子 (ケセラ)

男子45歳以上ダブルス

会場: 米子産業体育館
(指定時間の10分前には受付を完了すること)

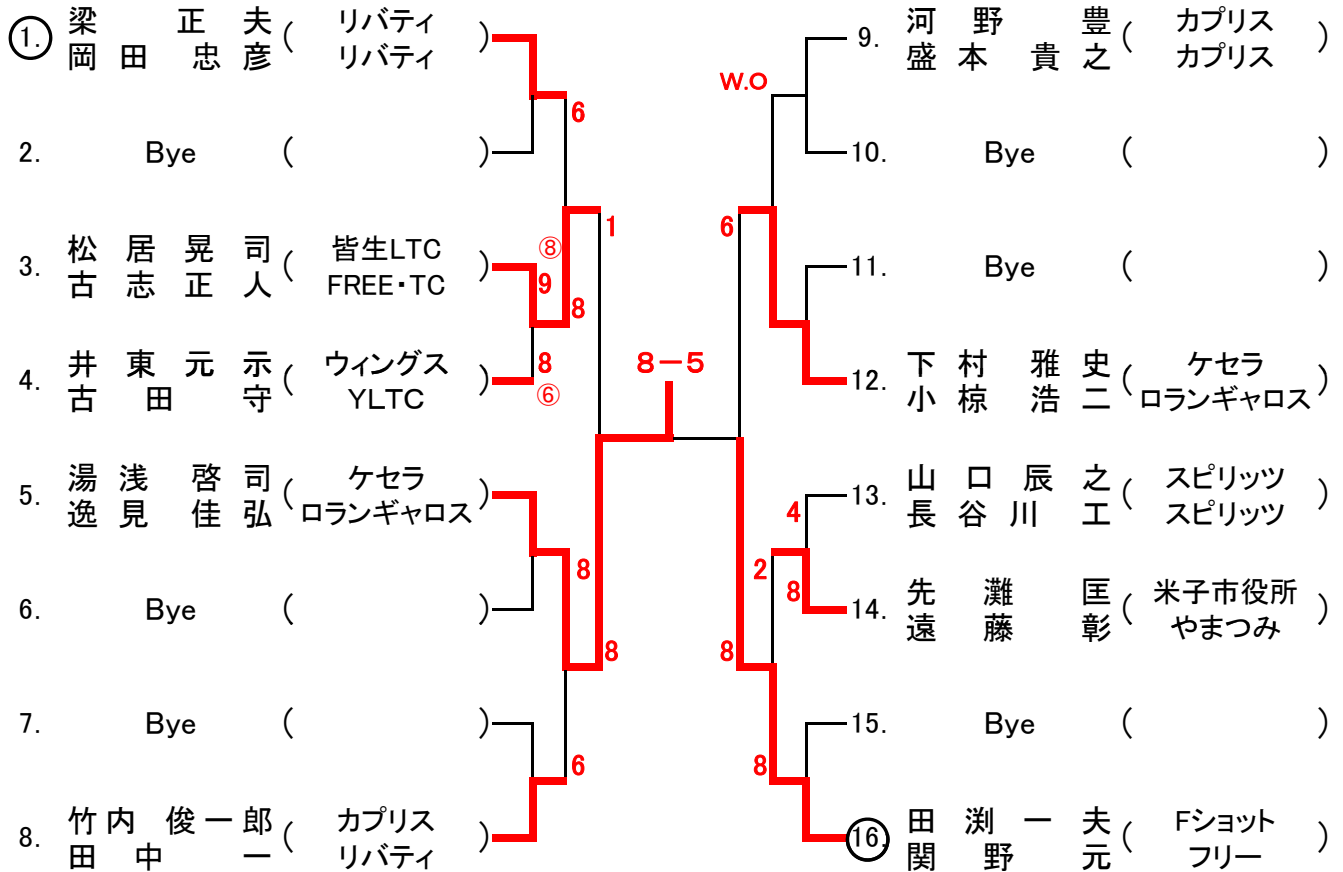

女子B級ダブルス

会場: 米子産業体育館
(指定時間の10分前には受付を完了すること)

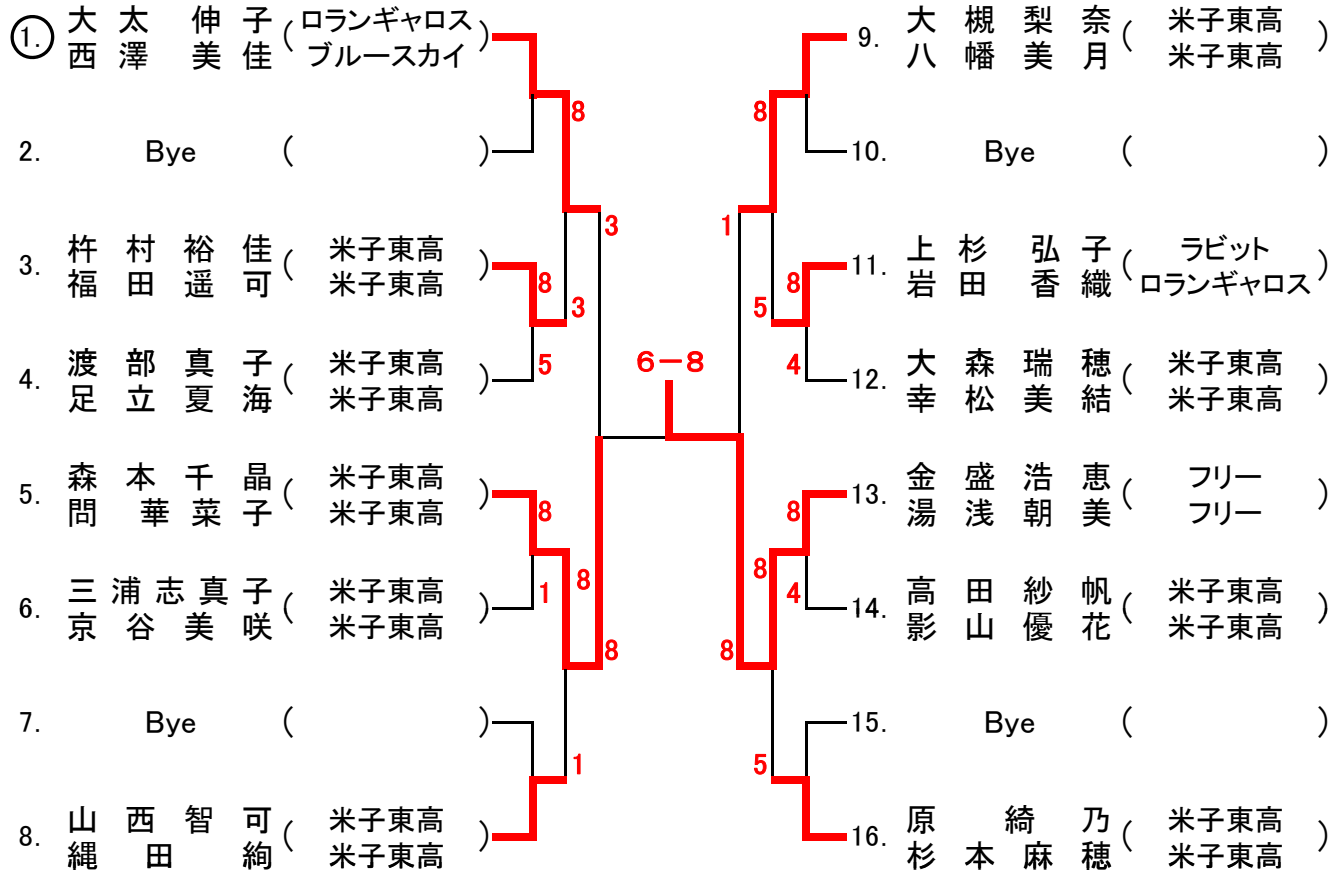

男子B級ダブルス

会 米子産業体育館
 (指定時間の10分前には受付を完了すること)

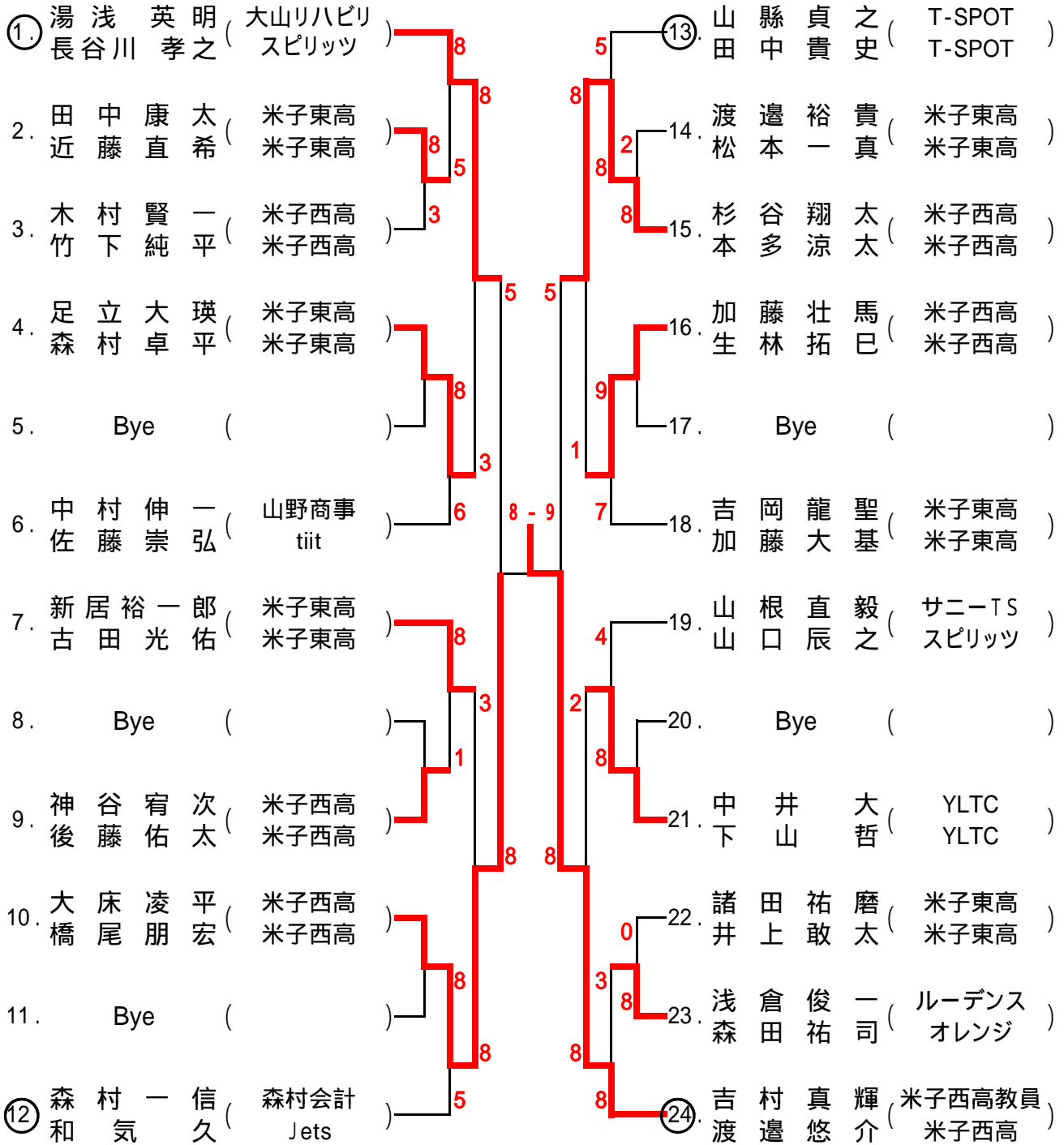

男子A級ダブルス

会 米子産業体育館
(指定時間の10分前には受付を完了すること)

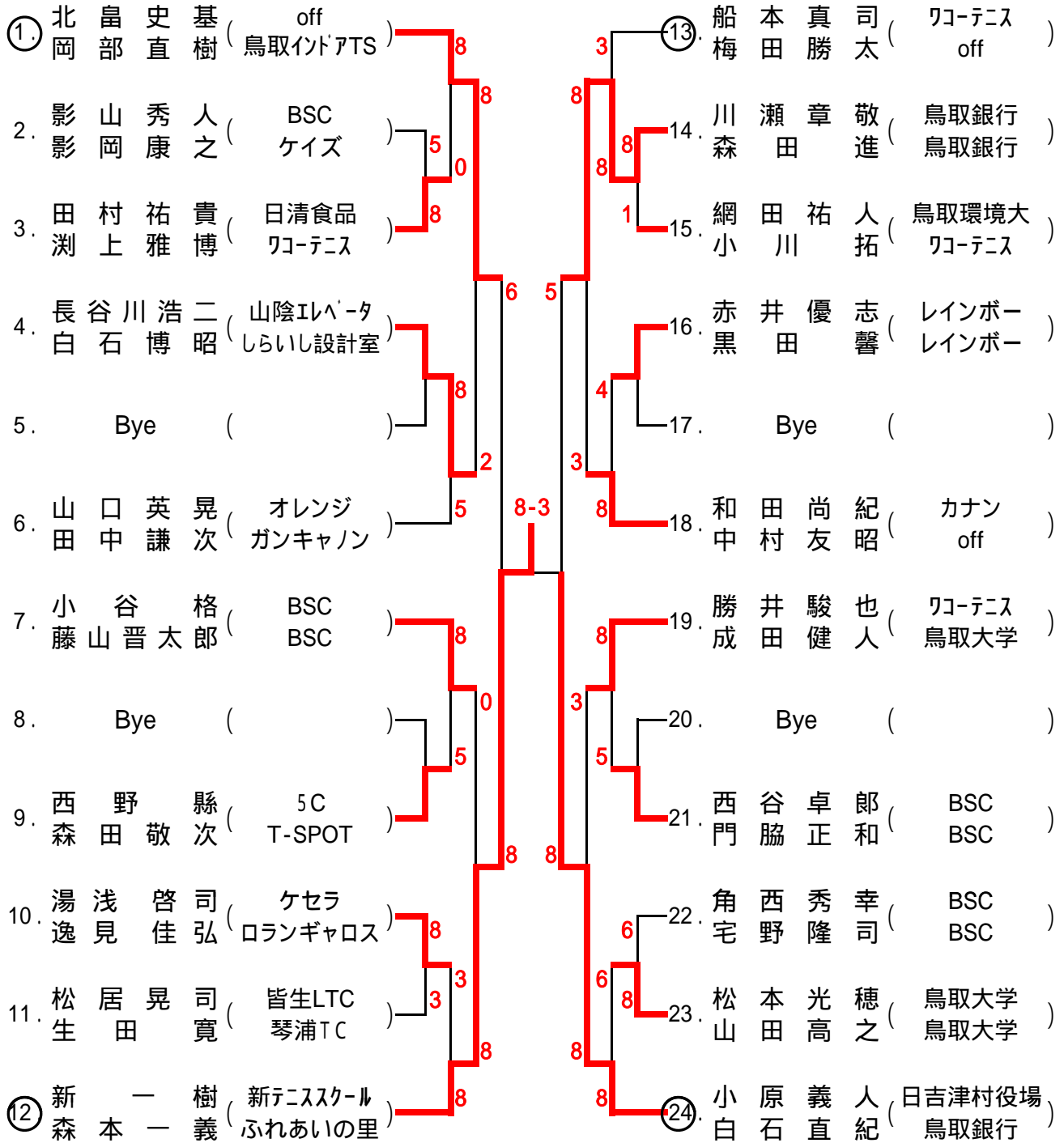

少年男子ダブルス

会場：米子産業体育館

①	田中康太 (米子東高)	近藤直希 (米子東高)		①	大床凌平 (米子西高)	橋尾朋宏 (米子西高)
2.	Bye (-)		6	18.	Bye (-)	
3.	諸田祐磨 (米子東高)	井上敢太 (米子東高)	7 3	19.	足立樹也 (米子東高)	引野晃司 (米子東高)
4.	神谷宥次 (米子西高)	後藤佑太 (米子西高)	6	20.	木村賢一 (米子西高)	竹下純平 (米子西高)
5.	宮本英治 (米子東高)	吉岡龍聖 (米子東高)	5	21.	笠原慎吾 (米子東高)	生田竜也 (米子東高)
6.	小林克輝 (米子高)	岡真平 (米子高)	7 4 0	22.	藤本伸二 (米子高)	永田康将 (米子高)
7.	稲住瑞樹 (北斗中)	石井裕 (北斗中)	4 6	23.	松本将大朗 (境高)	作野準之助 (境高)
⑧	西田貴文 (境高)	石田陸 (境高)	6 1 - 6	24.	新居裕一郎 (米子東高)	古田光佑 (米子東高)
9.	渡邊悠介 (米子西高)	西古紋 (米子西高)		25.	加藤壮馬 (米子西高)	生林拓巳 (米子西高)
10.	Bye (-)		6	26.	國本恭平 (米子東高)	加藤大基 (米子東高)
11.	福島瑞稀 (米子高)	道祖和紗 (米子高)	7 0	27.	佐藤史彦 (米子東高)	持田諒也 (米子東高)
12.	谷口真嗣 (米子西高)	田邊亮太郎 (米子西高)	W.O 7 3	28.	藤山翔 (米子西高)	坂田空風 (米子西高)
13.	渡邊裕貴 (米子東高)	松本一真 (米子東高)	6	29.	仙田晃平 (境高)	上田空遼 (境高)
14.	糸賀亮平 (境高)	牧島侑利 (境高)	2 0 3	30.	梅木遥 (米子高)	宇山岳男 (米子高)
15.	Bye (-)		6	31.	Bye (-)	
⑬	足立大瑛 (米子東高)	森村卓平 (米子東高)		⑬	杉谷翔太 (米子西高)	本多涼太 (米子西高)

少年女子ダブルス

会場：米子産業体育館

① 森本千晶 (米子東高)	吉川聖子 (米子西高)
問華菜子 (米子東高)	細田舞夏 (米子西高)
2. Bye (-)	18. Bye (-)
3. 大槻梨奈 (米子東高)	19. 洋谷瑞季 (境高)
八幡美月 (米子東高)	松本由希 (境高)
4. 三好莉帆 (米子西高)	20. 原綺乃 (米子東高)
越智仁美 (米子西高)	杉本麻穂 (米子東高)
5. 田中瑞紀 (米子高)	21. 渡部真子 (米子東高)
吉持都子 (米子高)	足立夏海 (米子東高)
6. Bye (-)	22. Bye (-)
7. Bye (-)	23. Bye (-)
8. 松田尚子 (境高)	24. 南家桃子 (境高)
阿部未咲季 (境高)	先東侑海 (境高)
9. 成田未稀 (米子西高)	25. 足立菜摘 (境高)
石垣榛奈 (米子西高)	吉村美穂 (境高)
10. Bye (-)	26. Bye (-)
11. Bye (-)	27. Bye (-)
12. 宮本静花 (米子高)	28. 三浦志真子 (米子東高)
松岡紗矢 (米子高)	京谷美咲 (米子東高)
13. 井田花鈴 (米子西高)	29. 大森瑞穂 (米子東高)
柏原千伽 (米子西高)	幸松美結 (米子東高)
14. 高田紗帆 (米子東高)	30. 真野なるみ (米子西高)
影山優花 (米子東高)	真野あかり (米子西高)
15. Bye (-)	31. Bye (-)
⑬ 山福志保 (米子西高)	⑭ 杵村裕佳 (米子東高)
古田光 (米子西高)	福田遥可 (米子東高)

女子 シングルス

会場: 米子産業体育館

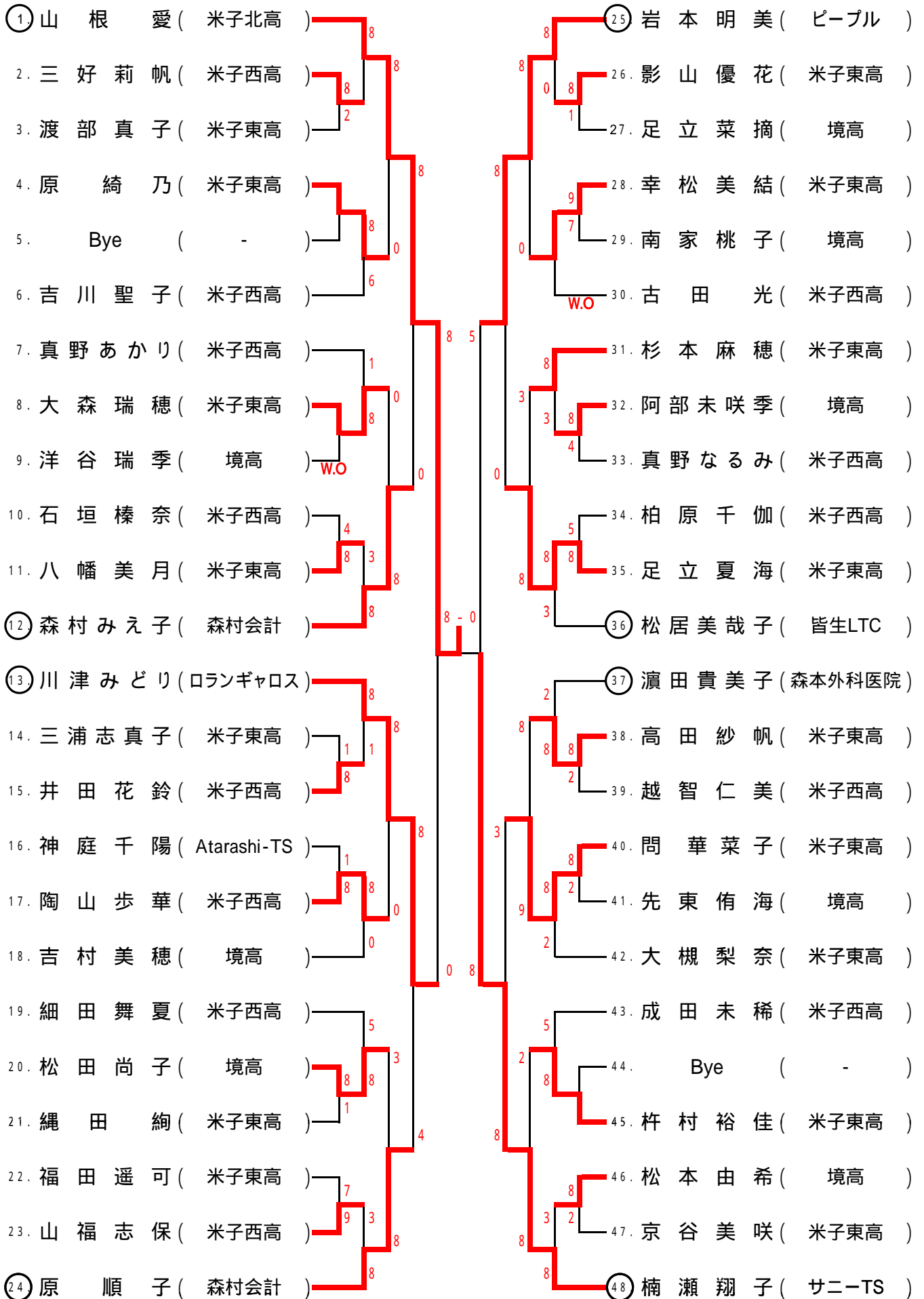

男子45歳以上シングルス

会場: 淀江体育館

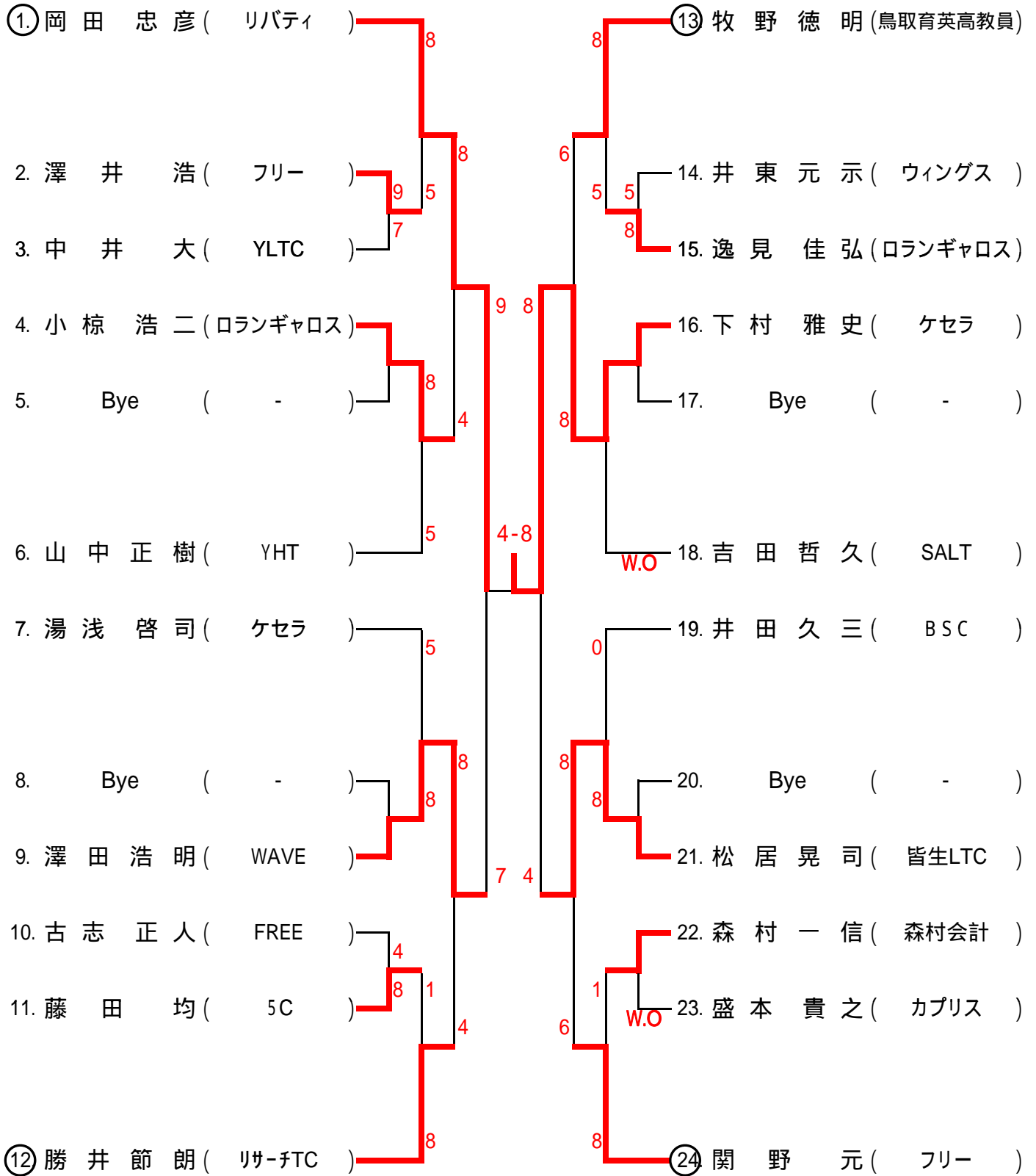

男子シングルス決勝

43. 岩田和宏(安来クラブ) 7 - 9 98. 吉村真輝(米子西高教員)

