

第47回 米子室内テニス選手権要項

2015

種目	試合方法		期日・会場								運営クラブ	
			12月			1月			2月			
			20日	23日	27日	4日	10日	11日	7日	11日		
ダブルス	男子	A	8ゲームマッチ		産体							米子市テニス協会
		B	8ゲームマッチ			産体						スピリッツ 米子市役所
	男子45歳		8ゲームマッチ	産体								JOY・TC
	女子	A	8ゲームマッチ	産体								JOY・TC
		B	8ゲームマッチ		産体							米子市テニス協会
	少年	女子	6ゲームマッチ					産体				米子西高
		男子	6ゲームマッチ				産体					米子東高
シングルス	男子45歳		8ゲームマッチ						淀江			ロランギャロス
	女子	一般	8ゲームマッチ						産体			アポロTC 森村会計
	男子	一般	8ゲームマッチ	2月11日は4回戦から行います。						産体	(午前)	5C
											(午後)	サニーTS
										淀江	(午前)	BSC
	(午後)	BSC										
	産体	米子市テニス協会										

**女子45歳以上シングルス・ダブルスは不成立となりました。
会場をお間違いのないようにしてください。**

男子A級ダブルス

優勝

会場：米子産業体育館

川瀬章敬
高木克憲

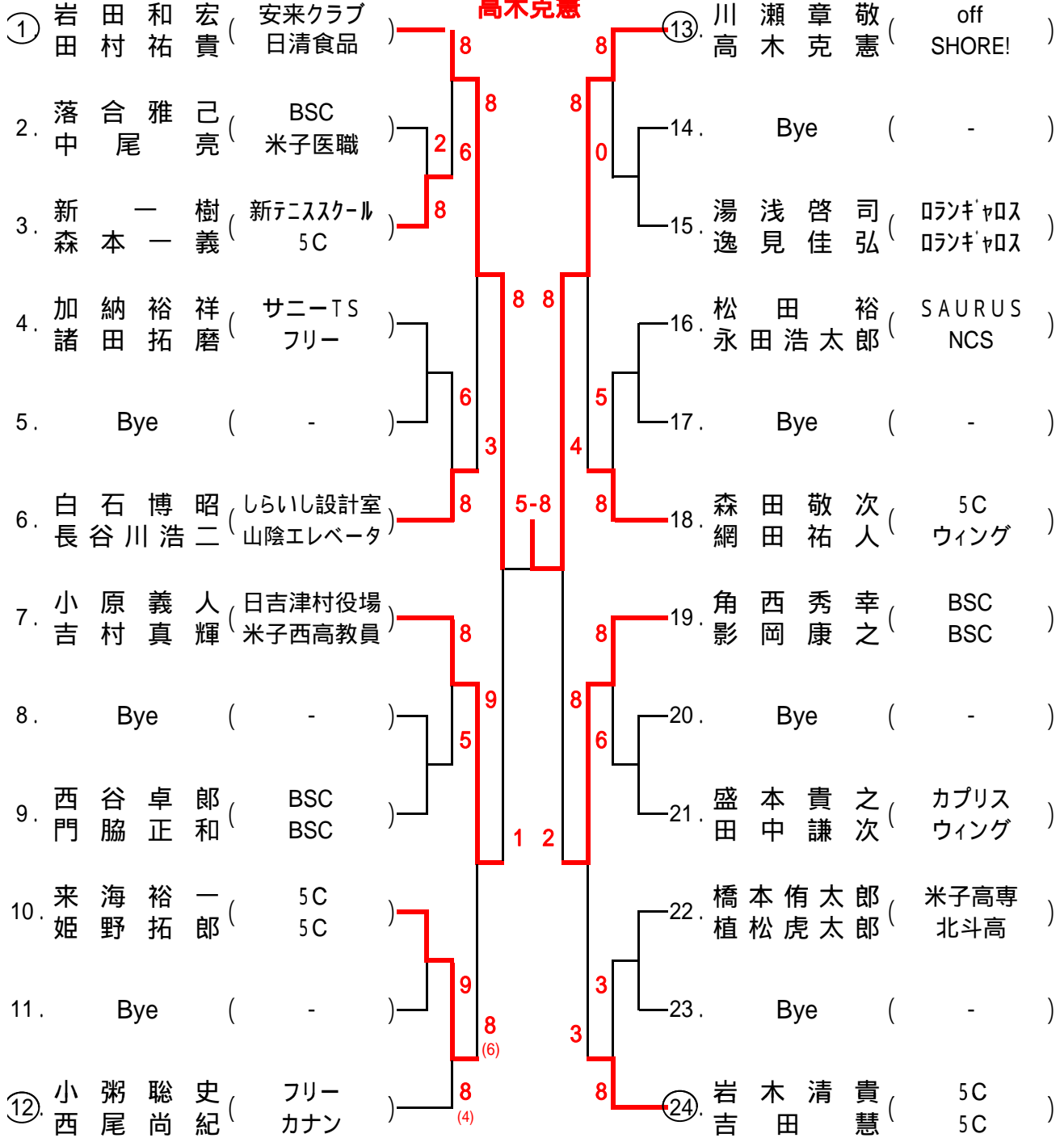

男子B級ダブルス

優勝

会場：米子産業体育館

岡 真平
坂下 諒

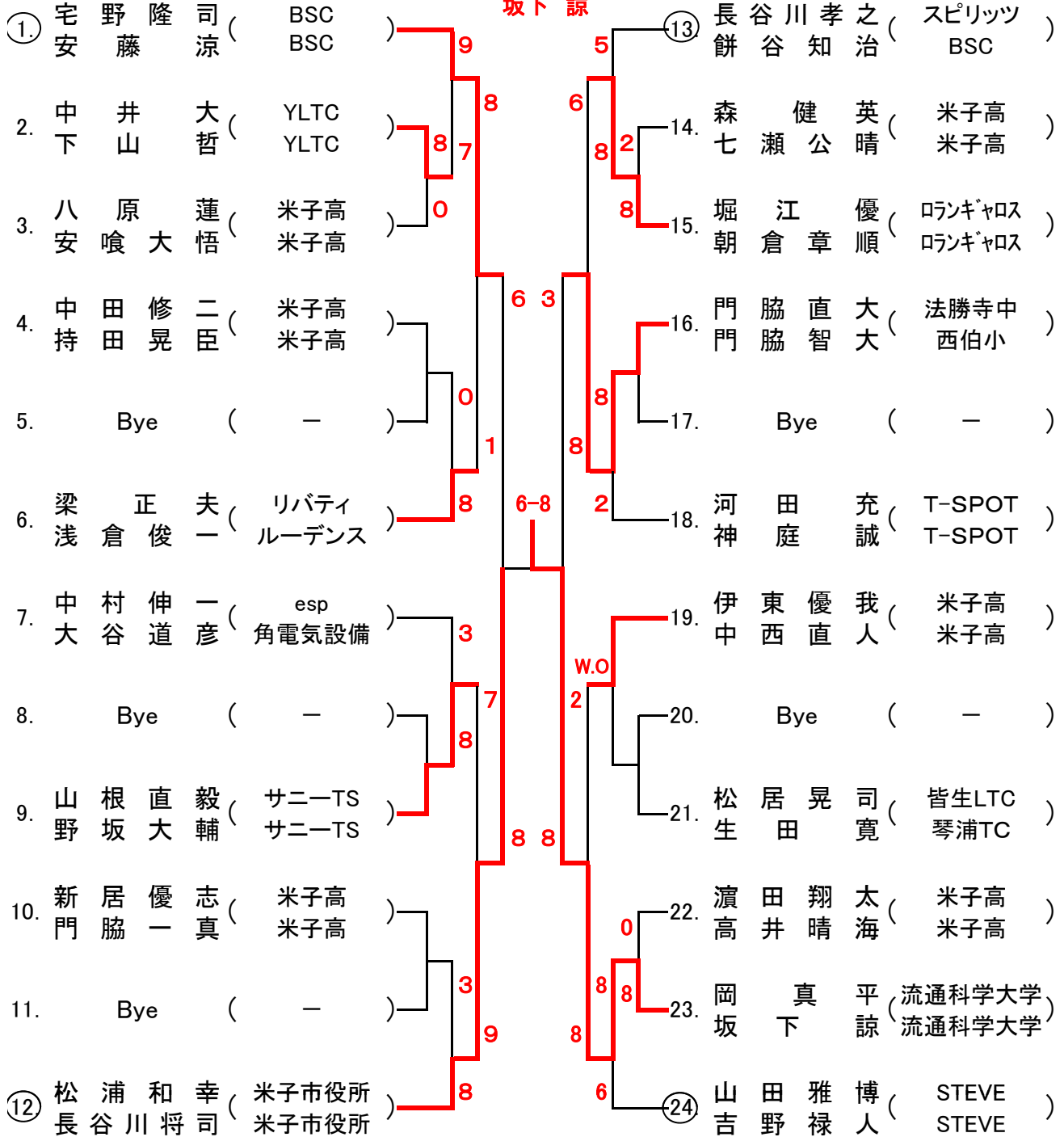

女子A級ダブルス

優勝

会場: 米子産業体育館

益尾有加理
細田千亜紀

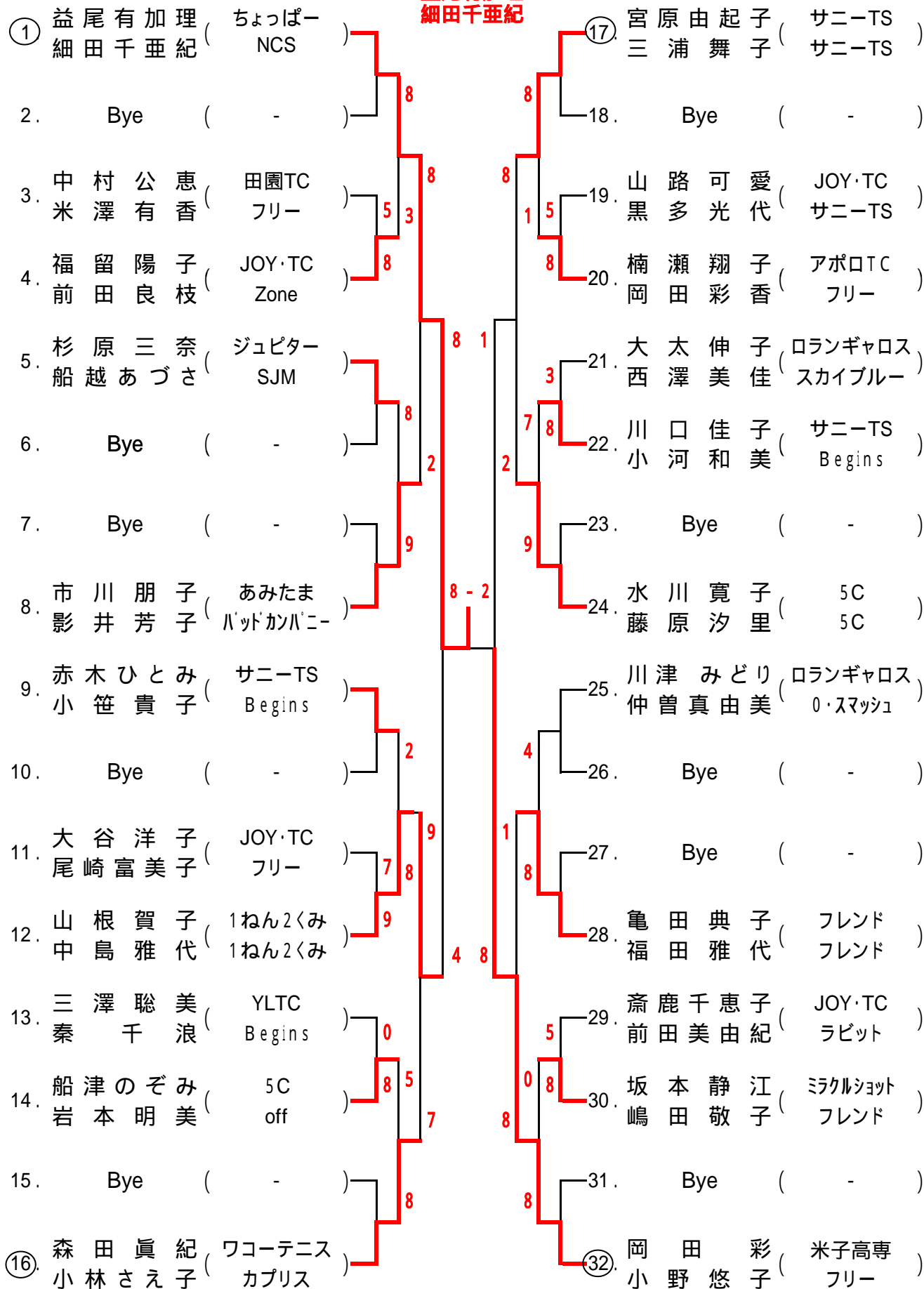

女子B級ダブルス

優勝

会場: 米子産業体育館

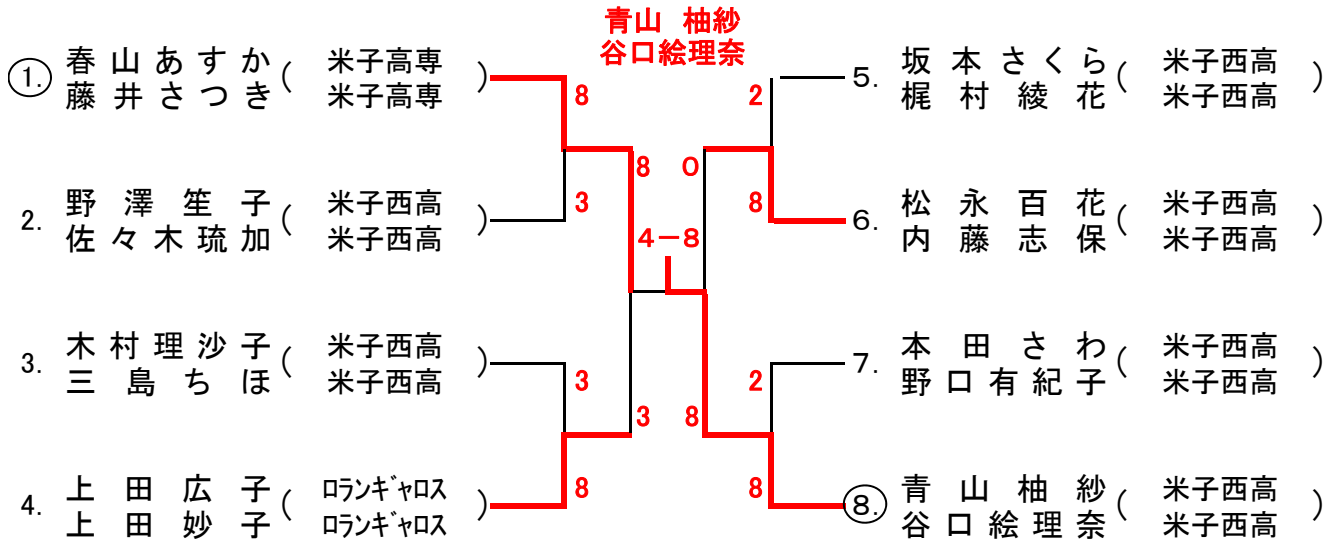

男子45歳以上ダブルス

優勝

会場: 米子産業体育館

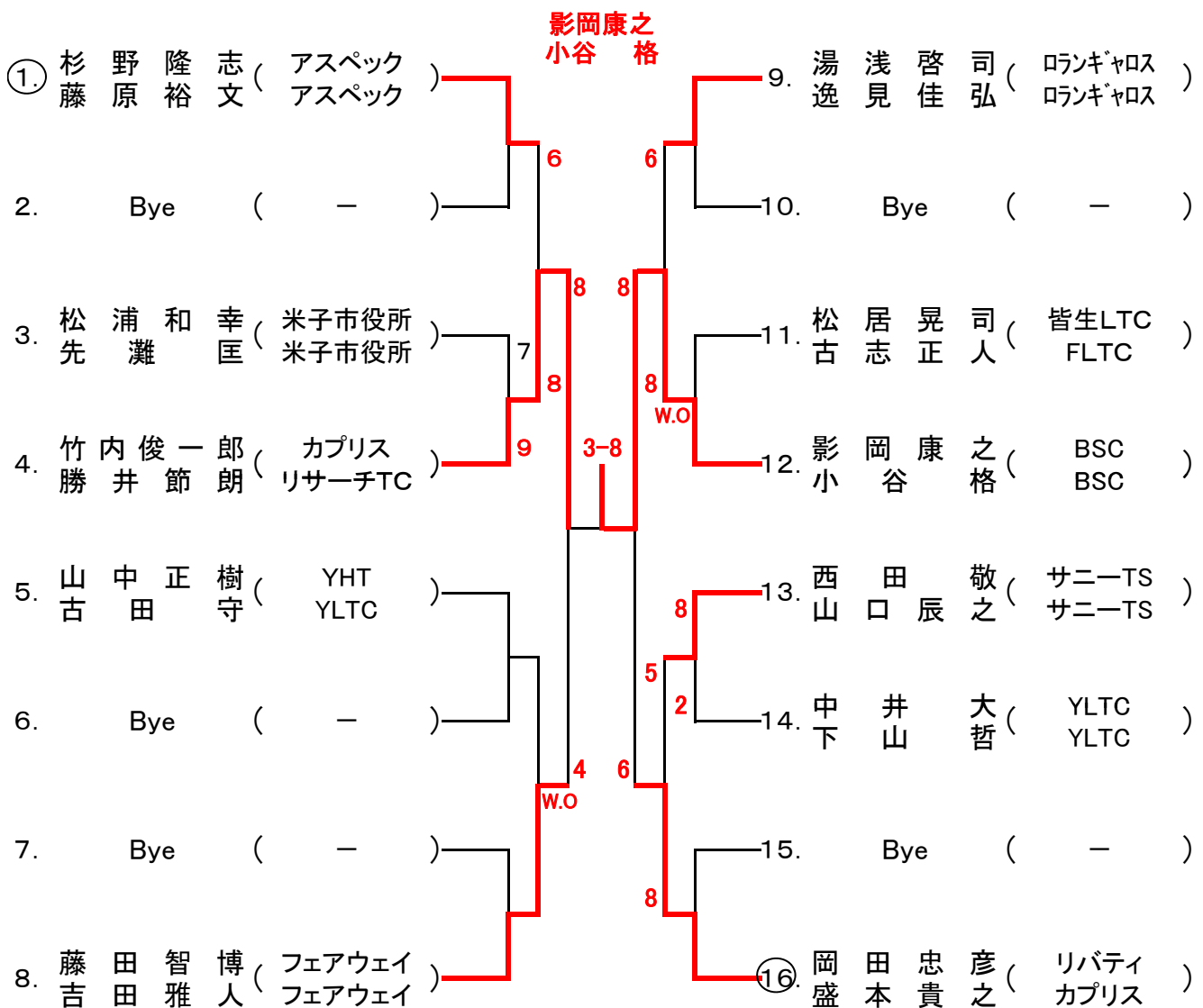

男子シングルス(1) 会場: 米子産業体育館

優勝 高木克憲

決勝 1.高木 克憲(SHORE!) 8 - 1 112.田村 祐貴(日清食品)

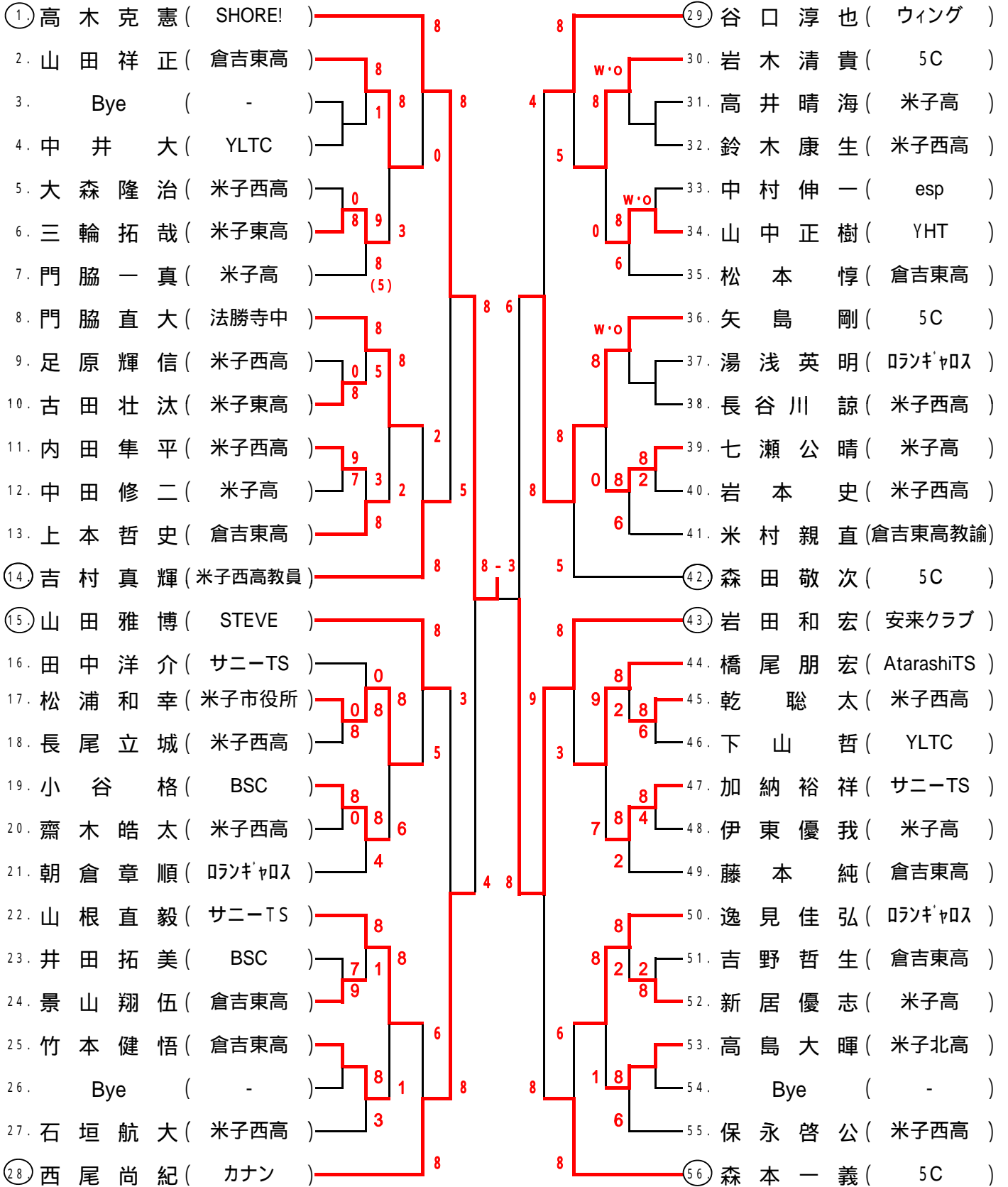

男子シングルス(2)

会場: 米子産業体育館/淀江体育館

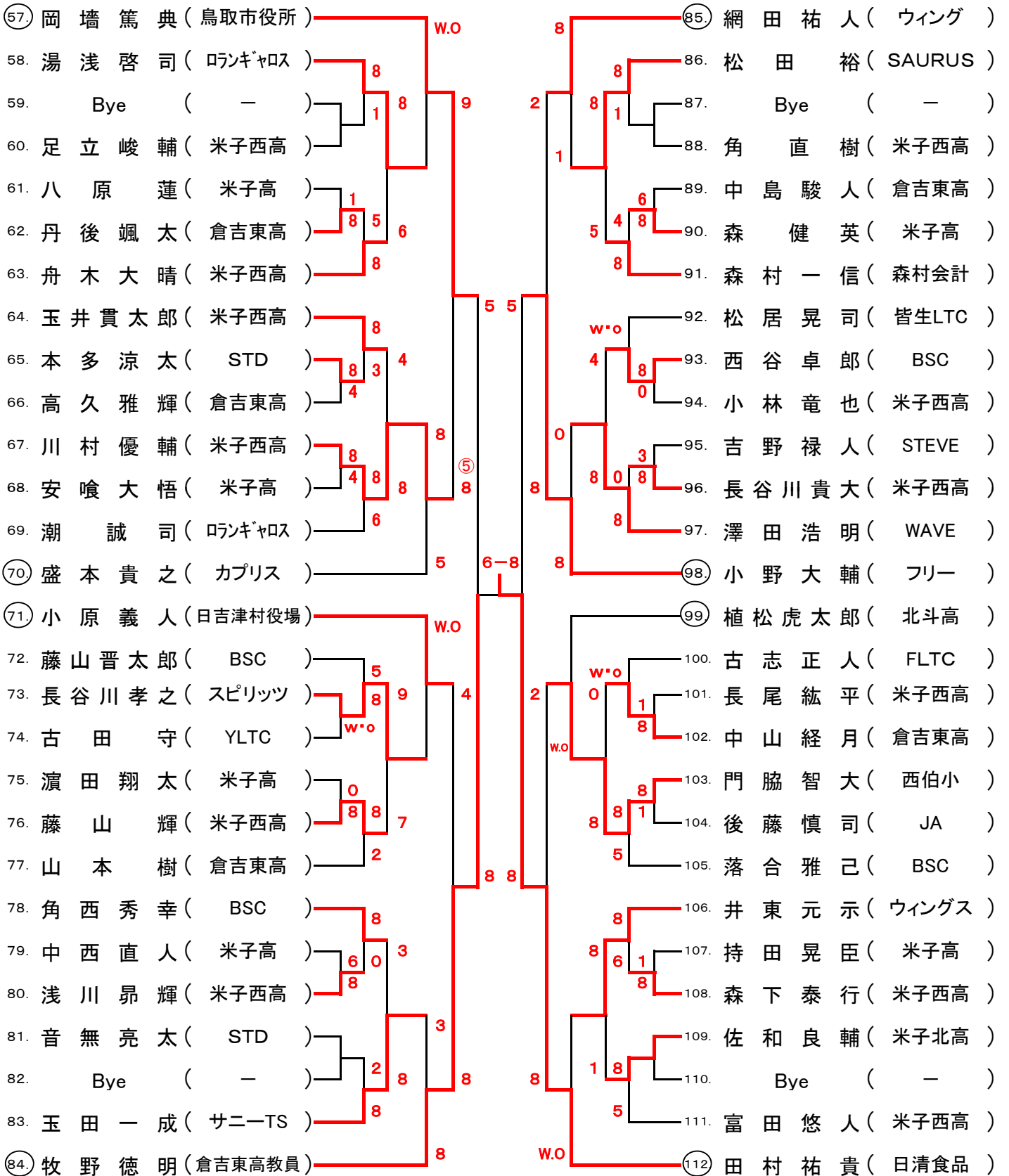

男子45歳以上シングルス

優勝

会場: 淀江体育館

牧野徳明

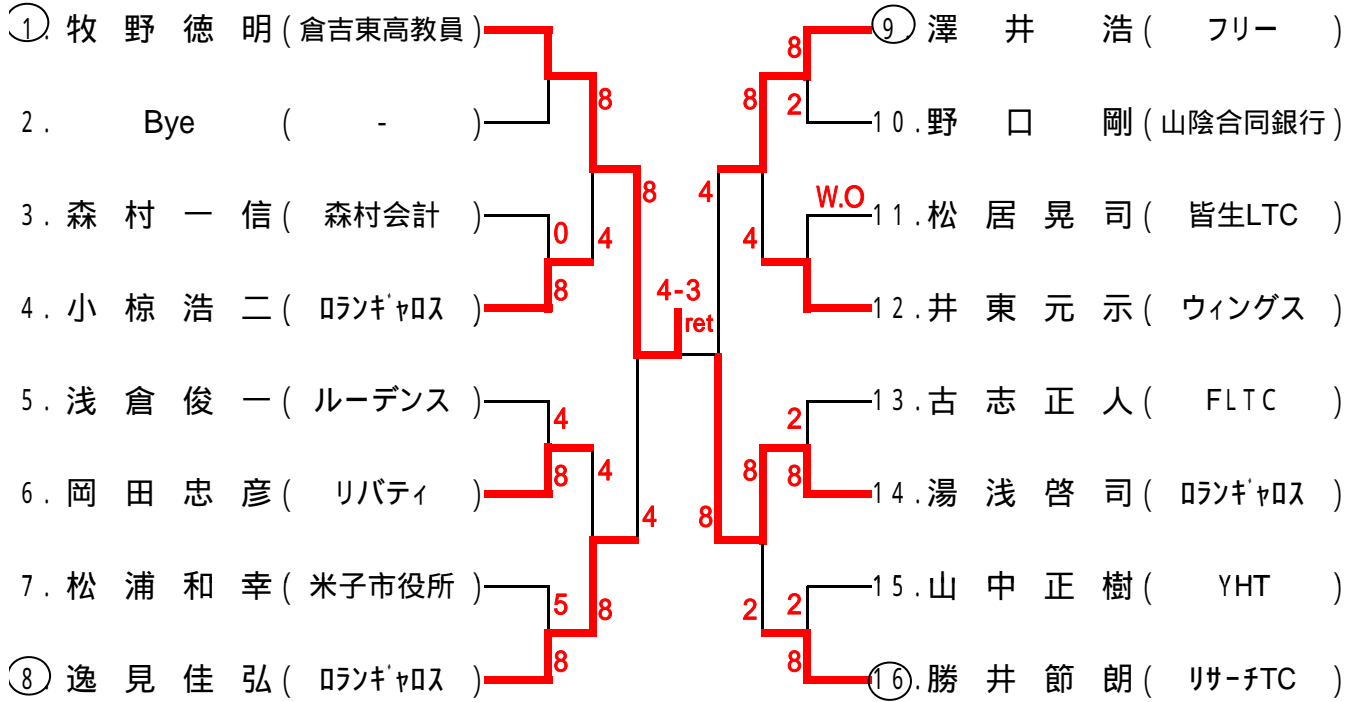

女子シングルス

会場: 米子産業体育館

