

第54回米子室内テニス選手権ダブルス =結果=

| 種 目 | 試合方法 | 期 日 ・ 会 場 | | | 運営クラブ | |
|------|------|-----------|---------|-------|-------|---------|
| | | 12月18日 | 12月25日 | 1月22日 | | |
| ダブルス | 男子 | A | 8ゲームマッチ | 淀江体育館 | | 5 C |
| | | B | 8ゲームマッチ | | 産業体育館 | 米子工業高校 |
| | | 45up | 8ゲームマッチ | | 産業体育館 | ロランギャロス |
| | | 55up | 8ゲームマッチ | | 産業体育館 | |
| | 女子 | A | 8ゲームマッチ | | 産業体育館 | 米子工業高校 |
| | | B | 8ゲームマッチ | | 産業体育館 | |
| 45up | | 8ゲームマッチ | 淀江体育館 | | 5 C | |

第54回米子室内テニス選手権シングルス =結果=

| 種 目 | 試合方法 | 期 日 ・ 会 場 | | | | 運営クラブ | |
|-------|------|-----------|---------|-------|-------|-------|-------------------------------------|
| | | 1月15日 | 2月5日 | 2月11日 | 2月19日 | | |
| シングルス | 女子 | 8ゲームマッチ | 淀江体育館 | | | アポロTC | |
| | 男子 | 一般予選 | 8ゲームマッチ | | 産業体育館 | | 9:00~13:00 サニーTS 13:00~ 米子市テニス協会 |
| | | 45UP | 8ゲームマッチ | | | 産業体育館 | ロランギャロス |
| | | 55UP | 8ゲームマッチ | | | 産業体育館 | |
| | | 65UP | 8ゲームマッチ | | | 産業体育館 | |
| | | 一般決勝 | 8ゲームマッチ | | | | 産業体育館 |

女子45歳以上シングルスは不成立となりました。

本大会は、鳥取県テニス協会 大会における留意事項に従い開催いたします。

新型コロナウイルスの感染状況により、大会を中止する場合があります。

男子A級ダブルス

会 場: 淀江体育館

優勝: 吉村 ・ 齊木

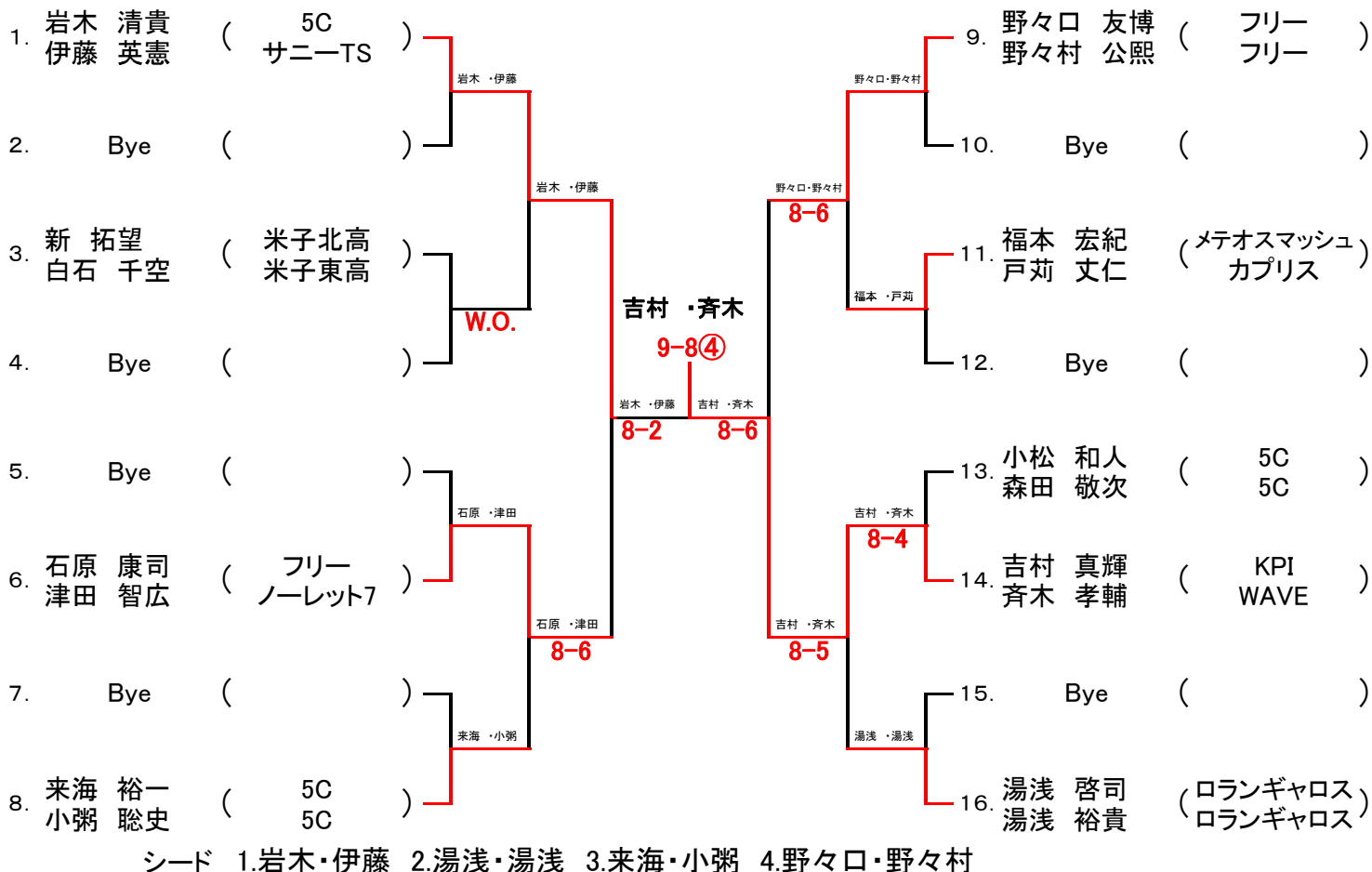

女子45歳以上ダブルス

会 場: 淀江体育館

優勝: 中村 ・ 前田

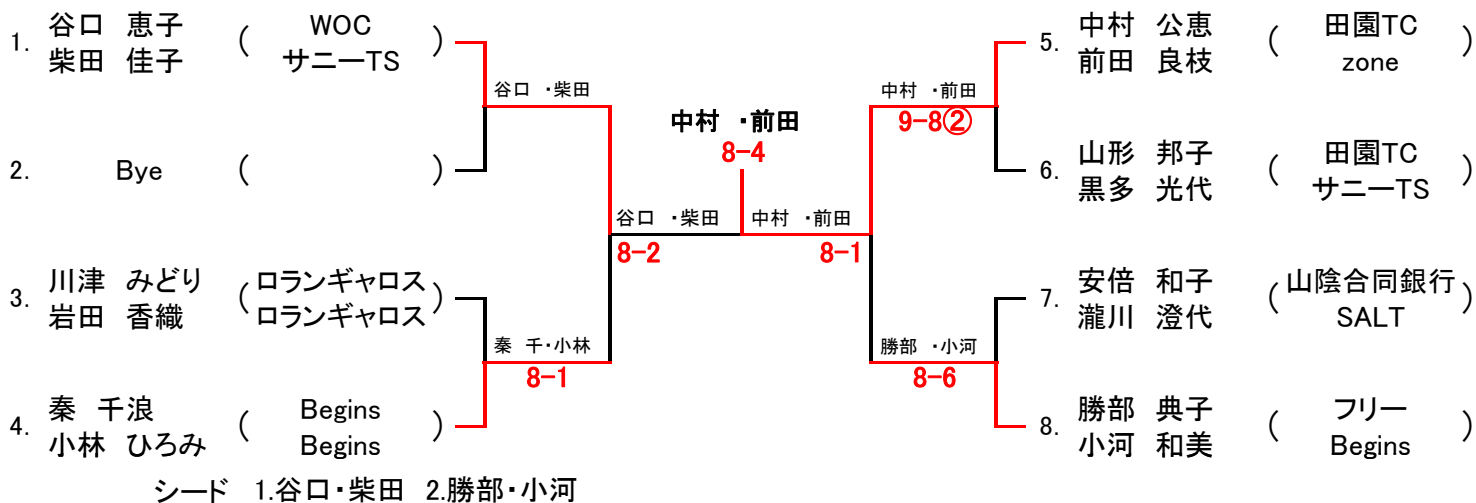

男子45歳以上ダブルス

会場：産業体育館

優勝：伊藤・戸苺

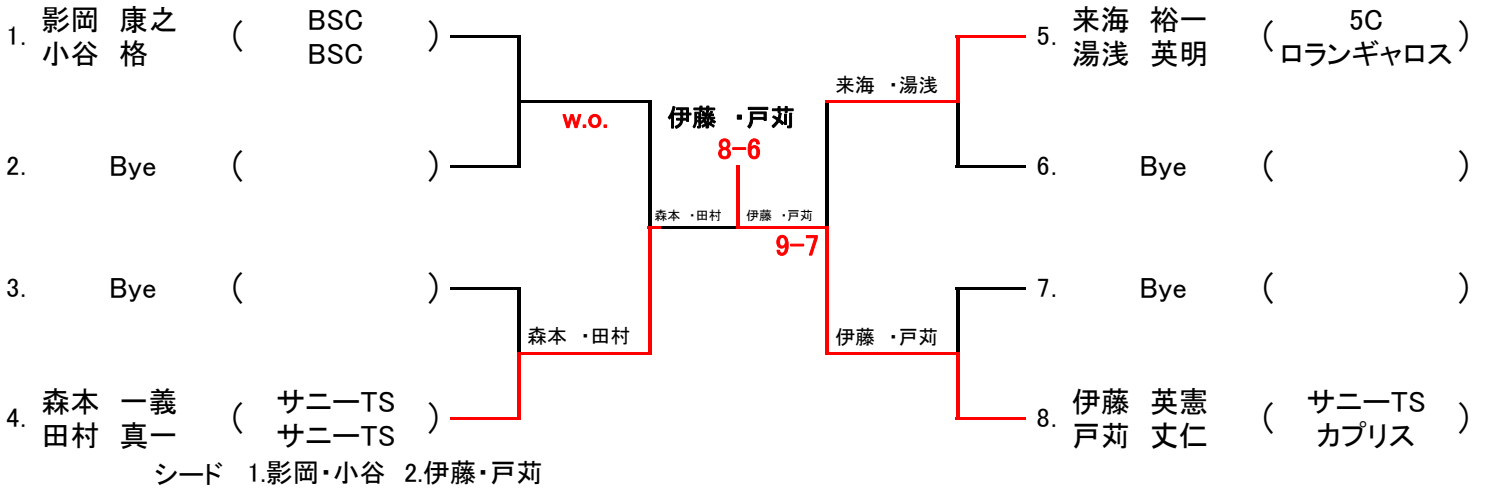

男子55歳以上ダブルス

会場：産業体育館

優勝：湯浅・逸見

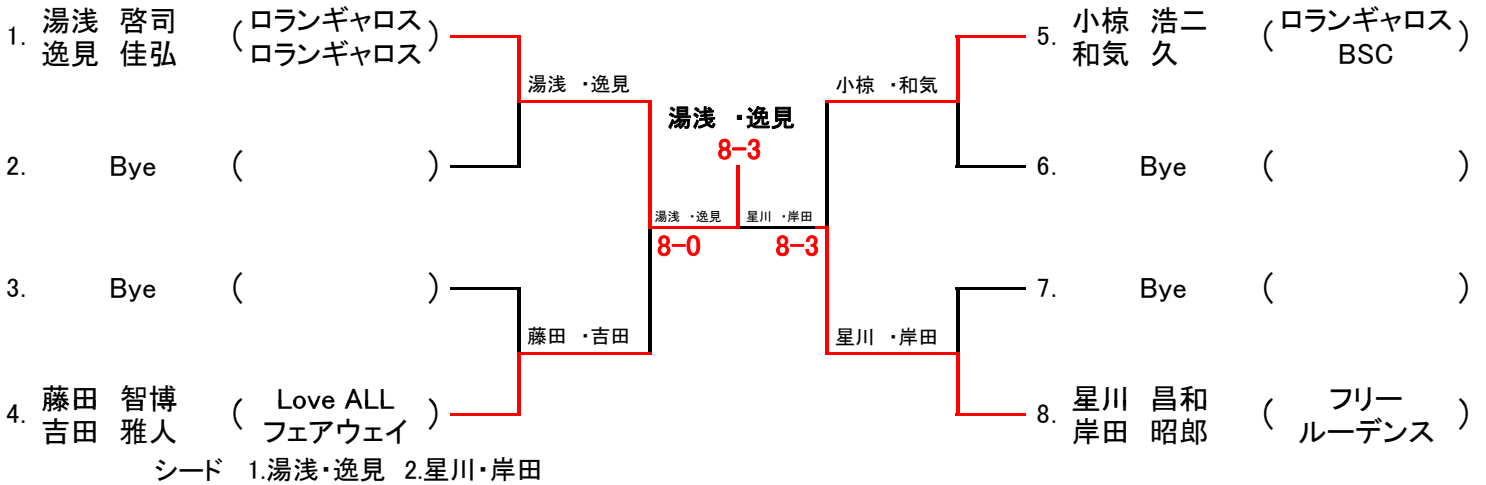

女子A級ダブルス

会 場：産業体育館

優勝：手嶋 ・ 細田

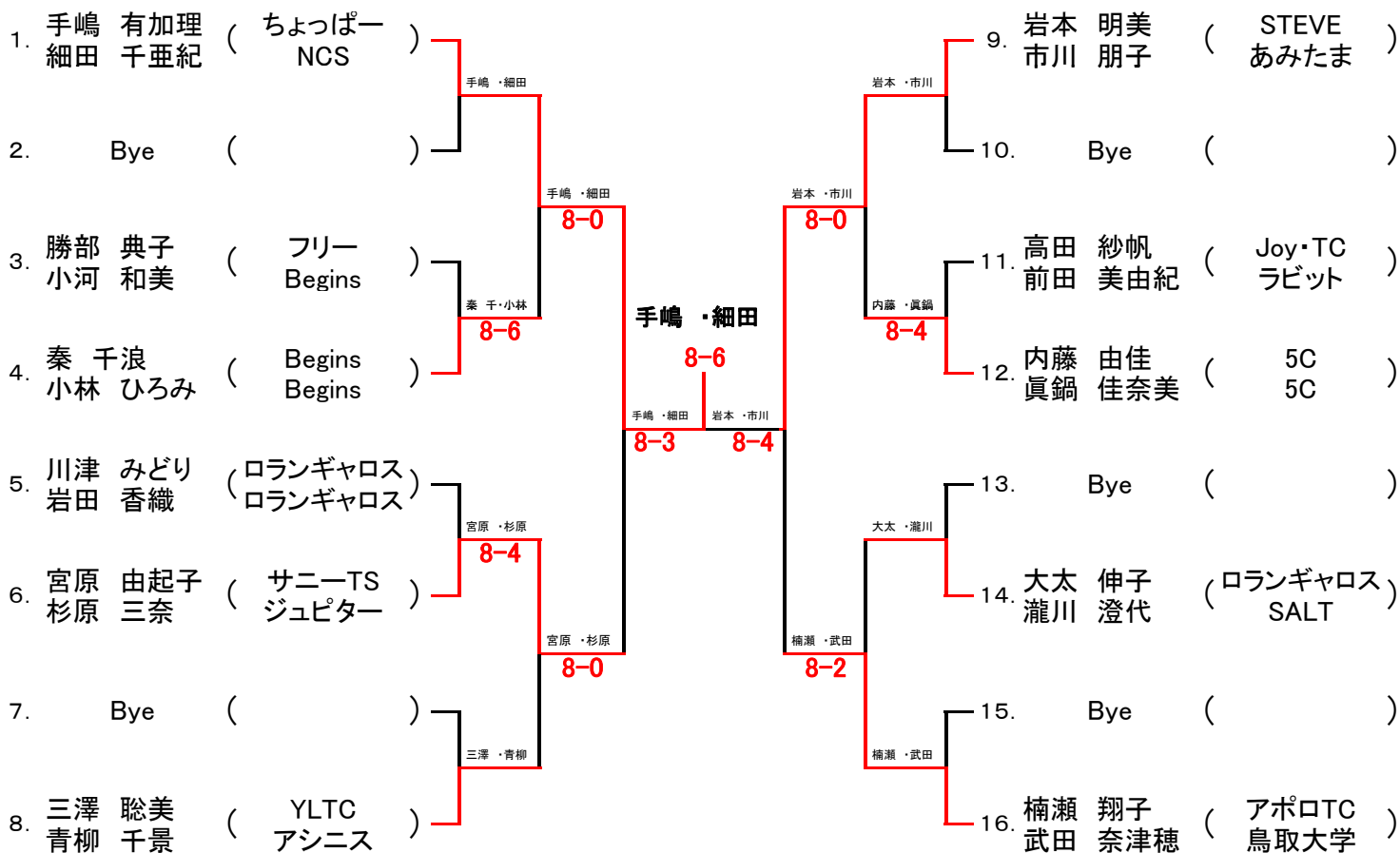

女子B級ダブルス

会 場：産業体育館

優勝：朝倉 ・ 澤田

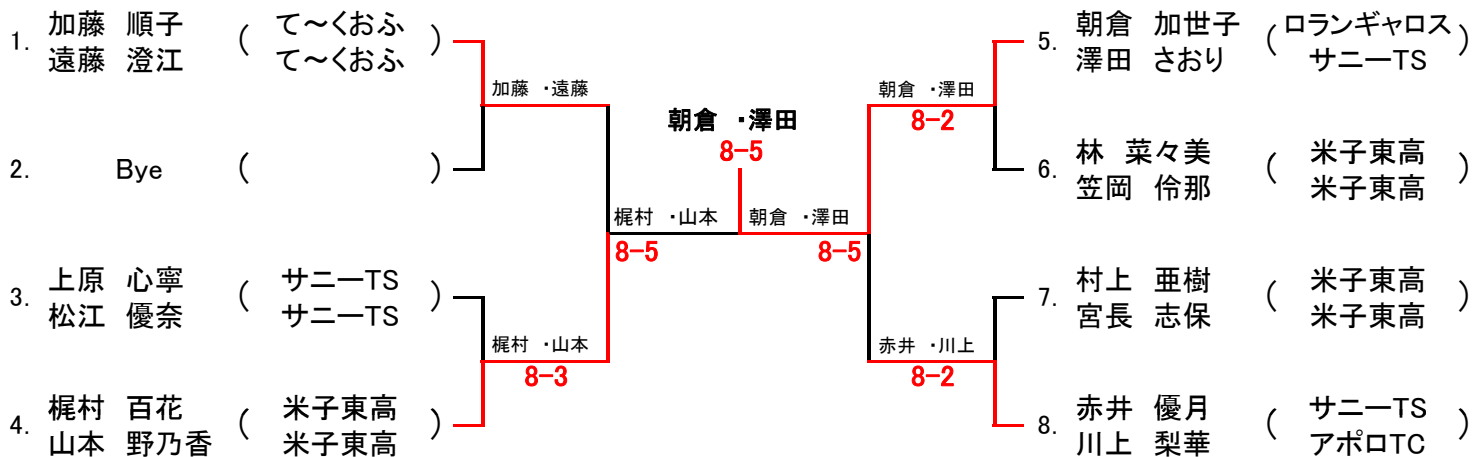

男子B級ダブルス

優勝: 森山・上森

会場: 産業体育館

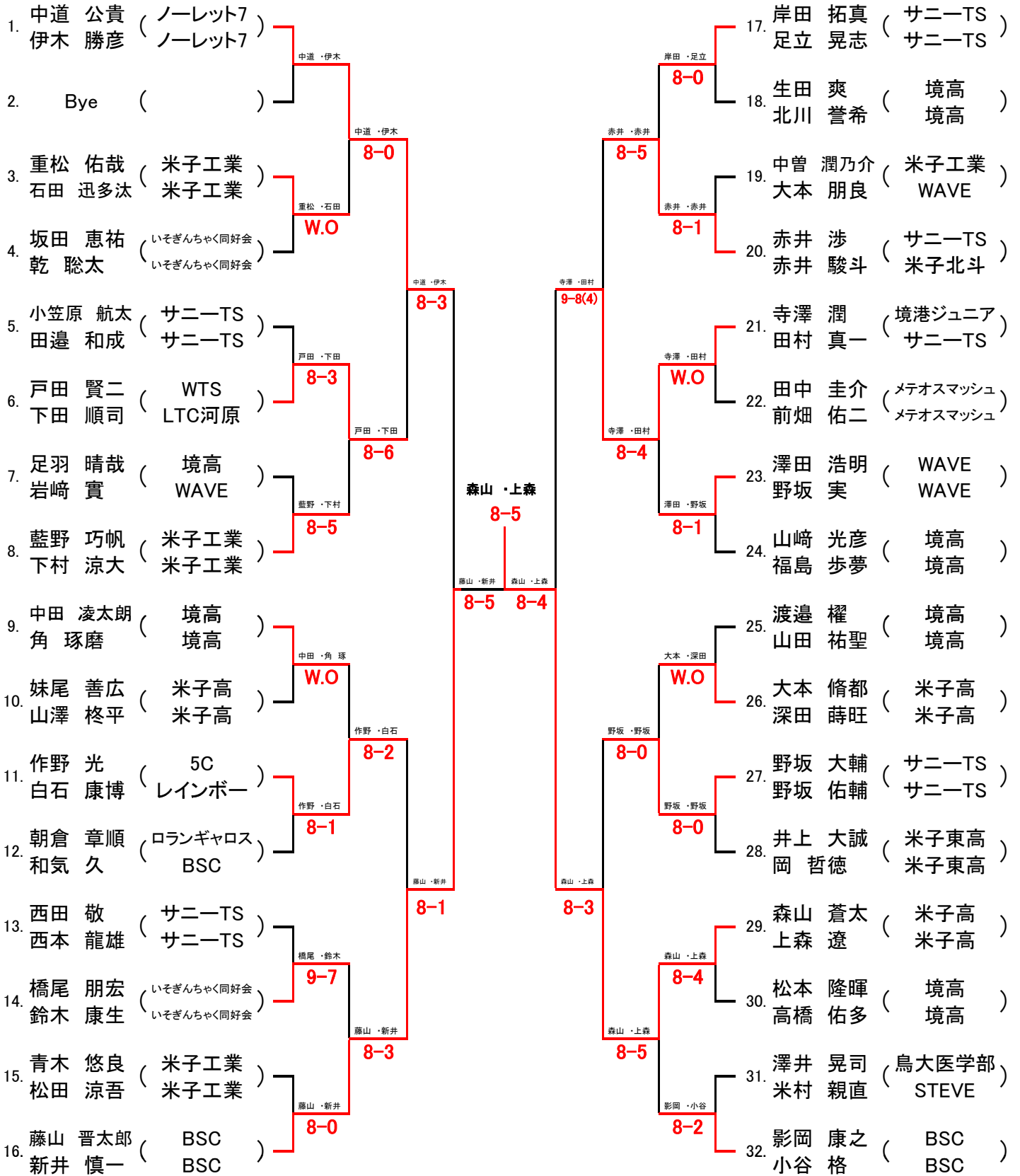

シード 1.中道・伊木 2.影岡・小谷 3.岸田・足立 4.藤山・新井

女子シングルス

会 場: 淀江体育館

優勝: 楠瀬 翔子

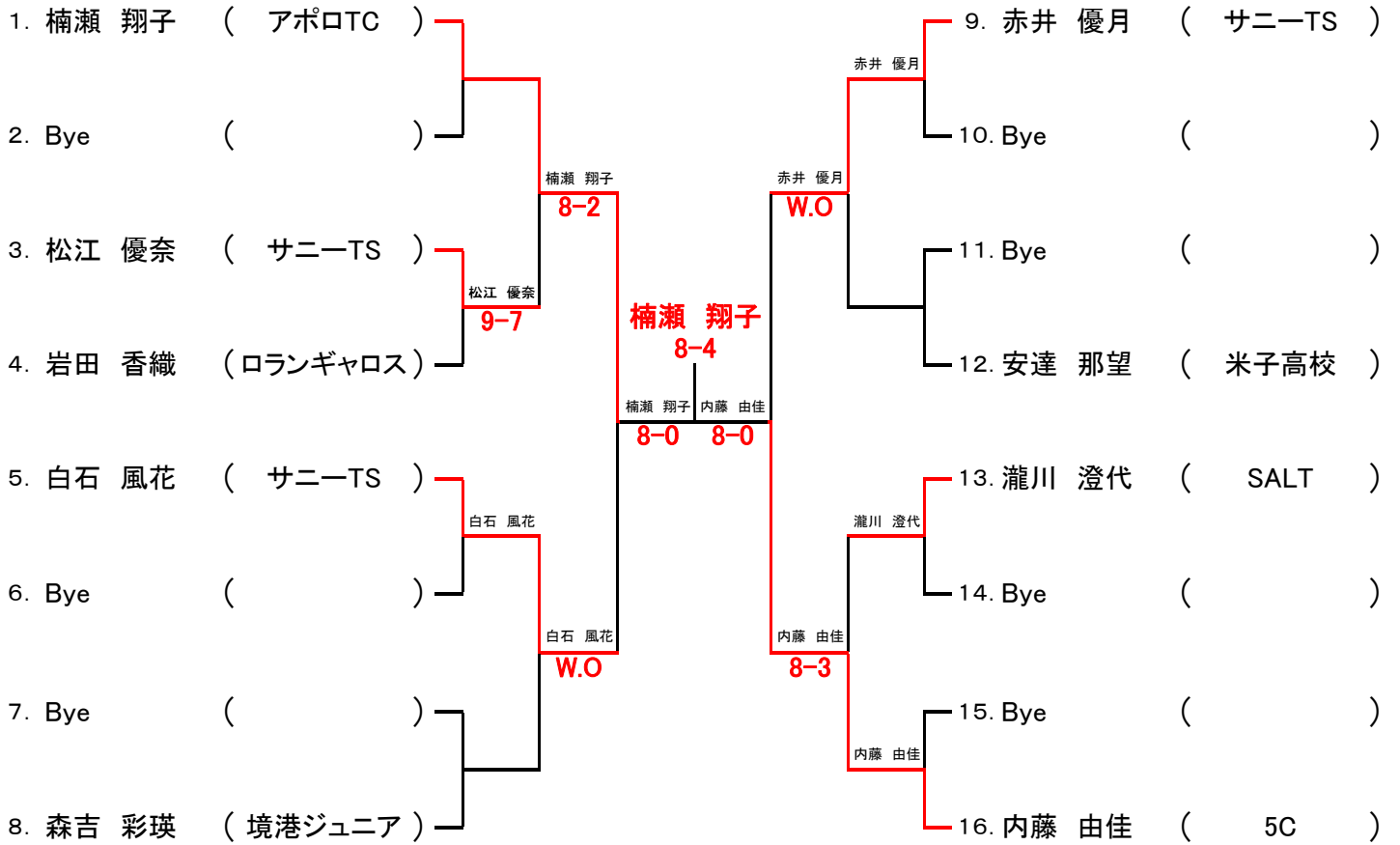

シード 1.楠瀬 2.内藤 3.森吉 4.赤井

男子45歳以上シングルス

会 場: 産業体育館

優勝: 伊藤 英憲

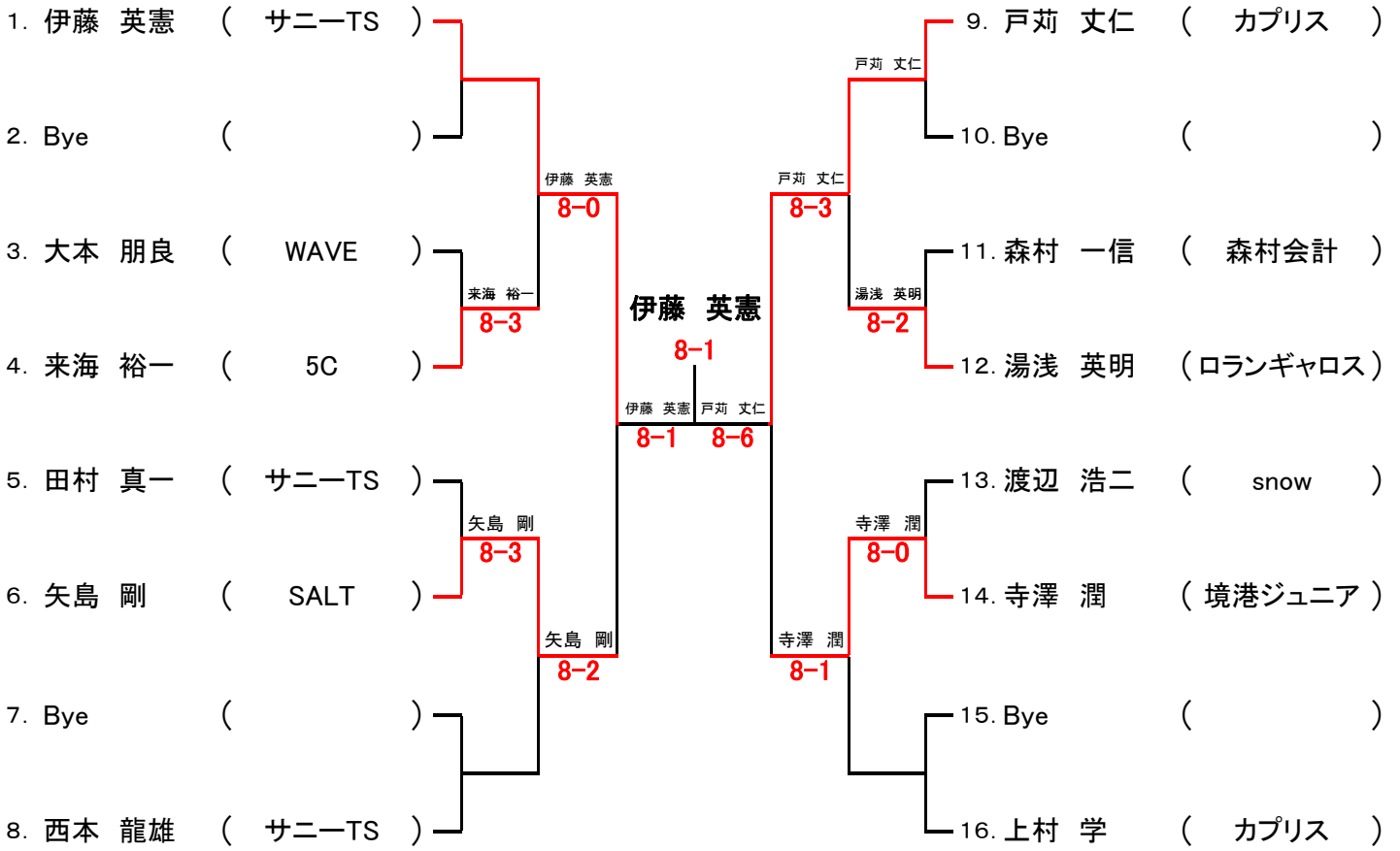

シード 1.伊藤 2.上村 3.西本 4.戸苺

男子55歳以上シングルス

会場: 産業体育館

優勝: 逸見 佳弘

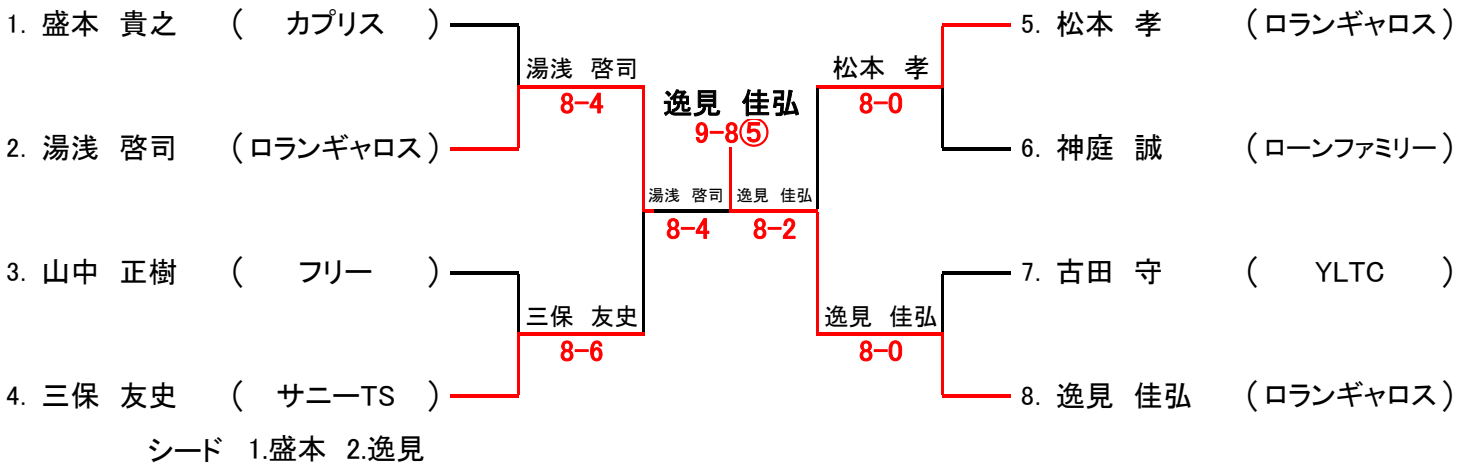

男子65歳以上シングルス

会場: 産業体育館

優勝: 井東 元示

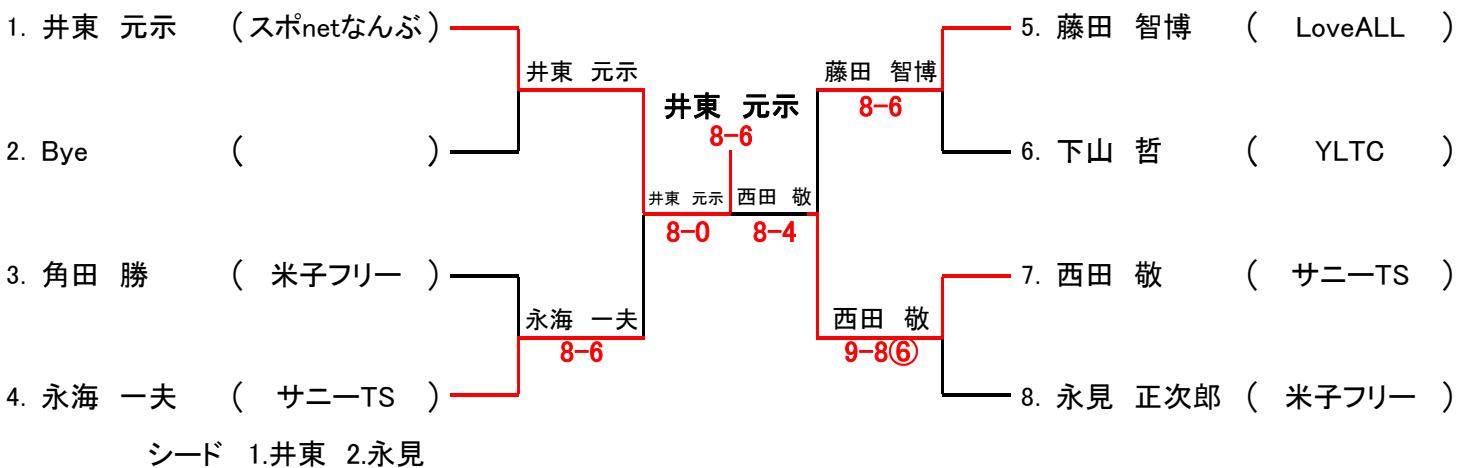

男子シングルス予選

会 場: 産業体育館

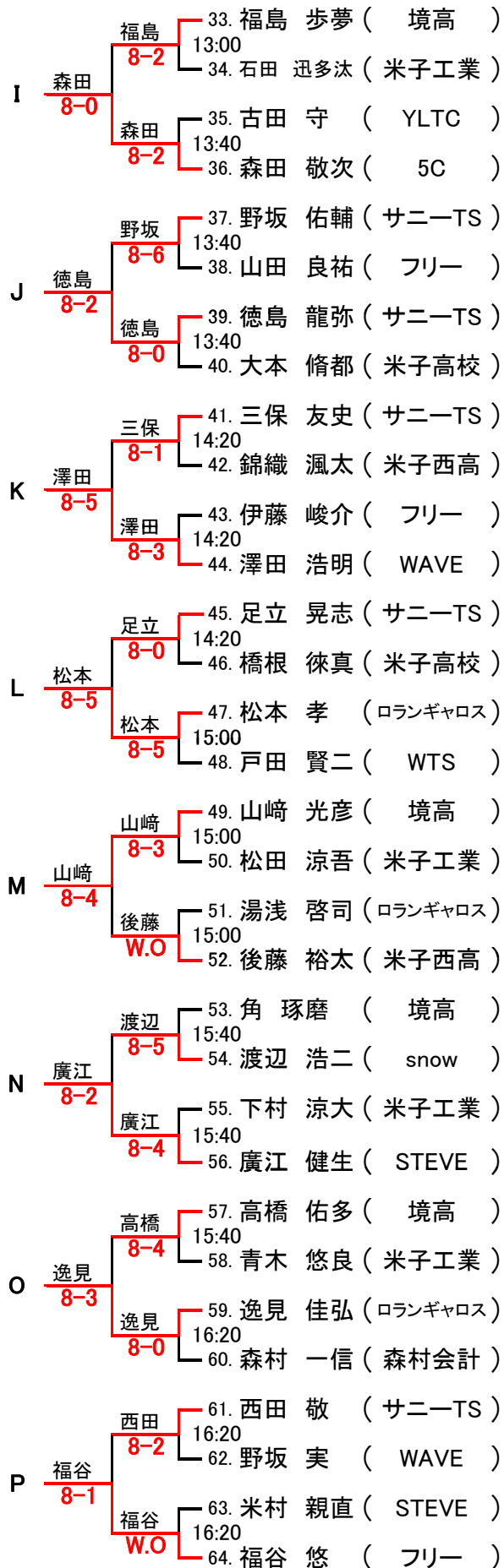

男子シングルス決勝

会 場: 産業体育館

優勝: 白石 直紀

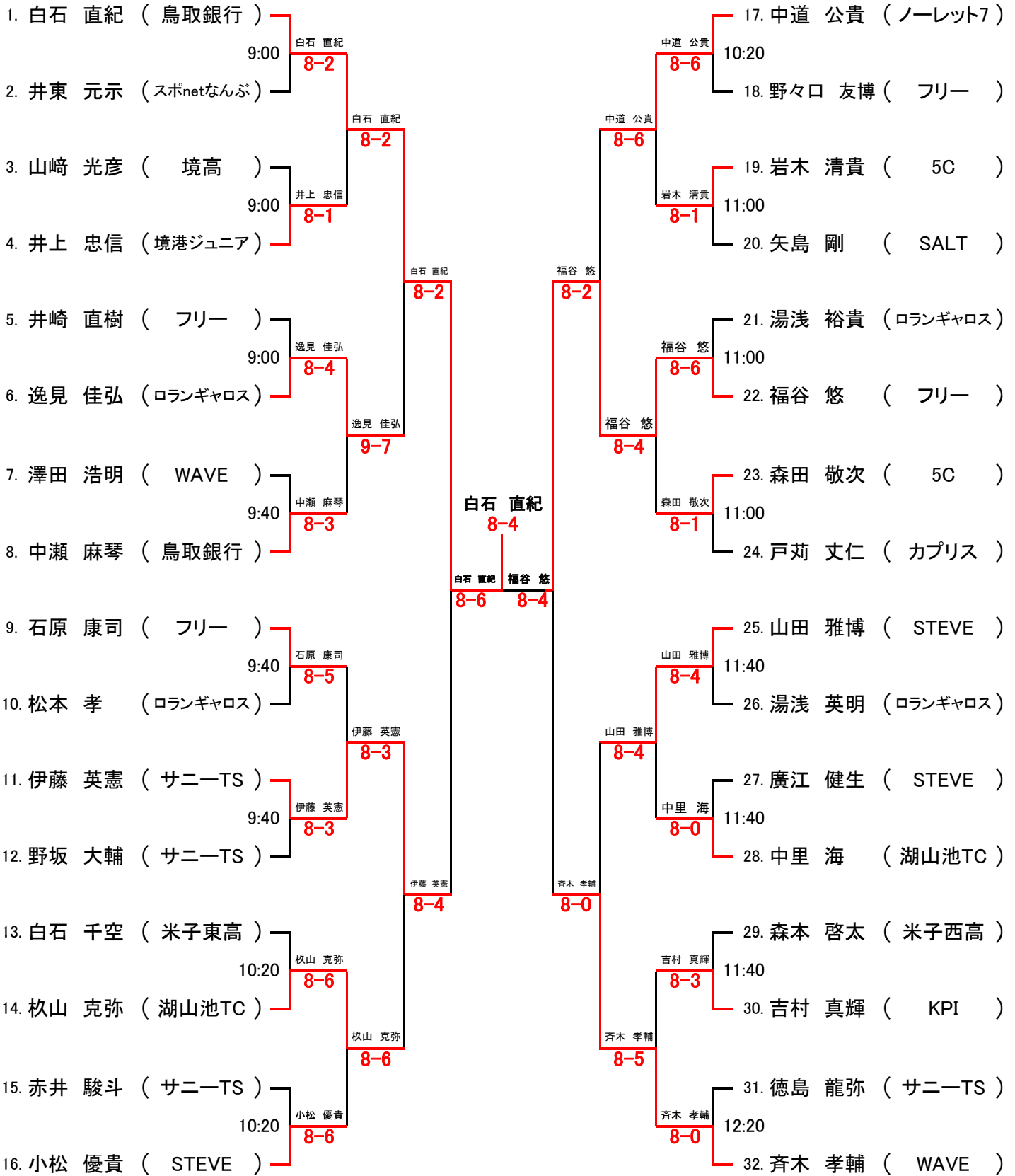

シード 1.白石直紀 2.斉木 3.中道 4.小松 5.石原 6.山田 7.中瀬 8.戸苺 9.中里 10.井上 11.矢島 12.湯浅 13.白石千空 14.井崎 15.森本 16.野坂